

Avrupa'da Yükseköğretim 2010

Bologna Süreci'nin Etkisi



Avrupa'da Yükseköğretim 2010

Bologna Süreci'nin Etkisi

Bu belge, Eğitim, Görsel-İşitsel ve Kültür İdari Ajansı tarafından yayınlanmıştır.
(EACEA P9 Eurydice)

Belge, İngilizce (Focus on Higher Education in Europe 2010: The Impact of the Bologna Process), Fransızca (Focus sur l'enseignement supérieur en Europe 2010: L'impact du processus de Bologne) ve Almanca (Fokus auf die Hochschulbildung in Europa 2010: die Auswirkungen des Bologna Prozesses) dillerinde yayınlanmıştır.

ISBN 978-92-9201-230-4
DOI 10.2797/75509

Ayrıca belgeye internet (<http://www.eurydice.org>) adresinden de ulaşılabilir.

Belge metni, Şubat 2010'da tamamlanmıştır.

© Eğitim, Görsel-İşitsel ve Kültür İdari Ajansı, 2010.

Bu yayının içeriği, dokümanın basım tarihini takiben "Eurydice Ağı"na atıfta bulunmak şartıyla, ticari amaçlar dışında ve kısmen çoğaltılabilir.

Belgenin tümünü çoğaltma istekleri EACEA P9 Eurydice'a ulaştırılmalıdır.

Eğitim, Görsel-İşitsel ve Kültür İdari Ajansı
P9 Eurydice

Avenue du Bourget 1 (BOU2)
BE-1140 Brussels
Tel. +32 2 299 50 58
Fax +32 2 292 19 71
E-mail: eacea-eurydice@ec.europa.eu

İnternet adresi: <http://www.eurydice.org>

ÖNSÖZ



2010, Avrupa’da eğitim için çok önemli bir yıl olmuştur. Bu yeni milenyumun ilk on yılının sonunda, bir dizi Avrupa süreci için belirlenen son tarihe ulaştık. Bu nedenle, şu an ne kadar ilerlemiş olduğumuza ve istediklerimizden ne kadar geride kaldığımızı görmek üzere geriye bakmak için uygun bir andır.

Yeni Komisyon’da Eğitim, Kültür, Çokdillilik ve Gençlik’ten sorumlu Komisyon üyesi olarak, bunu önümüzdeki on yıl içinde Avrupa Yükseköğretim Alanı’nın karşılaştacağı zorlukları görmek için önemli bir fırsat olarak düşünmekteyim.

Diğer Eurydice yayınları gibi, bu Odak rapor her ülkeden güvenilir bilgiye dikkat çekmektedir. Yükseköğretim reform ve kalkınmanın ulusal düzeyde nasıl ele alındığını net ve karşılaştırmalı bir şekilde sunar. Ayrıca sadece bir Avrupa resmini göstermeyen aynı zamanda ilk “Bolonya on yıl”ının sonunda bütün ulusal sistemler hakkında önemli

bilgi sağlayan Bolonya Sürecinin etkisi hakkındaki tek büyük rapordur.

Bu rapor, Bolonya Süreci’nde ulusal eylemin bizim Avrupa tutkumuza ayak uydurmasını nasıl sağladığını göstermektedir. Bolonya Süreci, modern çağda yükseköğretimdeki en önemli reformları öne çıkarmış ve 46 imza sahibi ülkenin hepsi bugün Avrupa Yükseköğretim Alanı’nın oluşturulması yönünde önemli adımlar atmıştır. Eğer kıtımızı ve vatandaşları, küresel olarak rekabetçi, bilgiye dayalı bir toplum için gereken eğitim ve beceri düzeyleriyle donatmak istiyorsak bu durum hayati önem taşımaktadır.

Avrupa Komisyonu, Bolonya Süreci’nin kararlı bir üyesidir ve sürekli desteklemiştir. Komisyon, örneğin, ana araçların geliştirilmesinde önemli bir rol oynamıştır - Avrupa Kredi Transferi ve Biriktirme Sistemi (ECTS), Diploma Eki ve Ulusal Yeterlilik Çerçevesi. Komisyon, önümüzdeki on yıl içinde de Avrupa Yükseköğretim Alanı’nın kararlı bir destekçisi olarak kalacaktır.

Bu Odak rapor, Avrupa Yükseköğretim Alanı’nın temellerinin yerinde olduğunu açıkça göstermektedir. Bununla birlikte, ayağımızı pedaldan çekmek için zaman yoktur. Gerçekten de, son on yılda yapılan ilerlemeye rağmen, bu Alan’ın uygulamada da gerçekleşmesini sağlamak için Avrupa işbirliğimizi yoğunlaştırmamız gerekmektedir. Kalitenin, eğitimin ve sağlanan sonuçlarının, Avrupa’da öğrencilere yönelik yükseköğretime girişi ve hareketliliği sağlamanın sürekli olarak geliştirilmesi için çabalamalıyız.

Ayrıca yükseköğretimin yatırımdan yeterli düzeyde yararlanmasını – ve bunu da her ülkenin kendi koşulları ve sistemleri ışığında karar vermelerini – temin etmeliyiz. Eğitim, daha iyi bir gelecek için önemlidir ve böyle bir yatırım kriz sonrası bir dünyada hem iyileşme sürecini hızlandıracak hem de insanları ve ülkeleri refaha varmaları için gereken yetilerle donatacaktır.

Ben, Avrupa’daki bizlerin, daha fazla işbirliği ve birbirinden öğrenme yoluyla daha ilerilere gitmeye devam edeceğimize inanıyorum. Avrupa Yükseköğretim Alanı’nın oluşturulması Avrupa işbirliğinin faydalarını açıkça gösteren bir başarı öyküsüdür. Umarım, bu başarıyı devam ettiririz ve hatta önümüzdeki on yıl için beklentilerimizi aşabiliriz.

Androulla Vassiliou

Eğitim, Kültür, Çokdillilik ve Gençlik’ten sorumlu Komisyon üyesi

İÇİNDEKİLER

Önsöz

İçindekiler

Giriş

Bolonya Süreci'ne Genel bir Bakış

Karşılaştırmalı bir Genel Bakış

Bölüm 1: Bolonya Yapıları ve Araçları

Bölüm 2: Kalite Güvencesi

Bölüm 3: Yükseköğretimin Sosyal Boyutu

Bölüm 4: Yükseköğretimde Yaşamboyu Öğrenme

Bölüm 5: Öğrenci Hareketliliği

Bölüm 6: Ekonomik Kriz ve Yükseköğretim

Diyagramlar Rehberi

Ulusal Yükseköğretim Sistemi Diyagramları ve Bilgi

AD Andora

AL Arnavutluk

AM Ermenistan

AT Avusturya

AZ Azerbaycan

BA Bosna Hersek

BE de Belçika – Almanca Konuşan Topluluk

BE fr Belçika – Fransız Topluluğu

BE nl Belçika – Flaman Topluluğu

BG Bulgaristan

CH İsviçre

CY Kıbrıs

CZ Çek Cumhuriyeti

DE Almanya

DK Danimarka

EE Estonya

EL Yunanistan

ES İspanya

FI Finlandiya

FR Fransa

GE Gürcistan

HR Hırvatistan

HU Macaristan

IE İrlanda

IS İzlanda

IT İtalya

LI Lihtenştayn
LT Litvanya
LU Lüksemburg
LV Letonya
MD Moldova
ME Karadağ
MK Makedonya Cumhuriyeti
MT Malta
NL Hollanda
NO Norveç
PL Polonya
PT Portekiz
RO Romanya
RS Sırbistan
RU Rusya
SE İsveç
SI Slovenya
SK Slovakya
TR Türkiye
UA Ukrayna
UK-ENG/WLS/NIR Birleşik Krallık – İngiltere, Galler ve Kuzey İrlanda
UK-SCT Birleşik Krallık – İskoçya
VA Vatikan

Sözlükçe

Ülke Kodları

Tanımlar

Teşekkür

GİRİŞ

Avrupa Yükseköğretim Alanı'nı resmi olarak başlatan *Odak* raporun 2010 baskısı, 11-12 Mart 2010'da Budapeşte/Viyana'da Avrupa Bakanlar Konferansı için hazırlanmıştır. Bilginin mümkün olduğunca kapsamlı, güvenilir ve tutarlı olmasını sağlamak amacıyla bu rapor Eurydice Ağı ve Bolonya İzleme Grubu (BFUG) arasındaki tam işbirliğine dayalı bir çalışma olarak geliştirilmiştir. Eurydice Ulusal Birimleri ve Bolonya İzleme Grubunun tüm üyelerine, son derece sıkı bir takvim dahilinde bilgi sağladıkları ve kontrol ettikleri için en içten dilekelerimizi sunmak istiyoruz. Ayrıca, bu süreç boyunca önemli yardımlarını gördüğümüz BFUG dairesinin üyelerine de teşekkür etmek istiyoruz (bakınız Teşekkürler).

Raporun **temel amacı**, ilk Bolonya on yılının sonunda gelişmekte olan tüm Avrupa Yükseköğretim Alanı'nda 46 ülkenin tamamındaki yükseköğretim sistemleri hakkında özlü ve net bir bilgi sağlamaktır. Diğer önemli bağlamsal faktörleri de dikkate alarak, Bolonya Süreci reformlarının etkisi üzerinde de durmaktadır.

Veriler, bütün ülkelerde Ağustos 2009'un sonuyla Şubat 2010 arasında toplanıp kontrol edilmiştir. Rapor, esas olarak bir idari nitelikteki (örneğin, mevzuat, yönetmelikler ve öneriler gibi) resmi bilgiye dayanmaktadır. Sonuç olarak, ulusal sistemler ve ulusal politikaların analizi hakkında bilgi sağlamaktadır, ancak Yükseköğretim Kurumları üzerindeki etkisini derinlemesine araştıramaz.

Yayın iki ana bölüme ayrılmaktadır.

İlk bölüm, Bolonya Süreci'nin uygulanmasıyla ilgili ana konularına karşılaştırmalı bir genel bakıştan oluşmaktadır. Bu konular şunları içermektedir; Bolonya üç-aşamalı diploma yapısı, temel Bolonya araçlarının uygulanması – Avrupa Kredi Transfer ve Biriktirme Sistemi (ECTS), Diploma Eki ve Ulusal Yeterlilikler Çerçevesi – kalite güvence sistemlerinin geliştirilmesi, yükseköğretimin sosyal boyutu, yükseköğretimde yaşamboyu öğrenme, öğrenci hareketliliği ve ekonomik krizin etkisi.

Karşılaştırmalı genel bakıştan önce **Bolonya Süreci'nin kısa, tarihsel bir genel bakışı** gelmektedir, burada geçtiğimiz on yıl boyunca Bolonya Süreci'ne katılan Eğitim Bakanlarının yılda iki defa gerçekleştirdikleri konferanslardaki başlıca gelişmeler ayrıntılarıyla açıklanmaktadır.

Yayının ikinci kısmı, Bolonya Süreci ile ilgili önemli verilerin genel bir bakışını sunan tüm imza sahibi ülkeler için **karşılaştırmalı bir sistem bilgisinden** oluşmaktadır. Her ülke tablosunun yanında, çoğunlukla yükseköğretim kurumları tarafından sunulan yükseköğretim diploma yapılarını ve yeterliliklerini gösteren bir **yükseköğretim sistem diyagramı** bulunmaktadır. Diyagramlar, üç temel aşamanın yükseköğretim sistemlerinin içerisine nerede entegre edildiklerini açıkça göstermektedir ve ayrıca tipik Bolonya modellerinin dışında kalan programları da belirtmektedir.

Ülke açıklamaları ve diyagramları, **ülke kodlarının alfabetik sırasına** göre düzenlenmiş ve ayrıca sözlükçede de bulunmaktadır. Bu, yayının tüm dil sürümlerindeki sunumun benzerliğini sağlamak için yapılmıştır.

Ülke kodları ve kısaltmaların yanı sıra özel terimler de, yayının sonundaki **sözlükçede** bulunabilir.

BOLONYA SÜRECİ'NE GENEL BİR BAKIŞ

Bologna Süreci, 2010 yılı itibarıyla, bir Avrupa Yükseköğretim Alanı kurmak amacıyla politika kararlarının alındığı yükseköğretimden sorumlu bir dizi Bakanlar toplantısının ürünüdür. Bu süreç aynı zamanda tam bir üye olarak Avrupa Komisyonu'nu da içermektedir. Paydaş kuruluşların yanı sıra Avrupa Konseyi ve UNESCOPEPES, istişari üye olarak katılmaktadır. Böylece yükseköğretim kurumlarıyla birlikte tam ve etkin bir ortaklık bulunmaktadır ve bu kurumlar Avrupa Üniversite Birliği (EUA) ve Avrupa Yükseköğretim Kurumlar Derneği (EURASHE), öğrenciler, Avrupa Öğrenciler Birliği (ESU), akademisyenler, Uluslar arası Eğitim (EI) ve Avrupa Yükseköğretim Kalite Güvence Birliği (ENQA) ve işveren kuruluşlar da İş Avrupa tarafından temsil edilmektedir.

1998 yılından bu yana, Bologna Süreci'ni ayrıntılarıyla açıklamaya adanmış altı bakanlık konferansı, farklı Avrupa şehirlerinde düzenlenmiştir; Paris (Sorbonne Üniversitesi'nde), Bologna, Prag, Berlin, Bergen, Londra ve Leuven/Louvain-la-Neuve.

Sorbonne Deklarasyonu (1998)

Bologna Süreci'nin temel ilkeleri, Avrupa Yükseköğretim Sistemi'nin Mimarisi'nin Uyumlaştırılması hakkında, dört ülkenin eğitim bakanları tarafından, Fransa, Almanya, İtalya ve Birleşik Krallık, 25 Mayıs 1998 tarihinde imzalanan, Sorbonne Ortak Deklarasyonu'na dayanmaktadır.

Sorbonne Deklarasyonu aşağıdakilerin üzerinde durmuştur:

- **Yeterliliklerin ve eğitim aşamalarının ortak bir çerçevesine doğru yavaş yavaş uyum yoluyla** yeterliliklerin tanınması ve programların uluslar arası şeffaflığının geliştirilmesi;
- Avrupa alanında **öğrencilerin ve öğretmenlerin hareketliliklerini** kolaylaştırmak ve Avrupa işgücü piyasasına entegrasyonları;
- Lisans (lisans derecesi) ve lisansüstü mezunlar (yüksek lisans ve doktora dereceleri) için **ortak bir derece düzeyi sisteminin** tasarlanması.

Bologna Deklarasyonu (1999)

Büyük ölçüde Sorbonne Deklarasyonu'ndan esinlenen Avrupa Yükseköğretim Alanı'ndaki Bologna Deklarasyonu, 1999 yılının Haziran ayında 29 Avrupa ülkesinin yükseköğretimden sorumlu bakanları tarafından imzalandı. Bu Deklarasyon, Avrupa yükseköğretiminin modernleşmesi ve reformuna yönelik genel bir çerçeve belirlemek için imza sahibi ülkeler tarafından kullanılan birincil belge oldu. Reform süreci daha sonra Bologna Süreci olarak adlandırıldı.

1999 yılında, imza sahibi ülkeler, daha sonraki 15 AB Üye Devletini, üç EFTA ülkesini (İzlanda, Norveç ve İsviçre) ve 11 AB aday ülkesini (Bulgaristan, Çek Cumhuriyeti, Estonya, Macaristan, Letonya, Litvanya, Malta, Polonya, Romanya, Slovakya ve Slovenya) dahil etti. Deklarasyonun hazırlanmasına, Avrupa Komisyonu, Avrupa Konseyi gibi uluslar arası kurumların ve üniversiteler, rektörler birlikleri ve Avrupalı öğrenciler de katılmıştı.

Bolonya Deklarasyonu, ayrıca Avrupa Yükseköğretim sisteminin uluslar arası rekabet gücünü arttırma amacını şekillendirmekte ve bu sistemin dünyanın dört bir yanından önemli derecede dikkat çekmesinin sağlanma ihtiyacını vurgulamaktadır.

Bolonya Deklarasyonu'nda, bakanlar istediklerini şu şekilde beyan etmişlerdir:

- **kolay okunabilir ve karşılaştırılabilir** bir dereceler sistemini benimsemek;
- temelde **iki ana aşamaya** dayalı bir sistemi uygulamak;
- **bir kredi sistemi** (ECTS gibi) oluşturmak;
- **öğrencilerin, öğretmenlerin, araştırmacıların ve idari personelin hareketliliğini** desteklemek;
- **kalite güvencesinde Avrupa işbirliğini** teşvik etmek;
- **Yükseköğretim'de Avrupa boyutlarını** (müfredat geliştirme ve kurumlar arası işbirliği açısından) teşvik etmek.

Prag Bildirgesi (2001)

2001 yılının Mayıs ayında, Prag'daki toplantının amacı, şimdiye kadar (özellikle ilgili ulusal raporlarda belirtildiği gibi) gerçekleştirilen ilerlemeyi değerlendirmek ve Bolonya Süreci'ni önümüzdeki yıllara taşıyacak temel öncelikleri belirlemektir. 33 ülke, yeni üye olarak kabul edilen Hırvatistan, Kıbrıs ve Türkiye ile katıldı. Lihtenştayn, Bolonya ve Prag konferansları ve Avrupa Komisyonu arasındaki sürece katıldığı için üye oldu.

Eğitim bakanları ayrıca sürecin devamlı gelişmesinden sorumlu olacak bir Bolonya İzleme Grubu (BFUG) kurmaya karar verdi. BFUG, imza sahibi bütün ülkelerinin ve Avrupa Komisyonu temsilcilerinden oluşmuştur ve rotasyonla AB başkanlığı tarafından yönetilmektedir. Avrupa Konseyi, Avrupa Üniversite Birliği (EUA), Avrupa Yükseköğretim Kurumlar Derneği (EURASHE) ve daha sonra adı Avrupa Öğrenciler Birliği (ESU) olarak değişen Avrupa'daki Ulusal Öğrenciler Birlikleri (ESIB), BFUG'un çalışmalarında istişari üye olarak yer almıştır.

Prag Bildirgesi, Bolonya Süreci'nin üç unsurunu vurgulamaktadır:

- **Yaşamboyu öğrenmenin** geliştirilmesi;
- **Yükseköğretim Kurumları ve öğrencilerin** katılımı;
- **Avrupa Yükseköğretim Alanı'nın çekiciliğinin** teşvik edilmesi.

Berlin Bildirgesi (2003)

2003 yılının Eylül ayında düzenlenen Berlin Konferansı, Bolonya Süreci'nin izlenmesinde önemli bir aşamayı. Yedi yeni imza sahibi ülkenin (Arnavutluk, Andora, Bosna Hersek, Makedonya Cumhuriyeti, Vatikan, Karadağ, Rusya ve Sırbistan) yanı sıra, 40 ülke dahil olmuştu.

Berlin Bildirgesi'nde, bakanlar, orta vadeli öncelikleri uygulaması ve ilerleme hakkında ayrıntılı raporlar hazırlaması ve 2005 yılında yapılacak bir sonraki bakanlar konferansından önce bir durum değerlendirme süreci ayarlaması için BFUG'u sorumlu kıldı. UNESCO Avrupa Yükseköğretim Merkezi (UNESCO-CEPES), BFUG'un çalışmalarına istişari bir üye olarak katıldı.

Berlin Bildirgesi'yle, Bolonya Süreci, önümüzdeki iki yıla yönelik belirli önceliklerin belirlenmesinde ek bir ivme kazanmıştır:

- **Kurumsal, ulusal ve Avrupa düzeylerinde kalite güvencesinin geliştirilmesi;**
- **İki aşamalı sistemin uygulanması;**
- 2005 yılı itibarıyla tüm mezunlar için ücretsiz ve otomatik olarak Diploma Eki'nin sağlanmasını içeren **derecelerin ve eğitim sürelerinin tanınması;**
- **Avrupa Yükseköğretim Alanı için kapsayıcı bir yeterlilikler çerçevesinin hazırlanması;**
- **Süreç içerisinde üçüncü aşama olarak doktora düzeyinin dahil edilmesi;**
- **Avrupa Yükseköğretim Alanı'yla Avrupa Araştırma Alanı arasında sıkı bağların teşvik edilmesi.**

Bergen Bildirgesi (2005)

Mayıs 2005 itibarıyla, Bolonya Süreci, Ermenistan, Azerbaycan, Gürcistan, Moldova ve Ukrayna'nın katılımıyla 45 imza sahibi ülkeye genişledi. Yükseköğretim'den sorumlu bakanlar Bergen'de, Bolonya Süreci'nin orta vadedeki başarılarını tartışmak üzere bir araya geldi. Durum Değerlendirme Raporu BFUG tarafından sunuldu. Bergen Konferansı ayrıca, Avrupa Yükseköğretim Alanı'nda Kalite Güvence Standartları ve Yönergeleri'nin (ESG) ve Avrupa Yükseköğretim Alanı Yeterlilikler Çerçevesi'ni (FQ-EHEA) kabul etti.

Avrupa Yükseköğretim Kalite Güvence Birliği (ENQA), Eğitim Uluslar arası Pan-Avrupa Yapısı ve Avrupa Sanayi ve İşverenler Konfederasyonları Birliği (UNICE, daha sonra İş Avrupa oldu), istişari üye olarak BFUG'a katıldı.

Bergen Bildirgesi'nde, bakanlar, artık aşağıdakileri de içeren, 2007 için önceliklerini genişletmişlerdir:

- **Sosyal boyutun güçlendirilmesi** ve hareketlilik için engellerin kaldırılması;
- ENQA raporunda önerildiği gibi **kalite güvencesi için standartların ve ilkelerin uygulanması;**
- **Avrupa Yükseköğretim Alanı için Yeterlilikler Çerçevesi'nin kabul edilmesiyle uyumlu ulusal yeterlilikler çerçevelerinin geliştirilmesi;**
- Önceki öğrenmenin tanınma prosedürünü de içerek, yükseköğretimde **esnek öğrenme yolları** için fırsatlar oluşturma.

Londra Bildirgesi (2007)

17 ve 18 Mayıs 2007 tarihinde yapılan Londra Bakanlar toplantısı, Bolonya Süreci'nde oluşturulan ilk tüzel organın kurulmasında bir dönüm noktası olmuştur – Avrupa Kalite Güvencesi Kaydı (EQAR). Dış değerlendirmenin temelinde Avrupa Yükseköğretim Alanı'nda (ESG) kalite güvencesi için standartlar ve ilkelerle büyük ölçüde uyum sağlayan kalite güvence ajanslarının bir kaydı bulunmaktadır.

Londra'da, aynı zamanda iki önemli alanda gelişme görülmüştür – Bakanların, ulusal strateji ve eylem planları geliştirmek için anlaştıkları sosyal boyut ve Bakanların Avrupa Yükseköğretimi'nin küresel bir boyutunu geliştirmek için bir strateji üzerinde anlaştıkları küresel boyut.

Londra Bildirgesi'nde, bakanlar:

- **Avrupa Kalite Güvencesi Kaydı'nın (EQAR)** oluşturulmasını sıcak karşılamışlardır;
- 2010 yılı itibarıyla, Avrupa Yükseköğretim Alanı için Yeterlilikler Çerçevesi'yle uyumlu **ulusal yeterlilikler çerçevelerini** tamamlamayı üstlendiler;
- Öğrencilerin ve personelin **hareketliliğine yönelik engelleri ortadan kaldırmak için ulusal eylem** hakkında rapor sözü verdiler;
- **Sosyal boyut için ulusal stratejiler** hakkında rapor vermek ve uygulamak için, ayrıca bunların etkinliğini değerlendirmek için eylem planları ve tedbirler sözü verdiler;
- Küresel ortamda Avrupa Yükseköğretim Alanı için bir strateji kabul ettiler.

Ülke üyeliği, Avrupa Yükseköğretim Alanı'nda Karadağ Cumhuriyeti'nin bağımsız bir devlet olarak tanınması ile 46'ya genişlemiştir.

Leuven/Louvain-la-Neuve Bildirgesi (2009)

28 ve 29 Nisan 2009 tarihinde yapılan Leuven/Louvain-la-Neuve Bakanlar toplantısı, Bolonya Süreci'nin başarılarının durumunu değerlendirdi ve önümüzdeki on yıl için Avrupa Yükseköğretim Alanı için öncelikleri ortaya koydu.

Avrupa Yükseköğretim reformundan on yıl kadar geriye bakıldığında, Bakanlar, özellikle yapısal değişikliklerin ve ECTS ve Diploma Eki'nin uygulanmasıyla artan uyumluluğu ve Avrupa eğitim sistemlerinin karşılaştırılabilirliğini vurgulayarak, Bolonya Süreci'nin başarılarını vurguladı. Avrupa Yükseköğretim Alanı'nın henüz bir gerçeklik olmadığını kabul ederek, Leuven/Louvain-la-Neuve Bildirgesi de 2020 yılına kadar, on yıl için önceliklerini belirlemiştir.

Bolonya Süreci'nin organizasyonel yapıları amaca uygun olarak onaylanmış ve bakanlar, gelecekte Bolonya Süreci'ne, AB dönem başkanlığını tutan ve AB üyesi olmayan bir ülke tarafından eş-başkanlıkla yönetilebileceğine karar verdi.

Leuven/Louvain-la-Neuve Bildirgesi'nde, bakanlar ařađıdaki konularda anlařtılar:

- Her lke, nmzdeki on yılın sonu itibarıyla, **yksekđretimde yetersiz temsil edilen sosyal grupların katılımını arttırmak ve genel katılımı geniřletmek iin llebilir hedefler** koymalıdır;
- **2020 yılı itibarıyla, EHEA'dan mezun olanların en az %20'sinin bir eđitim ya da yurtdıřında eđitim dnemi olmalıdır;**
- **Yařamboyu đrenme ve istihdam** yksekđretimin nemli grevlerindedir;
- **đrenci-merkezli đrenme**, devam etmekte olan mfredat reformunun hedefi olmalıdır.

Bologna Süreci'nin zaman çizelgesi

Öğrencilerin ve öğretmenlerin hareketliliği	Öğrencilerin, öğretmenlerin, araştırmacıların ve idari personelin hareketliliği	Hareketliliğin sosyal boyutu	Kredilerin ve bağışların taşınabilirliği Değişken verilerin geliştirilmesi	Vize ve çalışma izinlerine dikkat çekilmesi	Vize ve çalışma izinlerinin zorlukları, emekli aylığı sistemleri ve tanıma	Öğrenci hareketliliği için 2020 itibarıyla %20'lik hedef
Ortak bir iki-aşamalı derece sistemi	Kolaylıkla okunabilir ve karşılaştırılabilir dereceler	Adil tanıma Tanınmış ortak derecelerin geliştirilmesi	Üçüncü aşamaya doktora düzeyini dahil etme Eğitim derecelerini ve sürelerini tanıma Ortak dereceler	FQ-EHEA kabul edilmiştir Ulusal Yeterlilikler Çerçevesi başlatılmıştır	2010 itibarıyla Ulusal Yeterlilikler Çerçevesi	2012 itibarıyla Ulusal Yeterlilikler Çerçevesi
		Sosyal boyut	Eşit erişim	Sosyal boyutun desteklenmesi	Etkili izlemeyle ulusal eylem planları üretme taahhüdü	2020 itibarıyla ölçülmesi gereken sosyal boyuta yönelik ulusal hedefler
		Yaşamboyu öğrenme (LLL)	Ulusal LLL politikalarının ayarlanması	Yükseköğretim de esnek öğrenme yolları	LLL'de yükseköğretimin rolünü anlamaya yönelik çalışma	Güçlü ortaklıkları gerektiren bir halk sorumluluğu olarak LLL
Kredilerin kullanımı	Kredi sistemi (ECTS)	ECTS ve Diploma Eki (DE)	Kredi biriktirme için ECTS		Araçların tutarlı kullanımı ve tanıma uygulamaları için ihtiyaç	Bologna araçlarının sürekli uygulanması
Avrupa bilgisi	Kalite güvencesinde Avrupa işbirliği	Kalite güvencesiyle mesleklerin tanınması arasındaki işbirliği	Kurumsal, ulusal ve Avrupa düzeyinde kalite güvencesi	Kabul edilen kalite güvencesi için Avrupa Standartları ve Yönergeler	Avrupa Kalite Güvencesi Kaydı'nın (EQAR) oluşturulması	EHEA için kapsayıcı bir odak olarak kalite
	Yükseköğretimde Avrupa boyutu	Avrupa Yükseköğretim Alanı'nın çekiciliği	Yükseköğretimle araştırma alanları arasındaki bağlantılar	Değerler ve sürdürülebilir kalkınma doğrultusunda uluslararası işbirliği	Kabul edilen Bologna sürecinin küresel boyutunu geliştirmeye yönelik strateji	Bologna Politika Oturumlarıyla küresel politika diyalogunun geliştirilmesi
1998	1999	2001	2003	2005	2007	2009



Sorbonne Deklarasyonu

Bologna Deklarasyonu

Prag Bildirgesi

Berlin Bildirgesi

Bergen Bildirgesi

Londra Bildirgesi

Leuven/Louvain-la-Neuve Bildirgesi

KARŞILAŞTIRMALI BİR GENEL BAKIŞ

BÖLÜM 1:

BOLONYA YAPILARI VE ARAÇLARI

Başlıca iletiler

- Bolonya Süreci, Avrupa Yükseköğretim Alanı'nda yükseköğretim yapılarında temel ve etkileyici bir değişiklik meydana getirdi.
- Bolonya reformları, yükseköğretim sistemlerinde benzeri görülmemiş ve hızlı bir genişlemeyle uygulamaya konulmuştur.
- Yükseköğretime giriş, hareketlilik ve finansman, son on yıl boyunca tutarlı öncelikler olmuştur.

Bağlam: Genişleyen yükseköğretim sistemleri ve gelişen politika öncelikleri

Bolonya Süreci'nin başından bu yana, Avrupa Yükseköğretim Alanı'ndaki yükseköğretim sistemleri, önemli ölçüde büyümüştür. Kitlesele yükseköğretime doğru eğilimin Bolonya Süreci'nden önce başlamasına rağmen, geçiş hızı kesinlikle son on yılda ivme kazandı. Ermenistan, Litvanya, Karadağ ve Romanya'daki öğrenci nüfusu neredeyse iki katına çıktı. Diğer 20 sistemde, öğrenci katılımı yüzde 20'den daha fazla arttı. Öğrencilerin sayısı sadece İspanya'da azaldı. Genel olarak, Avrupa Yükseköğretim Alanı genelindeki bu resim, yükseköğretimde kabul edilmiş küresel kitleleşme eğilimlerine uymaktadır ve yükseköğretimdeki bu Avrupalı değişimin seri hızı dünyadaki diğer bölgeleri geçmektedir.

Öğrenci nüfusu arttıkça, yükseköğretim kurumlarının sayısı da artmaktadır – en azından birçok ülkede.

Gerçekten de Ermenistan, Çek Cumhuriyeti, Makedonya Cumhuriyeti, İtalya, Malta, Karadağ ve Slovenya'da, yükseköğretim kurumlarının sayısı %100'den fazla artmıştır. Bu büyümenin büyük bir bölümü, mesleki yükseköğretim programlarında olmuştur ve özel, hükümet tarafından tanınan yükseköğretim kurumlarındaki sektör de büyümüştür. İtalya'da, 20 üniversitenin son 10 yıl içinde kurulmuş olmasına rağmen, kurumlardaki bu etkileyici artış çoğunlukla yükseköğretim kurumları olarak müzik ve güzel sanatlar akademilerinin tanınmasıyla (Afam sistemi) açıklanabilir.

Ancak, yükseköğretim kurumlarıyla ilgili eğilimler evrensel değildir. Bazı yükseköğretim sistemlerinin, kurum sayısında önemli artışları olmasına rağmen, 13 sistemdeki kurumların sayısında, genellikle başka bir eğilimin sonucu olarak – yükseköğretim kurumlarının birleşerek daha büyük bir kitle oluşturma doğrultusunda azalma olmuştur.

Bu aynı dönem boyunca, politika önceliklerindeki değişikliklerle bakanlar bildirgesinde farklı eylem hatlarında belirlenen önemli gelişmeleri yansıtmaktadır. 1999 yılında, Bolonya Deklarasyonu'ndan hemen sonra, Bolonya derece yapılarının uygulanması ya da Bolonya sürecinin kabul edilmesi, on üç ülkenin temel politika hedefleri arasında yer almıştı.

Bu Bolonya önceliği, ancak, odak diğer Bolonya konularına kaydığında, özellikle kalite güvencesiyle Ulusal Yeterlilikler Çerçevesi'nin gelişimi, 2008/09'da (beş ülke için hala geçerli olsa da) çok daha az önemliydi. Hareketlilik, erişim, katılım ve finansman soruları tüm Bolonya ülkelerine bakıldığında, sürekli önemli kalmıştır. Ulusal yükseköğretim politika

önceliklerindeki genel geçiş, aynı zamanda ülkelerin, önümüzdeki on yıl içinde Avrupa Yükseköğretim Alanı gerçekliğini görmek için sabırsızlandıklarını göstermektedir.

Bolonya üç-aşamalı-yapı

Bolonya Süreci'nin merkezinde, ülkelerin yükseköğretimde üç-aşamalı bir derece yapısı kurmaları yükümlülüğü gelmektedir. Süregelen yanlış anlamaların aksine, ne Bolonya Deklarasyonu ne de daha sonraki bakanlar bildirgesi, bu aşamaların uzunluğunu belirler. Sadece birinci aşama yeterliliğin "en az üç yıl" sürmesi gerektiğini, yüksek lisans derecelerinin ise 60-120 ECTS kredisi arasında olması gerektiğini belirtir.

Mayıs 2005 Bergen'de Bakanlar tarafından kabul edilen Avrupa Yükseköğretim Alanı Yeterlilikler Çerçevesi (FQ-EHEA), bu odağı üç-aşamalı yapıya yansıtmaktadır. Genellikle, birinci aşama yeterlilikler 180-240 ECTS kredisinden oluşurken ikinci aşama yeterlilikler 60-120 ECTS kredisinden oluşmaktadır. Bu tipik modeller, bu raporda "tipik Bolonya yapısı" olarak adlandırılmaktadır.

Üç-aşamalı yapı, Bolonya ülkelerindeki birçok kurum ve programda tanıtılmıştır. Ancak, bu kurum ve programların çoğu bunların tipik Bolonya aşama yapılarıyla uyum içerisinde olmayan belirli disiplinlerdeki uzun programlara sahip olduklarını rapor etmektedir. Bu durum, çoğunlukla tıp ve ilgili alanlar ve bazen de diğer ilgili meslekler, teoloji, müzik ve güzel sanatlar içindir. Bununla birlikte, tıp söz konusu olduğunda, Belçika (Flaman ve Fransız Toplulukları), Hollanda ve İsviçre üç aşamalı yapıyı tanıtmıştır.

Şekil 1: 1999 ve 2009'da üç-aşamalı yapı

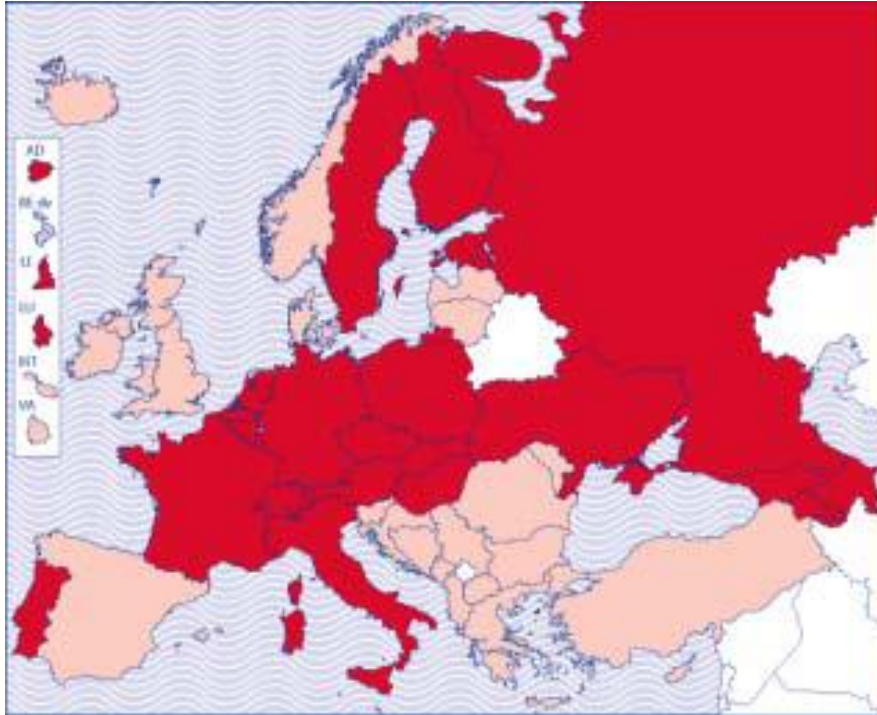

- 1999'dan sonra geliştirilen üç-aşamalı yapı
- Halihazırda 1999'dan bu yana uygulanan üç-aşamalı yapı
- Üç-aşamalı yapı yoktur

Kaynak: Eurydice.

Bu istisnalara rağmen, mevcut durum temel ve etkileyici bir değişimdir. 1999/2000'de Avrupa Yükseköğretim Alanı genelindeki kurumlar ve programların çoğu üç-aşamalı yapıya göre organize edilmemişti. Şekil 1, üç-aşamalı yapının tanıtılmasının Orta Avrupa'daki yükseköğretim sistemleri üzerinde önemli etkisi olduğunu göstermektedir. Güney-doğu ve kuzey-batı Avrupa'daki yükseköğretim sistemleri 1999 yılında üç-aşamalı yapının bazı şekillerine elverişliydi, yine de eski Yugoslavya gibi ülkelerde Bolonya modelinden çok farklı bir sistem vardı.

Bu temel reformların uygulanması konusunda devam eden tartışmalara rağmen, lisans ve yüksek lisans düzeylerindeki programların çoğunun iş yükü/süresiyle ilgili yükseköğretim sistemleri arasındaki benzerlikleri bu aşamada tanımlamak mümkündür. Doktora düzeyine 2005 yılından bu yana giderek artan bir ilgi olmasına karşın, gelişmeler nispeten erken bir aşamada kalmaktadır, çünkü bu gelişmeler büyük ölçüde özerk üniversitelerden geldiğinden egemen ulusal desenleri ayırt etmek oldukça zordur.

Bununla birlikte, çoğu üçüncü-aşama derece, resmi olarak üç ila dört yıl (üç-yıllık model için küçük bir resmi ayrıcalık) arasında sürer ve sadece beş ülke doktora programları içinde ECTS kullanımını – büyük ihtimalle üçüncü-aşama programlarında öğretilenleri bildirir. Çoğu ülke, gerçekte çoğu doktora adayının, doktora derecelerini tamamlamaları için öngörülen süreden daha fazlasını aldıklarını vurgulamaktadır.

Birinci iki aşamanın aşağıdaki analizi, programların %65'inden daha fazlasının tek yapı modelini takip etmeleri durumunu ele alarak en yaygın ulusal modellere odaklanmaktadır. Böyle bir sunum, kurumsal ve program çeşitliliğinin kapsamlı bir resmini vermez, ancak programların çoğunluğuna uygulanan bir referans modelini – varsa – tanımlamayı amaçlamaktadır. Bazı ülkelerde, bu resim gerçeğin önemli yönlerini gizleyebilir. Örneğin, tipik bir derece aşamasının uzunluğu bir kurum içinde tutarlı olabilir, ancak kurumlar arasında farklılık gösterebilir. Eğer bir kurum türü yükseköğretimde daha sık ortaya çıkarsa, bu sunum sayı olarak küçük olan yükseköğretim kurumlarındaki derece yapılarının gerçekliğini gizler. Bununla birlikte, çoğu ülke için, bu resim, Bolonya reformlarının uygulanması yoluyla meydana getirilmiş değişen gerçeği göstermektedir.

Şekil 2 lisans programlarının yapısının iki modele ayrıldığını göstermektedir:

25 yükseköğretim sisteminde 180 ECTS kredisi ve 13 yükseköğretim sisteminde 240 ECTS kredisi. Kalan sistemlerde tek model hakim değildir, ancak kurumlar ve programlar önceki modellerin her ikisini de kullanır.

Birçok ülke 180 veya 240 ECTS'den daha uzun olan lisans programı da önerir, ancak bunların oluşumu genelde oldukça nadir görülür ve bu tür programların bu nedenle önemli bir rolü yoktur.

Bu bağlamda, farklı bir uzunluktaki programlarının %34'üyle Macaristan, %20'siyle Andora ve %12'siyle İsveç ulusal istisnalardır. İsveç'te, bu programların tümü meslek odaklı yeterliliklerdir.

Şekil 2: Bolonya ülkelerinde en yaygın olan lisans programları için iş yükü/süre, 2009/10

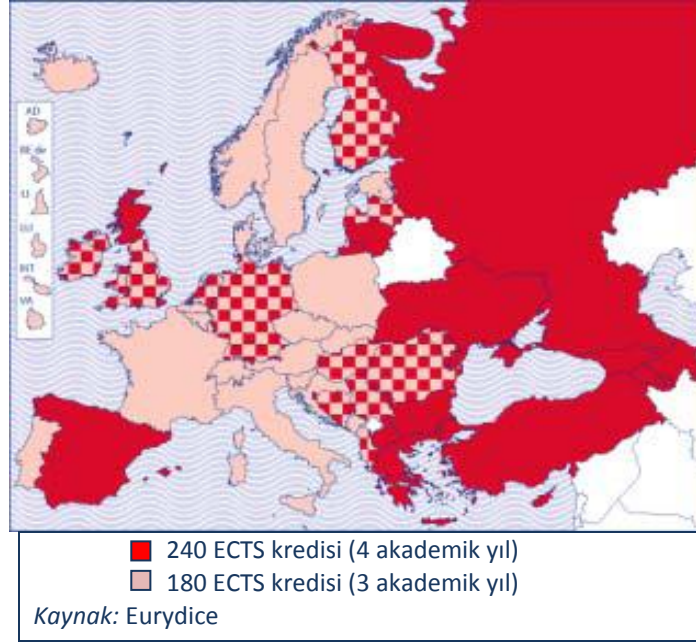

Çoğu ülke farklı uzunlukta ikinci aşama programlar sunmasına rağmen, 27 Bolonya ülkesinde yüksek lisans düzeyinde (Şekil 3), 120 ECTS kredili model, en yaygın olanıdır. Bulgaristan, Sırbistan ve Ukrayna'da, baskın olan yüksek lisans modelinin 60 ECTS kredisi vardır. 60 ECTS'li yüksek lisans'ı 60 ECTS'li ikinci-aşama bir yeterlilik takip etse de, bu durum Karadağ için de geçerlidir. Yüksek lisans derecelerinin çoğunun 90 ECTS olduğu İsviçre ve Birleşik Krallık bu gruplar arasında yer almaktadır. Geri kalan ülkelerde, farklı uzunluklar bulunmakla birlikte herhangi bir baskın model sunulmamaktadır.

Şekil 3: Bolonya ülkelerinde en yaygın olan yüksek lisans programları için iş yükü/süre, 2009/10



Şekil 4: Bolonya ülkelerindeki en yaygın programlarda uygulanan genel Bolonya yapı modeli, 2009/10

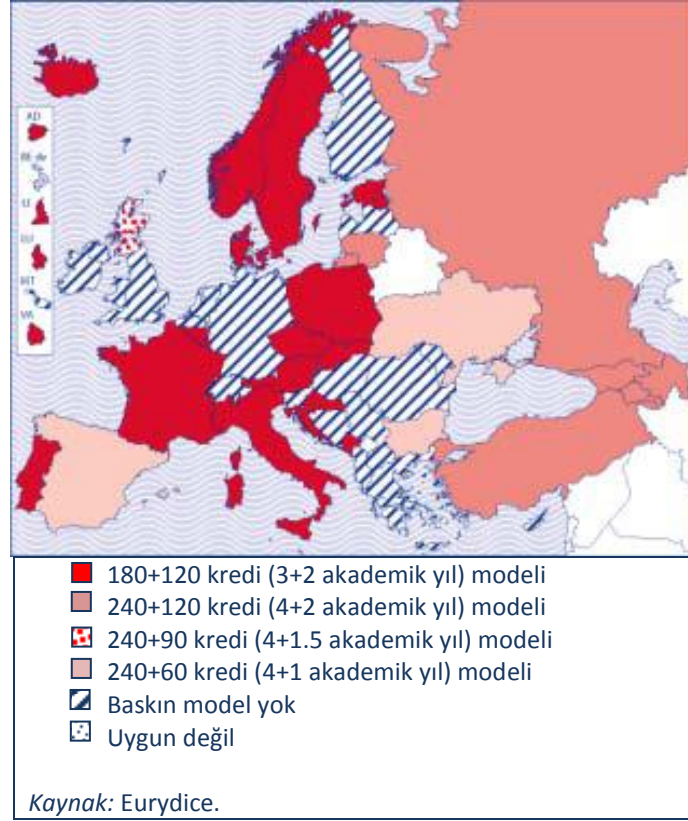

İki aşamayı birleştirerek, Bolonya Süreci'nin imza sahibi devletlerde nasıl uygulandığını göstermek için üç model tanımlanmıştır:

1. 19 yükseköğretim sisteminde 180 + 120 ECTS (3 + 2 akademik yıl) uygulanmıştır.
2. Altı ülkede (Ermenistan, Azerbaycan, Gürcistan, Litvanya, Rusya ve Türkiye) 240 + 120 ECTS (4 + 2 akademik yıl) modeli uygulanmıştır.
3. Dört yükseköğretim sisteminde (Bulgaristan, İspanya, Ukrayna ve Birleşik Krallık (İskoçya)) 240 + 60/90 ECTS (4 + 1/1.5 akademik yıl) modeli uygulanmıştır.

Geri kalan yükseköğretim sistemlerinde, herhangi bir baskın model tanımlanmamıştır. Bazılarında, lisans programlarının belirli bir süresi bulunurken yüksek lisans programlarının süresi değişmektedir. Diğerlerinde ise, her iki aşamada farklılıklar bulunmaktadır. Yine diğer sistemlerde, farklı yükseköğretim kurumlarında uygulanan iki eşit baskın model bulunabilmektedir. Program yapılarında değişkenlik olduğunda, sürelerinin sorumluluğu büyük ölçüde ilgili kurumlara ve eğitim alanlarına aittir.

Bolonya Modeli'nde Mesleki Programlar

Söz konusu ülkeye göre, mesleki programlar yükseköğretim sisteminin bir parçası olarak kabul edilebilir ya da edilemez. Bolonya yapıları içinde yer alması, aynı ölçüde değişkendir ve her zaman net bir şekilde yönetilemez. Bunun sebepleri, tüm yükseköğretim sektörünün iş piyasası için eğitim ve istihdam sağlamaya daha fazla odaklandığından bazı ülkelerde

akademik ve mesleki programlar arasında ayrılıklar olmasına ve pek çok farklı ulusun “mesleki programlar”dan ne anladığına bağlıdır.

Çeşitli ülkeler, meslek-odaklı programları kendi Bolonya modelleriyle birleştirme sırasında ortaya çıkan sorunları belirlemiştir. Ortaya çıkan en yaygın sorun, 180 ECTS’den daha azını gerektiren kısa-aşamalı programlarda pek çok mesleki yeterliliğin sunulmasıdır. Ancak, bu programlardan ortaya çıkan yeterlilikler bir Bolonya birinci-aşama programı içerisinde tanınabildiği sürece, Bolonya aşama sistemi içerisinde herhangi bir entegrasyon sorunu olmamalıdır. Problemler bu yüzden bu türde ilerleme yollarının sistem mimarisinin bir parçasının olmadığı ülkelerde ortaya çıkar.

Ancak, kendi mesleki programlarını Bolonya yapılarının içine başarılı bir şekilde entegre etmiş birkaç ülkenin olduğu da söylenebilir. Danimarka’da, örneğin, tüm kısa-aşama programlar (120 ECTS süresinin) birinci aşamanın parçasıdır. Ancak, ikinci-aşama programa transfer ek kredi gerektirecektir. Letonya gibi diğer ülkeler, kendi mesleki yükseköğretim programlarını Bolonya derece-aşama yapısına entegre etmişler ve kendi mezunlarına akademik-odaklı ikinci-aşama programlarına erişim için olanak sağlamaktadır. Bu durum, kendi mesleki programlarını kendi Ulusal Yeterlilikler Çerçevesi’yle açıkça bağdaştıran – bu aracın önemini gösteren, ülkeler için de aynı derecede olumludur.

Bolonya araçları: ECTS, Diploma Eki ve Ulusal Yeterlilik Çerçevesi

Yapısal düzeyde, Bolonya Süreci, Ulusal Yükseköğretim sistemleri mimarisinde daha fazla bir birleşmeye yol açmıştır.

Bildirgelerde ve ilgili metinlerde ifade edilen ilkelerin genel kapsamı, ancak, ülkelere ve kurumlara pek çok program için belirli özellikleri korumalarına olanak sağlar. Karşılaştırılabilir ve anlaşılabilir derece ve sistemlerin gelişmesine yardımcı olmak amacıyla, şeffaflığı ve karşılıklı tanımayı teşvik etmek için Bolonya Süreci’nde önceden var olan “araçlar” tanıtılmıştır.

Bunlar, eğitim sistemlerini ve programları daha şeffaf ve herkes için anlaşılır hale getirmeyi amaçlamaktadır.

Bu konular hakkındaki tam bir resim sadece yükseköğretim kurumlarına yönelik derinlemesine bir çalışmayla elde edilebileceğinden, bu genel bakış, basitleştirilmiş olsa da, ulusal-düzeyde raporlamayla mümkün olan en iyi bilgi olarak görülebilir.

Avrupa Kredi Transferi ve Biriktirme Sistemi ve Diploma Eki: Bolonya Süreci için çalışmaya yönelik getirilen iki araç

Avrupa Kredi Transfer ve Biriktirme Sistemi (ECTS) ve Diploma Eki (DE), “Bolonya araç takımı”nın köklü iki unsurudur. ECTS, Erasmus programında kredi transferini kolaylaştırmak ve böylece öğrenci hareketliliğini teşvik etmek için, 1980’li yılların sonunda geliştirilmiştir. Bir Avrupa Yükseköğretim Alanı kurmak kararı on yıl sonra gelmiş ve o zamandan bu yana, ECTS, uygulanma aşamasında temel unsur haline gelmiştir. Berlin Bildirgesi’nde (2003), bakanlar ECTS’nin sadece kredi transferi için değil aynı zamanda kredi birikimi için kullanılmasının önemini vurgulamışlar ve Bergen 2005 yılında, birinci iki aşama için belirleyici kredi aralıkları konusunda anlaşmışlardır. Bunlar, Bolonya reformlarının uygulanmasında bir dönüm noktası olarak ECTS’yi kurmak için son adımlardı. 2007 ve 2009 yıllarında, bakanlar, “şeffaflığı ve tanımayı artırmak” için “ECTS’nin uygulanmasında ilerleme olmuştur” diye belirtmişlerdir.

Bu rapor, ancak, bu türdeki bilginin tüm ülkelerin ECTS'den ya da uyumlu bir ulusal kredi sisteminden yararlandığını doğrulayabileceğinden ECTS'nin yükseköğretim kurumlarında ve programlarında kullanılıp kullanılmadığı sorusuna bakar. Daha doğrusu, rapor, sistemin kurumlar ve programlarda ne ölçüde ve hangi amaçla kullanıldığını (akreditasyon ve/veya transfer) vurgulamaktadır. Çeşitli bildirgelerde bakanlar tarafından yapılan taahhütlere dayalı olarak, ECTS, kurumlar ve programların %75'inden fazlasının ECTS'yi kredi biriktirme ve transfer için kullandığında ve tanımlanan öğrenme sonuçlarına ve/veya öğrenci iş yüküne dayalı olarak verilen kredilerin gerekliliklerini yerine getirdiğinde tam olarak uygulanıyor olarak görülmektedir.

1999/2000'de, 31 ülke, kredi biriktirme ya da transferi için ECTS kullanmadıklarını bildirdi. Hatta transfer için (o zaman ECTS'nin geçerliliği kabul edilmiş tek işlevi), sadece Belçika (Flaman Topluluğu), İzlanda, Letonya, İspanya ve İsveç, yükseköğretim kurumları tarafından, hatta daha zayıf yükseköğretim programlarında bile önemli bir şekilde kullanıldığını bildirdi.

Bu durum şimdi kökten değişti. Bugün, 24 ülke yükseköğretim kurumlarının %75'inden fazlasında ECTS'yi bir kredi biriktirme ve transfer aracı olarak kullandıklarını bildirirken 29'u programlar için bunu bildirdi. Ülkelerin/bölgelerin çoğunda, ECTS, birçok sistemde gerçekte uygulanmasına yönelik sadece ilk adım olmasına rağmen, ulusal mevzuatla tanıtılmıştır. Ancak, bu düzeyde, ECTS, eğitim sistemlerinin güçlü bir özelliği olarak gösterilebilir. Ayrıca, ECTS'yle tamamen uyumlu olan yerlerde bile (Estonya ve Letonya) giderek daha fazla ulusal kredi sistemlerinin yerini almaktadır.

Diploma Eki, ikinci önemli Bolonya "aracı", 1990'lı yıllarda Avrupa Komisyonu, Avrupa Konseyi ve UNESCO-CEPES tarafından geliştirilmiştir. Birey tarafından asıl diplomada gösterilen eğitimin doğasının, düzeyinin, bağlamının, içeriğinin ve durumunun bir tanımını içeren standart bir şablondur. Diploma ekinin amacı, istihdamın güvence altına alınması ve daha sonraki çalışmalar için akademik tanınmayı (Berlin Bildirgesi, 2003) kolaylaştırmak amaçlı edinilen eğitimin şeffaflığının artırılmasına yöneliktir. Amaç, bu sayede öğrenen tarafından elde edilen bilgi, beceri ve yeterliliklerin anlayışını geliştirmektir. Diploma eki, asıl diplomaya diplomanın verildiği ulusal yükseköğretim sisteminin tanımıyla birlikte iliştilir.

Berlin'de, 2003 yılında, bakanlar 2005 yılından itibaren tüm mezunlara otomatik olarak Diploma ekinin ücretsiz olarak verilmesini kabul etti. Yükseköğretim hakkındaki Eurydice 2009 raporu, imza sahibi devletlerin çoğunda uygulanmakta ve raporun İngilizce olarak ve/veya eğitim dilinde çıkarıldığını göstermektedir. 2005 yılında, sekiz ülke (Belçika - Flaman Topluluğu, Estonya, Finlandiya, Fransa, Letonya, Lihtenştayn, Lüksemburg ve Slovenya) tüm öğrencilerine vermiştir. 2009 itibarıyla, bu sayı 25'e çıkmıştır.

Şekil 5: ECTS'nin uygulanması ve Diploma Eki, 2009/10

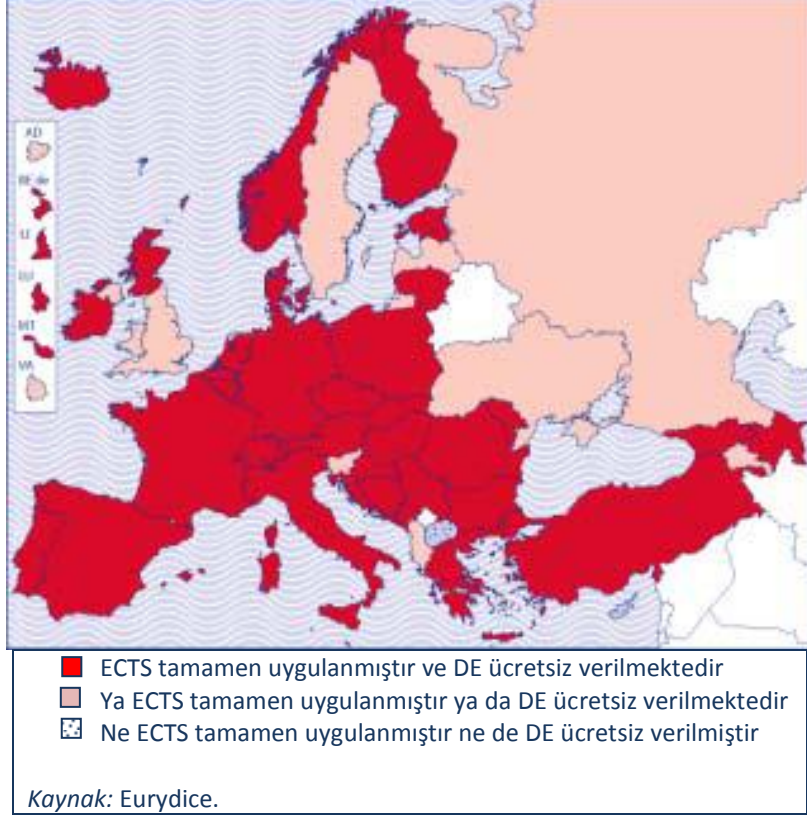

Geriye kalan ülkeler ya veri sağlamıştır ya da tüm mezunlarına vermemiştir. Diploma ekinin kullanımı, ancak, açık bir şekilde artmaktadır. Yirmi iki ülke verilmekte olduğu kapsamı izlemektedir. Çoğu zaman, veri toplamaktan ilgili bakanlıklar sorumludur, ancak birçok ülkede Ulusal Europass Merkezi de (NEC) güçlü bir şekilde yer almaktadır. İzleme, üniversitelerle yükseköğretim kurumları arasında bir defaya mahsus araştırma şeklinde de olabilirken diğer ülkeler veriyi yıllık olarak toplar.

Öğrenciler için en uygun olanı, ancak, diploma ekinin ücretsiz olarak verilip verilmeyeceğidir. Şekil 5'teki harita bu yüzden eğitim programlarının büyük çoğunluğunda tanıtıldığı zaman uygulanacak ve ücretsiz olarak verilecek DE'yi göz önünde bulundurur.

Şekil 5, büyük bir çoğunluğun (36 yükseköğretim sistemi) iki aracı tamamen uyguladığını göstermektedir. İki araçtan sadece birini tamamen uygulamış 11 sistem içinden, hepsi Diploma ekini uygulamışken ECTS'nin uygulanması geride kalmıştır. Sadece Kıbrıs ve Makedonya Cumhuriyeti, her iki aracın uygulanmasına yönelik kayda değer bir ilerleme yaptıklarını kabul etmiştir.

Genel olarak, bu yaygın kullanım, bu iki aracın Bolonya reformlarının özelliklerini yerleştirmede ve ulusal yükseköğretim sistemlerinin anlaşılmasını kolaylaştırmada önemli bir rol oynadıklarını göstermektedir.

Ulusal Yeterlilik Çerçevesi: programın biraz gerisinde de olsa, ileriye doğru gitme

Bolonya Süreci'nde tanıtılan ve geliştirilen üçüncü araç, Ulusal Yeterlilikler Çerçevesi'dir (NQF). Eğitimin tüm aşamalarındaki ve düzeylerindeki yeterlilikler arasındaki farklılıkları tanımlayan ve açıkça ifade eden bir araçtır. İdeal olarak, NQF'ler daha önce sözü edilen ECTS ve Diploma ekiyle sıkı bağlantılı olarak çalışır. Ulusal Yeterlilikler Çerçevesi'nin gelişimi, son

yıllarda bir dizi girişim ve süreç tarafından teşvik edilmiştir. Bergen’de, Mayıs 2005 yılında, Avrupalı eğitim bakanları, Avrupa Yükseköğretim Alanı’nın (FQ-EHEA) kapsayıcı Yeterlilikler Çerçevesi’ni benimsemiş ve kendilerini Ulusal Yeterlilik Çerçevesi’nin gelişimine adanmıştır. Ulusal Yeterlilik Çerçevesi, öğrenme çıktıları, yeterlilik ve birinci ve ikinci aşama kredilerine dayalı kapsamlı betimleyicilerin kullanımına ve üç aşamalı yapıya yönelik bir başvuru metnini içermelidir.

Bu görev, yapısal olarak FQ-EHEA’yla uyum içerisinde fakat farklı betimleyicileri olan yaşamboyu öğrenmeye yönelik Avrupa Yeterlilikler Çerçevesi’nin (EQF) AB Lizbon stratejisinin bağlamında sonradan kabul edilmesiyle daha zorlu bir hale gelmiştir.

Böylece, ülkelerin Ulusal Yeterlilikler Çerçevesi’ni geliştirme ya da adapte etme görevi basitlikten uzaklaşmıştır: bu yeni ulusal araçlar sadece yeterlilikleri sınıflandırmada geleneksel girdiye dayalı yaklaşımlardan öğrenme çıktılarına odaklanmaya yönelik bir geçişi yansıtmakla kalmamalı aynı zamanda ulusal kalkınmaların her iki kapsayıcı Avrupa çerçeveleriyle uyum içerisinde olmalarını temin etmek için gerekli önemin verilmesi gerektiğini de belirtmektedir.

Başlangıçta, bakanlar, 2010 yılına kadar tüm ülkelerde NQF’lerin uygulanmasını öngörmüştü. Fakat, 2009 Durum Değerlendirme raporu bile, bu son tarihi “çok iddialı” olarak adlandırdı (Bolonya Süreci Durum Değerlendirme Raporu 2009, s. 41) ve sonraki yıllar için tüm ülkelerdeki en büyük zorluklardan birisini NQF’lerin kurulması olarak belirledi. Eurydice verileri bu değerlendirmeyi desteklemektedir. Yeterlilikler Çerçevesi hakkında BFUG çalışma grubundan adapte edilen bir modeli kullanarak, şekil 6, sekiz yükseköğretim sisteminin şu anda tamamen kendinden-sertifikalı NQF’si olduğunu, 11’inin ise uygulanma sürecinde oldukça ileride olduklarını göstermektedir.

Diğer ülkeler hala tanımlama amaçlarının ve yapıların hazırlık aşamasındadır. İlk bakışta bu resim çok olumlu görünmüyor olsa da, zaman içindeki gelişmeler umut vericidir.

Şekil 6: FQ-EHEA’yla uyum içerisinde olarak Ulusal bir Yeterlilik Çerçevesi kurmaya yönelik aşama, 2009/10

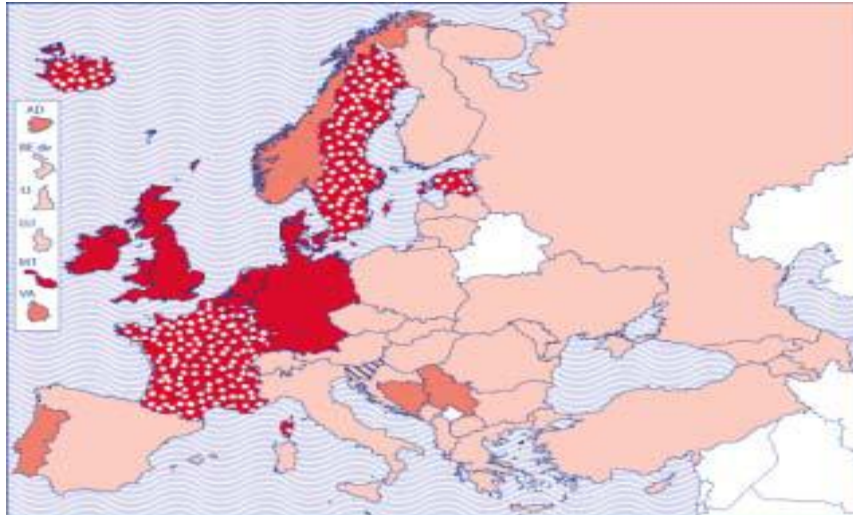

- Adım 5: FQ-EHEA’yla kendinden-sertifikalı uyumu içererek genel süreç bütünüyle tamamlanmıştır.
- Adım 4: Eğitim programlarını tekrar tasarlama devam etmektedir ve süreç bitmeye yakındır.
- Adım 3: NQF resmi olarak kabul edildi ve uygulama başladı.
- Adım 2: NQF’nin amacı konusunda fikir birliğine varıldı ve süreç görüşmeleri ve istişareyi de içine alarak başladı. Çeşitli komiteler kuruldu.
- Adım 1: Karar alındı. Süreç şimdi başladı.

Aslında, 2009 yılındaki Leuven/Louvain-la-Neuve Bakanlar Konferansı'ndan bu yana, Danimarka ve Malta, NQF'lerini kendinden-sertifikalı hale getirmiştir (Malta, FQ-EHEA'ya karşı kendini sertifikalı hale getiren ve aynı işlemde EQF'ye karşı referans olarak tanıtan ilk ülkedir) ve Arnavutluk, Kıbrıs, Makedonya Cumhuriyeti, Vatikan, Norveç ve Portekiz kendi NQF'lerinin kurulmasına yönelik ilerleme kaydetmiştir.

BÖLÜM 2: KALİTE GÜVENCESİ

Başlıca iletiler

- Yükseköğretimde dış kalite güvencesinin büyümesi, Bolonya on yılının en çok dikkat çeken özelliklerinden birisi olmuştur.
- Kalite güvencesinde Avrupa işbirliği, Avrupa Standartlar ve Yönergeler'le Avrupa Kalite Güvence Kaydı'nın oluşturulmasına yönelik anlaşmayla açıklanmaktadır.
- EHEA ülkelerinin çoğunda, kalite güvencesi, yükseköğretim kurumlarına ya da programlara kalite standartları temelinde faaliyet izninin verilmesiyle ilgilidir.
- Sadece az sayıda ülke, özellikle gelişim odaklı bir yaklaşımı takip eder.

Giriş

Raporun bu bölümü, Avrupa'daki dış kalite güvencesinin hızlı yükselişinin genel bir bakışını verir. Bölüm 1'in girişinde verildiği gibi, yükseköğretim kalitesinin sağlanması ve geliştirilmesi ve kalite güvencesi sistemlerinin kurulması, birçok ülke için yüksek bir öncelik olmaya devam etmektedir. Ancak, kurumlar içindeki kaliteyi güçlendirmek için alınan önlemler (yani iç kalite güvencesi), bu raporu bilgilendiren ulusal düzeydeki kaynakların kapsamı dışındadır.

Yükseköğretim kalitesinin, geçtiğimiz Bolonya on yıl içinde gelişmiş olup olmadığı tartışmalı bir soru olmakla birlikte, kalite güvencesinin her ne olursa olsun önemli gelişmeler gördüğünden hiç şüphe yoktur.

Yükseköğretimde, kalite güvencesi, belirli bir bağlamda anlaşıldığı gibi kaliteyi başarmak, sürdürmek ya da arttırmak için tasarlanan politikalar, prosedürler ve uygulamalar olarak anlaşılabilir. Bolonya döneminde, yükseköğretimde kalite güvencesi, açıkça paydaş güvenin kurulmasıyla bağlantılı olmuştur. Aslında, Mayıs 2005'te kabul edilen Avrupa Yükseköğretim Alanı'nda (ESG) Kalite Güvencesi'ne yönelik Standartlar ve Yönergeler'de belirtilen aşağıdaki maddeler, paydaş ilgisini, kurumsal özerkliği ve yükseköğretim kurumları üzerindeki asgari yükü vurgulamaktadır. Bu yüzden, kalite güvencesi aşağıdakilere odaklanmalıdır:

- İyi kalitedeki bir yükseköğretimde öğrencilerin yanı sıra işverenin ve daha genel olarak toplumun çıkarlarına;
- Ağır sorumlulukları beraberinde getiren bir tanımayla kurumsal özerkliğin merkezi önemine;
- Amacına uygun olmak ve hedeflerine ulaşmak için kurumlara sadece uygun ve gerekli yükü yerleştirmek için dış kalite güvencesi ihtiyacına.

Son on yıl içinde kalite güvence ajanslarının oluşturulması

Şu anda neredeyse tüm Bolonya ülkelerinin elverişli dış kalite güvence sistemlerinin olmasına rağmen, genellikle birincil sorumluluğa sahip bir ya da daha fazla ajansla, bu organların kurulma tarihlerine kısa bir bakış, bunun hızla gelişmekte olan bir olgu olduğunu gösterir. Gerçekten de sadece bir avuç ülke, hali hazırda Bolonya Süreci'nden önce belirgin bir dış kalite güvence sistemi kurmuştu.

Bolonya on yılı boyunca, 22 ülke, kalite güvencesine yönelik ulusal ajanslar kurmuştur, bunların yarısı 2005 yılından bu yana kurulmaktadır. Birkaç ülkede, Danimarka ve Fransa gibi, yeni ajanslar mevcut ajansların yerini almış ya da üzerine inşa edilmiştir. Birkaç ülke, bu kalite güvencesi devriminin dışında kalmıştır.

Kıbrıs, Lihtenştayn, Lüksemburg ve Malta gibi küçük bir yükseköğretim sektörü olan ülkeler, ajans kurmamıştır. Ancak, Lihtenştayn, İsviçre'yle dış kalite güvencesinin tam olarak uygulanmasını sağlamak için güçlü bir işbirliği geliştirmiştir. Lüksemburg da hem paydaşları kapsayıcı hem de oldukça uluslar arası olan iyileştirme odaklı değerlendirmeye yönelik ilerici bir yaklaşım geliştirmiştir.

ENQA'nın Geliştirilmesi ve EQAR'ın oluşturulması

Ulusal düzeydeki gelişmelere, Avrupa düzeyinde önemli değişiklikler de eşlik etmiştir. Avrupa Yükseköğretim'de Kalite Güvencesi Birliği (ENQA), daha gayri resmi bir ağ olarak dört yıl sonra 2004 yılında kurulmuştur. Kalite güvencesi alanında Avrupa işbirliğini teşvik etmek için çalışır.

Mart 2008 yılında Avrupa Yükseköğretim Kalite Güvence Kaydı'nın (EQAR) başlaması, Bolonya Süreci'yle kalite güvencesinde Avrupa işbirliğini teşvik etme çabalarının doruk noktasını temsil etmektedir. EQAR, Avrupa'da faaliyet gösteren ve EHEA'da Kalite Güvencesi Standartları ve Yönergeleri'ne (ESG) yönelik bir incelemede inanılabilirliğini ve güvenilirliğini kanıtlamış kalite güvence ajanslarını listeleyerek Avrupa yükseköğretiminde güveni arttırmayı amaçlamaktadır. Varoluşundan itibaren iki yıl geçmeden, EQAR on Avrupa ülkesinde 17 kalite güvencesi ajansını kapsamıştır.

EQAR'nın, ayrıca tüm büyük Avrupa yükseköğretim paydaşlarından ve Avrupa hükümetlerinden oluşan kar-amacı gütmeyen uluslar arası bir dernek tarafından desteklendiğinden ve yönetildiğinden, yönetim yapıları da dikkate değerdir. Yönetime yönelik bu kapsayıcı yaklaşım, Bolonya Süreci'yle geliştirilen ve dünyanın diğer bölgeleri için bir model sunan sıkı bir ortaklığın güçlü bir sembolüdür.

Kalite güvence ajanslarının bağımsızlığı

Son on yıl boyunca kalite güvencesine yönelik Avrupa tartışmaları, bağımsız bir şekilde işlerini gerçekleştirebilecek ajansların kurulmasının önemini vurgulamıştır. Çoğu durumda, bu, hükümetlerin yanı sıra yükseköğretim kurumlarından da yasal ve işlevsel olarak bağımsız ajansların gelişmesine yol açmıştır. Sadece altı ülke – Azerbaycan, İzlanda, Moldova, Slovakya, Türkiye ve Ukrayna – bakanlıklar tarafından kalite için bir merkezi yönetim sistemini sürdürmüştür. Bu arada, iki ülke için durum – Bosna Hersek ve İtalya – şu anda bir geçiş sürecindedir. Bosna Hersek'te, 2006 yılında yasayla kurulmuş ancak henüz faaliyete geçmemiştir. İtalya'da, 2008 yılındaki mevzuatı takiben, yeni bir gelişim-odaklı kalite güvence ajansının yakında tam olarak işlemesi gerektiğinin sağlanması koşuluyla önemli bir eylem

taahhüt edilmiştir. Bu istisnalara rağmen yine de, Avrupa Yükseköğretim Alanı'nın, şu anda bağımsız kurumlarla büyük ölçüde ulusal dış kalite güvence sistemleriyle dolu olduğu açıktır.

Kalite güvence sistemlerinin oryantasyonu

Hemen hemen tüm Bolonya ülkelerinin bazı dış kalite güvence sistemi kurmuş olmalarına rağmen, sistemlerinin ardındaki felsefe ve yaklaşım açısından önemli farklılıklar vardır. Ortak Standartlar ve Yönergeler, EHEA için kabul edilmiş, fakat sistemler henüz oryantasyonlarında hala oldukça çeşitlidir. Bu genel bakış içerisinde iki ana ayırım bulunmakta ve şekil 7'de görülebilmektedir.

Bu göstergedeki sistemlerin oryantasyonunu ayıran ana unsur, QA ajansına ya da ulusal organa, kurumlara ya da programlara faaliyet göstermeleri için izin verme yetkisinin verilip verilmediğidir. Belirli ulusal sistem özelliklerinin bu gerçeği daha karmaşık hale getirmesine rağmen (örneğin, hükümetler merkezi düzeyde derece verme yetkisini buldursun ya da bulundurmasın), bu oryantasyonlar kalite güvencesine yönelik yaklaşımın iyi olduğu izlenimini verir.

Sorumlu QA organlarının/ajanslarının programlara ve/veya kurumlara faaliyet göstermeleri için izin verme ya da reddetme yetkisi verdikleri sistemlerde, kalite güvencesi, geniş anlamda, tipik bir şekilde denetleyici olarak algılanabilir ve genellikle asgari kalite eşiklerinin karşılandığını sağlamayı hedefler. Ajansların elbette diğer rolleri olabilir – kalite geliştirme konusunda danışmanlık hizmeti vermek gibi. Bu aslında bazı ülkelerde özellikle belirtilmiştir, fakat tüm bu ek rollerin, programlara ve/veya kurumlara faaliyet göstermeleri için izin verme kararına bağlı olmaları muhtemeldir.

Diğer sistemlerde, QA ajansları, kurumların kalite yönetimi hakkında rapor sunar ve “sadece” danışman rolleri olmasına rağmen, kalite artırımını desteklemeyi hedefler. Böyle bir yapıda, temel unsur, kaliteyi geliştirme sorumluluğu bulunan yükseköğretim kurumlarına yetki vermek üzerinedir. Bunlar, kurumlar içerisinde belirlenmiş olan kaliteyi geliştirmeye yönelik gerekli tedbirleri sağlamayı hedefleyen ve kurumsal düzeyde karar verme süreçlerine daha az müdahale ederek “hafif dokunuş”la dış kalite güvence süreçlerini büyük bir olasılıkla kullanacak sistemler olacaktır.

Şekil 7: Kalite güvencesine yönelik temel yaklaşım, 2009/10



izin verme
Kalite güvence sistemi yok
Kaynak: Eurydice.

Yükseköğretim hakkında Avrupa-düzeyindeki müzakerede yükseköğretim kurumlarının özerkliğine yönelik artan öneme rağmen, ülkelerin dörtte üçünün – kendi dış kalite güvence sistemlerini daha yeni oluşturmuş olan ülkeler de dahil olmak üzere – denetim mantığında kendi QA sistemlerini oluşturduklarını belirtmek gerekir ve sadece 14 yükseköğretim sistemi şu anda gelişim-odaklı bir yaklaşımı takip ederken kurumsal düzeyde kaliteyi geliştirmek için birincil düzeyde sorumluluğa sahip olarak asgari standartları da sağlar.

Bu bulgu, dış kalite güvence sistemlerinin geliştirilmesinin, yükseköğretimde gelişen yönetim yapılarının merkezi bir özellik olduğunu göstermektedir. Kurumlar daha önce devlet tarafından doğrudan “denetimli” iken, yönlendirme mekanizmalarının artık daha fazla kalite güvence ajansını dahil etme olasılığı görülmektedir. Ayrıca, derece yapılarının belirli modellerine doğru artan bir yaklaşım olduğundan, belirli bir dış kalite güvence modeline doğru bir yaklaşımın da olduğu görülmektedir.

Hiç şüphe yok ki bu, Bolonya dönemi boyunca hükümetler, ajanslar ve diğer kalite güvence etmenleri arasındaki artan iletişimle kolaylaştırılmıştır.

BÖLÜM 3: YÜKSEKÖĞRETİMİN SOSYAL BOYUTU

Başlıca iletiler

- Bir ülkeden diğerine çok farklı şekilde anlaşıldığından, yükseköğretimin sosyal boyutu Avrupa işbirliğinin en önemli zorluklarından biridir.
- Çok az ülke, sosyal boyut hakkındaki politikalarını yükseköğretim nüfusunun genel sosyal dağılımını yansıttığı noktada az temsil edilen grupların katılımını arttırmak için Bolonya yükümlülüğüne bağlamıştır.
- Çok az ülke, yükseköğretime az temsil edilen grupların katılımını arttırmak için belirli hedefler belirlemiş ve Bolonya ülkelerinin sadece yaklaşık yarısı sistematik olarak katılımlarını izlemektedir.
- Katılımı genişletmek için en yaygın ulusal tedbirler, hedeflenen mali desteğin sağlanması ve alternatif erişim yollarının ve/veya kabul prosedürlerinin geliştirilmesidir.

Giriş

1999 Bolonya Deklarasyonu'nda belirtilmese de, sosyal boyut 2001 yılında Prag'daki ilk bakanlık izleme toplantısından bu yana Bolonya sürecinin ayrılmaz bir parçası olmuştur. Sonraki bildirelerde, sosyal boyutun önemi, kavramının doğası hakkındaki netliğin 2007 yılında yaklaşık olarak getirilmiş olmasına rağmen, Londra Bildirgesi, sosyal boyutun hedefini “öğrencinin yükseköğretime girdiği, katıldığı ve tamamladığı tüm düzeylerdeki toplumsal isteğin nüfusumuzun çeşitliliğini yansıması” olarak tanıttığında, artmıştır.

Bu amaca yönelik, ülkeler, sosyal boyutun “ilgili tüm paydaşlardan gelen çabayı ve sürekli sorumluluk gerektiren hedefe doğru giden evrimsel bir süreç” (sosyal boyut hakkında Bolonya Süreci Çalışma Grubu'nun raporu, 2007) olarak anlaşılması için fikir birliğine vardı. Bu temel üzerinde, her ülke ilk başta olası bir şekilde az temsil edilen grupların belirlenmesi

için çağrıda bulunarak sosyal boyuta yönelik, kendi strateji ve eylem planını geliştirme sözü verdi.

Bu gerekçenin ardından, ülkelerden, belirli sosyal grupların katılımının nasıl izlenip izlenmediğinin yanı sıra az temsil edilmenin nedenlerini anlamaya ilgili rapor istendi. Ülkelerden, daha sonra az temsil edilen grupların temsil edilmesini arttırmak amacıyla geliştirilen politikalar ve eylemler hakkında ve bu politikaların ve eylemlerin etkisinin nasıl ölçüldüğünün bilgisi istendi.

Az temsil edilen sosyal grupların tanımları

Az temsil edilen sosyal grupların ulusal tanımları ülkeden ülkeye farklılık gösterse de, öncelikler ve yaklaşımlar açısından önemli noktalarda birleşir. Çoğu durumda, ulusal yetkililer, az temsil edilen grupların çeşitli kategorilerini tanımlar.

Avusturya, Gürcistan, Almanya ve Birleşik Krallık, rutin olarak, öğrenci katılımının izlenmesi için beş ayrı kategoriden fazlasını kullanmaktadır.

Yunanistan da, kayıt sırasında öğrenciler hakkında bilgi toplamak için beş kategoriden fazlasını kullanır, ancak öğrenci kategorilerinin hiçbiri – düşük sosyo-ekonomik geçmişi olan öğrenciler ya da yetersizliği olan kişiler de dahil olmak üzere – az temsil edilen olarak tanımlanmaz. Ancak, bazı sosyal grupların az temsil edilmelerini önlemek ve yükseköğretimde sosyal eşitliği güvence altına almak amacıyla özel önlemler uygulanır.

Diğer yandan, Fransa, Lüksemburg ve İsveç (Lüksemburg düşük sosyo-ekonomik durumla göçmen kökenlilik arasında bir ayırım yapsa da), sosyo-ekonomik açıdan dezavantajlı olan öğrencileri potansiyel açıdan az temsil edilen grup olarak ele alır.

Bolonya ülkelerinde, az temsil edilme çoğu kez sosyo-ekonomik geçmişe ya da ebeveyn eğitim düzeyine, azınlık statüsüne ya da engelliliğe bağlıdır. Cinsiyet (ülkeye ve eğitim alanına bağlı olarak ya erkek ya da kadın olarak hedef gruplar), olgun yaş, yükseköğretime giriş için yetersiz eğitim düzeyi ve coğrafi bölge (özellikle izole edilmiş kırsal alanlar) gibi diğer kategoriler de nispeten yaygındır. Buna ek olarak, çeşitli ülkeler, çocuğu olan ya da savaş gazisi (Bosna Hersek ve Gürcistan) olan öğrenciler gibi belirli durumlara da odaklanır. Bazı ülkelerde (Almanya ve İsviçre de dahil olmak üzere), yabancı öğrenciler, katılım oranlarının artırılması gereken özel bir grup olarak tanımlanır ve bu endişe bazen sosyal politikadan ziyade hareketlilik başlığı altında ele alınabilir.

Az temsil edilen grupların belirlenmesine yönelik yaklaşımdaki farklılıklar, pan-Avrupa karşılaştırmasını pratikte imkansız hale getirerek, bunun son derece hassas bir alan olabileceğini göstermektedir. Örneğin, etniklik kavramının yorumları ülkeler arasında ve hatta ülkeler içinde bile büyük ölçüde değişir ve “etnik grup” terimi, bu yüzden, örneğin, cinsiyet konusunda olduğu gibi sabit değildir. Bunun yerine, kavram, tarihe bağlıdır ve ulusal algılar, kategoriler ve yaklaşımlar, örneğin, iki dünya savaşı, sömürge ve sömürge sonrası tarih ya da son zamanlardaki çatışmalar sonrasındaki ulusal topraklardaki değişikliklerle ilgili olarak oluşturulabilir. Bu nedenle, Avrupa’daki önemli sayıda ülkenin öğrencilerin etnik statüsünü belirlemeleri (ve aslında bu ulusal veri koruma mevzuatı tarafından yasaklanmış olabilir) için herhangi bir teşebbüste bulunmamaları şaşırtıcı değilken diğer ülkeler ise böyle bir sınıflandırmayı sosyal gelişimi anlamaya yönelik gerekli bir araç olarak ele almaktadır. Damgalayıcı etkilerin hassasiyetleri ve olası risklerle aynı zamanda – engelli kişileri de içeren diğer az temsil edilen gruplarda da karşılaşılabılır.

Amaca bağılı olarak, kamu yetkilileri ve yükseköğretim kurumları bireyleri belirli gruplarla ilişkilendirmek için çeşitli yöntemler kullanmaktadır. Pek çok ülke, verilerini, özellikle etnik, cinsiyet ve engellilik gibi kişisel özelliklerde “öznel” yeterlik-beyanına dayandırmaktadır. Ancak, bazı ülkeler bu alanlarda sınıflandırma kararlarını diğere “nesnel” idari kaynaklara dayandırarak vermektedir. Örneğin, Hollanda’da, tüm bireylere yönelik etnik statü, yeterlik beyanından ziyade ebeveynlerin doğum yerine göre belirlenir.

Az temsil edilmenin nedenleri

Ülkeler, belirli sosyal grupların az temsil edilmeye yönelik çeşitli nedenlerini belirlemektedir – fakat başka sebepler de olabilir. Sosyo-ekonomik açıdan dezavantajlı olan öğrencilerin az temsil edilen gruba dahil olmalarının sebepleri arasında okuldaki kötü performans, orta öğretim düzeyi eğitimi tamamlamak ya da üniversiteye girmek için motivasyon eksikliği ve yükseköğretimin yararları konusunda aile deneyiminin eksikliği sayılabilir. Böylece, az temsil edilmenin ana sebepleri, yükseköğretim öncesi eğitim ve toplumsal yetersizlikte yatmaktadır. Birleşik Krallık’ta yapılan bir araştırma, düşük sosyo-ekonomik geçmişi olan öğrencilerin az temsil edilen gruptan sayılmalarının ana faktörlerinin istek eksikliği ve farklı sosyo-ekonomik sınıflar arasındaki eğitime erişimdeki boşluk olduğunu belirtmektedir. Farklı sosyo-ekonomik sınıflar arasında eğitime erişimdeki boşluğu azaltmayı da kapsayarak, isteği ve erişimi arttırmak için belirli hükümet tedbirleri bulunmaktadır.

Bazı ülkeler (Avusturya, Fransa, Almanya, Macaristan, İrlanda ve İsviçre dahil olmak üzere), özellikle fırsat eşitliği ve daha fazla katılım üzerinde olumsuz etkisi olan kendi eğitim sistemlerindeki özelliklerden söz etmektedir. En sık bahsedilen özellikler, çocukların erken gruplandırılmaları ve ortaöğretim okullarındaki seçim politikalarıyla ilgilidir. Erken eğitim sınıflandırmasının olduğu sistemlerde, düşük sosyo-ekonomik geçmişi olan öğrencilerin bir mesleki eğitim rotasını “tercih etme”leri (ya da başka bir seçeneği yoksa) istatistiksel olarak daha fazla olurken yükseköğretime devam etmeleri de o kadar zor olur. Bunun bir sonucu olarak, bazı ülkeler (Finlandiya, İrlanda ve İsveç dahil olmak üzere), yükseköğretime giriş yollarının çeşitlendirilmesi üzerine odaklanmıştır. Bu alandaki politika önlemleri, yetişkin öğrenciler ve mesleki ve diğere geleneksel-olmayan eğitim yeterlilikleri olanlar için kolay erişimin yanı sıra yarı-zamanlı ve esnek öğrenme seçenekleri geliştirmeyi içerir (bkz. Bölüm 4 Yaşamboyu Öğrenme).

Birkaç ülke, az temsil edilmeye yol açabilecek faktörlerden söz etmektedir. Örneğin, sosyo-ekonomik dezavantaj, azınlık ya da göçmenlik statüsüyle birleştiğinde, ortaya çıkan engeller çok güçlü olabilir. Ayrıca, ülkeler genellikle okul müfredatlarındaki basmakalıp ve etnik açıdan önyargılı perspektiflere yeteri kadar dikkat çekilmediğinden söz etmektedir.

Yükseköğretim seçme ve/veya kabul prosedürlerinin, bazı ülkeler tarafından bazı grupların temsil edilmelerine karşı önyargıya yol açtığı belirtilmiştir. Birleşik Krallık’ta (İskoçya), bu konu, “adil kabul girişimleri” başlığı altında bir dizi önlemlerle bilinçli şekilde ele alınmaktadır. Diğere kurumsal faktörlerin de belirli sosyal grupların erişimini genişletmeye yönelik önemli engeller teşkil ettikleri algılanmaktadır. Örneğin, Fransa, dezavantajlı geçmişe sahip öğrencilerin birinci aşamada akademik olarak daha fazla etkilendiklerini, bunun sebebinin ise kısmen eğitim seçenekleri konusundaki eksik bilgilerine dayandığını belirtmektedir. Bu durum, Fransa’nın potansiyel öğrenciler için etkin rehberlik politikaları geliştirmesine yol açmıştır. Böylece katılımı genişletme çabalarının bir kısmı, mali yardım ve rehberlik açısından muhtemel ve mevcut öğrenciler arasında farkındalık geliştirmeyi de amaçlamaktadır.

Ülkelerin, çoğunlukla düşük sosyo-ekonomik durumla ilgili katılım sorunlarıyla karşılaşmasına rağmen, yükseköğretim maliyetinin, az temsil edilmeye yönelik potansiyel bir sebep olarak nadiren açıkça belirtilmesi de dikkat çekicidir.

Engelli insanlar için, ülkeler tarafından az temsil edilme için belirtilen en yaygın nedenler, yetersiz şekilde adapte edilmiş altyapı, uygun öğretim ve öğrenme materyallerinin yetersizliği ve finansman sorunlarıdır. Aynı sorunlara, ayrılmış eğitimin olumsuz etkilerinden de söz ederek, Estonya ve Macaristan dahil olmak üzere, çeşitli ülkelerdeki zorunlu eğitimde de rastlanmıştır. İlginçtir ki, çok az sayıda ülke, engelliliğe yönelik olumsuz tutumlar tarafından oluşturulan psikolojik engellerden söz etmiştir. Lihtenştayn ve Birleşik Krallık (İskoçya), yükseköğretim kurumları içerisindeki “engelliliği kabul etme kültürü”nün eksikliğinden ve basamaklı olumsuz etkisinden söz eden istisnai ülkelerdir. Bu ülkelerin ifadeleri, kapsayıcı bir yükseköğretim sisteminin oluşturulmasının fiziksel altyapıyı adapte etme kadar önemli olduğunu vurgulayan engelli öğrencilere yönelik ampirik niteliksel araştırma bulgularıyla uyum içerisindedir.

Sosyal boyut amaçlarına yönelik ölçütler ve hedefler

Az temsil edilen grupların tanımlanması ve belirlenmesinin her ülkenin kendine özgü sosyo-ekonomik ve kültürel bağlamıyla ilgili olarak anlaşılması ve incelenmesi gereken bir konu olduğu açıktır. Ancak, bunun ötesinde ilk aşamada az temsil edilen grupları tanımlamaya yönelik amaçlarla ve yükseköğretime katılımlarını arttırmak ve tamamlamalarını sağlamak için alınacak tedbirlerle ilgili daha yüksek düzeyde politika soruları bulunmaktadır.

Çoğu ülkenin yükseköğretimin sosyal boyutunu geliştirmek için genel bir politika endişesi olmasına karşın, çok azı aslında bu endişeyi az temsil edilen grupların katılımını arttırmaya yönelik Bolonya taahhüdüyle aslında ilişkilendirmektedir, burada yükseköğretim nüfusu genel toplum dağılımını yansıtmaktadır.

Gerçekten de, bu durum yükseköğretime genel katılımı arttırmak için önlem alan ve bu yüzden de az temsil edilen gruplardan gelen öğrencilerin sayısının da artacağını umut eden ülkeler için daha yaygındır.

Belirli ölçütlerin ya da hedeflerin formüle edildiği yerlerde, bu ölçütler ya da hedefler düşük sosyo-ekonomik durumu olan ve/veya ebeveynlerinin eğitim düzeyleri nispeten düşük olan öğrencilerin katılımını arttırmakla ilişkili olma eğilimindedir. Belçika (Flaman Topluluğu), Fransa, İrlanda ve Birleşik Krallık (İskoçya), bu konuda iyi örneklerdir. Özellikle bilim ve teknoloji disiplinleriyle ilgili konularda, cinsiyet dengesi konularından sık sık söz edilmektedir.

Belçika’da (Flaman Topluluğu), “Pakt 2020 Flanders”, 20 amaç tanımlamış ve bunlardan birisi de, ebeveynlerinin yükseköğretim yeterliliği olmayan öğrenciler arasında yükseköğretime % 60 katılıma ulaşmaktır. Birleşik Krallık’ta (İskoçya), nüfusun en yoksul %20’sinden ve ayrıca erkeklerden gelen katılım ve başvuru düzeylerini arttırmaya yönelik 2008-2010 için belirli hedefler konmuştur. İskoç yükseköğretimi de aynı dönemde, “geleneksel olmayan” kökenden gelen öğrencilerin yükseköğretime katılım oranını ve başarıyla tamamlamalarını arttırmayı hedeflemektedir.

Fransa’da, hükümet, yükseköğretime kayıtlı düşük mesleki statüye (*ouvrier/employé*) sahip ebeveynli gençlerin (20/21 yaşında) yüzdesi için bir hedef belirlemiş ve bu hedef 2009’da bu grubu %46’ya, daha sonra da 2012’de %50’ye çıkarmaktır. Bu hedefler, tüm yükseköğretim kurumlarını ilgilendirirken, daha seçici yükseköğretim kurumları (*Grandes Écoles*) için ek hedefler belirlenmiştir, buradaki hedef ise bu kurumlarda hazırlık programlarındaki (*classes*

préparatoires des Grandes Écoles) öğrencilerin %30'unun toplum bursu almasıdır. Buna ek olarak, üniversiteye girişe olanak sağlayan bir yeterliliğe yol açan kurslara kayıtlı öğrencilerin sayısı da 2012 itibarıyla iki katına çıkacaktır.

Yükseköğretime giriş yollarıyla genel katılımı arttırmaya yönelik hedeflere ve tedbirlere odaklanarak, sosyo-ekonomik durumundan dolayı az temsil edilen öğrencilerin sayısının da azalma beklentisi ortaya çıkacaktır.

İrlanda'da, çeşitli gruplara yönelik hedefler, Ulusal Yükseköğretime Giriş Eşitliği Planı 2008-2013'te belirtilmiştir. Genel amaç, tüm sosyo-ekonomik grupların, 2020 yılına kadar en az %54 giriş oranına sahip olmasıdır. Bu amaç, belli gruplar için katılımda büyük artış yapılması gerektiği anlamına gelir. Örneğin, "beden işçisi olmayan"ların katılımının bu hedefe ulaşması için iki katına çıkması gerekmektedir. İrlanda diğer sosyal gruplar için de hedefler belirlemiştir – özellikle duyuşal, fiziksel ve birden fazla engeli olan öğrenciler (2013 itibarıyla iki kat katılım) ve yetişkin öğrenciler için (2013 itibarıyla toplam tam-zamanlı girenlerin en az % 20'sine ulaşacak kadar katılım).

Yükseköğretime belirli sosyal grupların katılımını izleme

Eğer ölçütler ve hedefler sosyal boyut zorluklarını belirlemeye yardımcı olmada etkiliyse, özel önlemlerin alınmış olması ve etkilerinin dikkatlice izlenmesi de esastır. Aynı zamanda, izlemenin kendisi, daha önceden az temsil edilmenin gizli kalmış ya da göz ardı edilmiş özelliklerini ortaya çıkarabilir ve bunu meydana çıkarma, katılımı teşvik etmek için yeni bir eylem kaynağı olabilir.

Şekil 8'de gösterildiği gibi, 46 Bolonya ülkesinin 31'i, az temsil edilen grupların katılımını izlediklerini belirtti. Ancak, bu gruptaki ülkeler, az temsil edilen gruplarla ilgili sistematik ve düzenli olarak bilgi toplayanlar (22 ülke) ve verisi – araştırma verileri gibi daha nadir elde edilen kaynaklardan gelen ülkeler (9 ülke) olmak üzere alt gruplara ayrılabilir.

Bunu dikkate alarak, Avrupa Yükseköğretim Alanı şu anda, sosyal boyutun zorluklarını belirleyen uygun önlemleri geliştirmek için elinin altında bilgisi bulunanlarla sebep her ne olursa olsun, bu temel bilgiden yoksun olanlar arasında oldukça eşit bir şekilde bölünmüş gibi görünmektedir.

Şekil 8: Sosyal grupların katılımını izleme, 2009/10

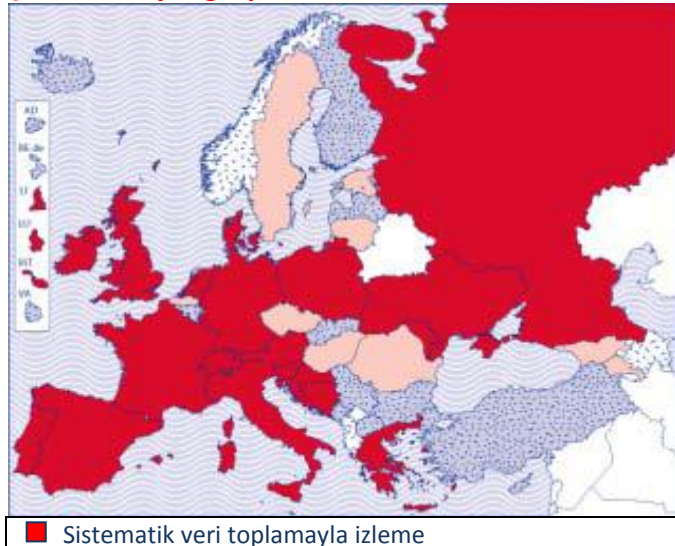

- Özel amaçlı araştırma veri toplamayla izleme
- İzleme yok
- Veri yok

Kaynak: Eurydice.

İzleme, bilgi toplamayla eşanlamlı ya da sınırlı değildir. Eğer bilgi düzenli bir şekilde toplanıp düzenli bir şekilde göz ardı edilmiş olsaydı, etkili bir izleme aracı olması çok zor olabilirdi. Bu nedenle, kamu yetkililerinin elde ettikleri bilgiyi nasıl kullandıklarını görmek de önemlidir. Az temsil edilmenin üstesinden gelme politikalarının etkisi genellikle, Eğitim Bakanlığı ya da eşdeğer bir kurum tarafından izlenir. Etki değerlendirmesi, ancak her ülkede taahhüt edilmemektedir. Bununla birlikte, hükümetler bir dizi doğrudan ve dolaylı yönlendirme mekanizması belirlemiştir.

Birleşik Krallık'ta, farklı sosyo-ekonomik gruplardan, devlet okullarından ve düşük katılımın olduğu mahallelerden yükseköğretime girenlerin oranını ölçen katılımın genişletilmesi hakkında performans göstergeleri vardır. Belçika'nın Flaman Topluluğu'ndaki merkezi yetkililer, yükseköğretim kurumlarıyla çeşitli hedefler hakkında yönetim anlaşmaları gerçekleştirmiş ve bu hedeflerine ulaşmak için uygun önlemleri alması için kurumlara yetki vermiştir.

Her az temsil edilen gruptaki öğrencilerin sayısı ile ilgili verilerin sistematik olarak toplanması ve tamamlanma oranları, ancak son zamanlarda başlamış ve şu anda sadece azınlık sayıda ülkede yer almaktadır. İrlanda'da, örneğin, yükseköğretim kurumu içinde bir öğrenci kayıt sistemi geliştirilmesinde son yıllarda ilerleme yapılmış ve 2007 yılında, yükseköğretim kurumları ilk defa ortak bir şablon kullanarak erişimle ilgili veriler toplamaya başlamıştır. Bu "eşit erişim" öğrenci veri girişimi, yükseköğretime girenlerin sosyal, ekonomik ve kültürel geçmişleri hakkında karşılaştırılabilir bilgi sağlamanın yanı sıra engellilikle ilgili bilgi de sağlayacaktır. Bu, erişime yönelik gelecekteki fon tahsislerini destekleyecek ve üstlenilmesi gereken hedefleri belirlemeye olanak sağlayacaktır. Aynı zamanda, mevcut stratejilerin etkisini anlamayı da geliştirmeyi amaçlamaktadır.

Belçika'da (Fransız Topluluğu), 2008 yılında kanunla bir Yükseköğretim Gözlemevi oluşturulmuş ve 1 Ocak 2009 tarihinden bu yana faaliyet göstermektedir. Yükseköğretim ve öğrenci nüfusunun tüm yönleriyle ilgili veri, istatistik ve bilgi toplamaktan sorumludur ve yakın bir gelecekte, belirli politikaların uygulanmasını kolaylaştıran sosyal boyut hakkında sistematik veri sağlayacaktır. Aynı yasayla – özellikle ilk jenerasyon yükseköğretim öğrencilerini desteklemeyi hedefleyen – bir dizi diğer önlem yürürlüğe girdi.

Kırsal kesimden gelen öğrencilerin katılımının izlendiği az sayıdaki birkaç ülkeden biri olarak Ukrayna'dan da söz etmekte fayda vardır.

Katılımı genişletmek için politika, tedbir, izleme ve yönlendirme mekanizmaları geliştiren ve geliştirmeyen sistemler arasındaki yaklaşımda büyük farklılıklar olmasına rağmen, bunun bir dizi ülkenin sosyal boyut hakkındaki zorlukları diğerlerinden daha etkili bir şekilde belirlediği sonucuna varmak olası değildir.

Sosyal boyut gündemi tarafından sunulan geniş çaplı zorlukların sadece ilgili bilgi temelinde tutarlı bir şekilde ele alınması düşünülebilirken belirli grupların katılımını izlemeyen 14 ülkedeki göreceli şeffaflık eksikliği, katılımı genişletmek hakkında önemli etkisi olan sistem özelliklerini ve tedbirlerini de gizleyebilir.

Finlandiya gibi ülkeler, örneğin, sağlanan genel önlemler ve destek hizmetleriyle fırsat eşitliğini sağlamayı amaçlamaktadır ve bunlar diğer ülkelerde az temsil edilen olarak tanımlanabilecek gruplardan faydalanabilir. Diğer ülkelerde, buna benzer durum olabilir.

Ancak, bu bilgi ve veri eksikliğinin bazı ülkelerde bazı az temsil edilen grupların olumsuz gerçekliğini sakladığı da eşit derecede mümkündür. Kıbrıs ve Türkiye'nin gelişen erişimin önemli bir yükseköğretim önceliği olduğunu belirtmeleri de ilginçtir ve ayrıca az temsil edilen grupları izledikleri de söylenemez. Bu da şunu göstermektedir ki, en azından bu ülkelerde, izleme az değer biçilmiş bir politika aracıdır. Benzer şekilde, bir takım ülkede (Andora, Bulgaristan, Makedonya Cumhuriyeti, Vatikan, Letonya, Karadağ, Sırbistan ve Slovakya), katılımı teşvik etmek için uygulanan önlemlere izleme mekanizmalarının oluşturulması eşlik etmemiştir.

Hedeflenen önlemler

Az temsil edilen grupların katılımını sistematik olarak izleyen ülkelerin çoğunun yanı sıra izlemeyen ülkeler, erişimi genişletmek için belli eylemler geliştirmiştir. Bu önlemlerin ikisi açıkça diğerlerine göre çok daha yaygındır: özel kabul prosedürlerinin ve hedeflenen bursların kullanımı ve az temsil edilen grup üyeleri için hibe kullanımı. Sıkça bahsedilen diğer önlemler, sosyal yardım programları, rehberlik ve danışmanlık hizmetlerinin sağlanması ve doğrudan az temsil edilen grup üyelerine yönelik bilgi kampanyalarını içerir.

Birçok ülkede, bu önlemlerin pek çoğunun organizasyon ve uygulanma sorumluluğu, yükseköğretim kurumlarına verilmiştir ve bunun sonucu olarak, ulusal düzeyde bilgi ve rapor derlemesi genellikle eksiktir.

Genel olarak, yükseköğretim kurumlarına belirli grupların katılımını arttırmaları için sağlanan mali ya da diğer teşviklerin kullanımı çok yaygın değildir. Fakat dört ülke, yükseköğretim için kamu finansmanının bir kısmını her kuruma kaydolmuş az temsil edilen gruplardan gelen öğrencilere ayırdığını bildirmiştir. Belçika (Flaman Topluluğu) ve Polonya'da, yükseköğretim kurumlarının operasyonel bütçeleri belirlenirken, düşük sosyo-ekonomik geçmişi olan öğrencilere ve engelli öğrencilere daha fazla ağırlık verilir. Buna ek olarak, Belçika'da (Flaman Topluluğu), yükseköğretim kurumları içerisindeki çeşitlilik için yapısal imkanlar sağlayan projeler için de fazladan finansman kullanılabilir. Romanya Eğitim Bakanlığı, Romen dernekleriyle diyalog içindedir ve bu topluluklardaki gençler için özel hibe sağlar.

Diğer birkaç ülke, yükseköğretim kurumlarına engelli öğrencilerin ek ihtiyaçlarını karşılamalarına yardımcı olmak için fazladan finansman sağlar. İrlanda'da, "erişim ağırlığı" adlı yeni bir politika, kaynağın, kendi öğrenci organları içinde daha fazla eşitlik elde etmiş kurumlara kaymasına neden olacaktır. Birleşik Krallık'ta, İngiltere Yükseköğretim Finansman Konseyi (HEFCE) Erişimi Genişletmeye yönelik Tahsis, az temsil edilen gruplardan gelen öğrenciler arasında istek ve başarıyı arttırmaya yönelik sosyal yardım eylemleri için kurumlardan kaynaklanan ek maliyetin bir kısmını karşılamayı amaçlamaktadır. 2009/10 akademik yılında, bu tahsis £143 milyon değerindeydi. Bu, tekrarlanan öğretim hibesinin bir kısmı olarak verilmekte ve kurumların bunu nasıl harcayacaklarına karar verme özerklikleri bulunmaktadır. Hollanda'da, bazı yükseköğretim kurumları etnik azınlıktaki öğrencilerin akademik başarısını arttırmaya yönelik faaliyetler için de ek finansman alır.

BÖLÜM 4: YÜKSEKÖĞRETİMDE YAŞAMBOYU ÖĞRENME

Başlıca iletiler

- “Yaşamboyu öğrenme” terimi, Avrupa Yükseköğretim Alanı’nda hala pek çok farklı şekillerde anlaşılabilir.
- Yaşamboyu öğrenme, Bolonya on yılı boyunca neredeyse tüm ülkelerde yükseköğretim kurumlarının geçerliliği kabul edilmiş bir misyonu haline geldi, ama yine de birçok ülkede az ilgi çekti.
- Yaşamboyu öğrenmenin finansmanı hakkında bilgi almak zordur, kısmen kavramsal açıklığın eksikliğinin bir sonucu olarak ve kısmen çeşitli finansman kaynaklarının işin içinde olmasından dolayı. Kamu finansmanı hakkında bilgi olduğunda, yaşamboyu öğrenmeye yatırımın nispeten düşük olduğu görülmektedir.
- Bolonya ülkelerinin yaklaşık yarısı, yaşamboyu öğrenme alanında yükseköğretim kurumlarıyla iş/sanayi arasındaki işbirliğini teşvik etmek için tedbirler almıştır.

Giriş

Yaşamboyu öğrenme, Bolonya Süreci gündeminin ön planında son zamanlarda yeniden ortaya çıkmıştır. 2009 yılında, bakanlar, *katılımın genişlemesinin eğitim sistemlerimizin ayrılmaz bir parçası olarak yaşamboyu öğrenme yoluyla elde edilebileceğini* vurgulamışlardı. Bu bölüm, yaşamboyu öğrenmeyi yükseköğretim sağlayıcılarının görevlerine entegre etmek, sunulan hizmetleri arttırmak ve yükseköğretimle yaşamboyu öğrenmeye katılımı teşvik etmek için hükümetler ve kurumlar tarafından yapılan çabalara değinmektedir. Ülkelerden Avrupa Üniversiteler Birliği Yaşamboyu Öğrenme Sözleşmesi’nde belirtildiği gibi yaşamboyu öğrenme için ulusal sorumluluğun temel yönlerini rapor etmeleri istenmiştir. Ele alınan eylemler, uygun yasal ve düzenleyici çerçeveler oluşturmaya, yükseköğretim kurumlarına finansal ve diğer teşvikler sağlamaya, katılımı desteklemeye ve özel sektör ile işbirliğini teşvik etmeye yönelik önlemleri içerir.

Yaşamboyu öğrenmeyi anlama

Yaşamboyu öğrenme hakkındaki tartışma son yıllarda sıklık ve önem açısından hızla büyümüş olmasına rağmen, bu konuya yönelik ulusal tepkiler, yükseköğretim bağlamında hala yaygın olarak kabul edilen Avrupa ya da uluslar arası anlamda bir tanımının olmadığını göstermektedir. Gerçekten de, “yaşamboyu öğrenme” çok geniş kapsamlı olabilir, farklı ülkelerde sık sık farklı şekillerde anlaşılabilir ve bağlamsal faktörler değiştiğinde o da değişebilir. Ulusal bağlama bağlı olarak, yetişkin öğrenme (Malta) ya da daha geniş bir şekilde resmi ya da gayri resmi bir ortam olsun “geleneksel-olmayan” öğrenciler (Hollanda ve Birleşik Krallık (İskoçya)) olarak da düşünülebilir. Aynı zamanda, “ek (ders-dışı) çalışma programları”yla da (Çek Cumhuriyeti ve Slovakya) sınırlı olabilir. Bazı ülkelerde, yarı-zaman, uzaktan, “karışık-mod”, yetişkin, e-öğrenme, açık öğretim, akşam/hafta sonu öğrenme, topluluk/sosyal öğrenme ve daha fazlasını içeren geniş çapta bir dizi faaliyet ve hizmet bu kavram altında ele alınabilir. Diğer ülkelerde, yaşamboyu öğrenme seçeneklerinin kapsamı, akşam ya da uzaktan eğitim daha yaygın yöntemler olduğundan, daha sınırlı kalmaktadır. “Yarı-zamanlı” öğrenci tanımı, bir ülkeden diğerine potansiyel öğrenci nüfusu açısından çok farklı sonuçlarla çeşitli şekilde tanımlanmış olabilir.

Ulusal politika tartışmaları, bilgi toplumu için etkili ve sürdürülebilir bir iş gücünün geliştirilmesine odaklandığından, ekonomik gerçekliğin yaşamboyu öğrenmeye doğru itici bir güç olduğundan hiç şüphe yoktur. Bu, yaşamboyu öğrenme programlarının mesleki beceriler kazandırmanın amaçlandığı Ermenistan’da, örneğin, yansıtılmaktadır. Bu yaşamboyu öğrenme gündemi, ülkeleri ve kurumları, bireylerin potansiyellerini daha geniş bir açıdan

etkinleştirebilmeleri imkanlarını yeniden yönlendirmeleri için zorunlu kılmaktadır. Yükseköğretimde yaşamboyu öğrenmenin ortak bir tanımının olmaması da bu konuda tutarlı politikaların belirlenmesini engellemektedir.

Kurumların geçerliliği kabul edilmiş bir görevi olarak yaşamboyu öğrenme

Yaşamboyu öğrenmenin bakış açısı ile hükümetler ve paydaşların artan meşguliyeti, çoğu Bolonya ülkesinde somut gelişmelere yol açmıştır. Şekil 9, hemen hemen her yerde, yaşamboyu öğrenmenin yükseköğretim kurumlarının ya tamamında ya da bir kısmında yeni tanınmakta olan bir görev olduğunu göstermektedir. Yaşamboyu öğrenmenin bazı kurumların bir görevi olması durumunda, bu genellikle kurumsal özerklik konusuyula ilgilidir, bazı kurumlar yaşamboyu öğrenmeye odaklanırken bazıları ise uzak durabilir. Sonuç olarak, potansiyel yaşamboyu öğrencilere hangi program ve kursların ne ölçüde verileceği önemli ölçüde değişebilir, fakat bu görev hemen hemen her yerde kabul edilmektedir.

Ayrıca, 24 ülkede, en azından bazı yükseköğretim kurumlarının yasal olarak yaşamboyu öğrenme hizmeti sunması gerekmektedir. Bu türde bir yasa, ilk olarak 1968 yılında Fransa'da kabul edildi, daha sonra 2002'de Önceki Öğrenme'nin Tanınması'nın mevcut kapsamlı sistemini oluşturan modernize bir yasa kabul edildi. 1990 itibarıyla, sadece iki diğer ülke – Malta (1988) ve İtalya (1990) – yükseköğretimde yaşamboyu öğrenmenin gelişimini teşvik etmek için benzer bir yasa kabul etmişti.

Şekil 9: Yükseköğretim kurumları için bir görevi olarak yaşamboyu öğrenme, 2009/10



Ancak, önemli sayıda ülke, son on yılda yaşamboyu öğrenmeden sorumlu olan yükseköğretimle ilgili mevzuatı kabul etti. Bu yasalar, ya yaşamboyu öğrenmeyi yükseköğretim kurumlarının genel özellikleri olan bir görevi olarak tanıttı ya da genel ve çalışan nüfusu hedefleyen faaliyetler ya da belirli programlar sunup özel erişim yolları önermeleri için kurumları mecbur kıldı.

Yaşamboyu öğrenme için finansman sağlama

Yaşamboyu öğrenme faaliyetleri için finansman sağlama verileri dağınık ve çoğu zaman ulusal düzeyde müsait değildir. Çoğu durumda, yükseköğretim kamu bütçeleri yaşamboyu öğrenme için özel olarak ayrılan finansmanı içermez. Kurumlar gittikçe daha özerk hale geldiğinden finansmanı artık daha sık bir şekilde toptan almakta ve yasal gereksinimler doğrultusunda finansman tahsisi konusundaki karar onlara kalmaktadır. Sonuç olarak, yaşamboyu öğrenme için toplam harcama verileri sadece dokuz ülkede bulunmaktadır: Andora, Ermenistan, Belçika (Fransız Topluluğu), Hırvatistan, Kıbrıs, Fransa, Moldova, Romanya ve Sırbistan, toplam yükseköğretim bütçelerinin %0.1'yle %2.5 arasını özel yaşamboyu öğrenme faaliyetlerine tahsis ettiklerini bildirdiler. Birleşik Krallık'ta (İskoçya), bu oran daha yüksektir – %2.6'yla 5 arasında.

Genel veri eksikliğinin bir başka nedeni de, yaşamboyu öğrenme faaliyetlerine yönelik kaynakların finansmanın çeşitliliğidir. Yaşamboyu öğrenme faaliyetleri, belediye, bölgesel ya da ulusal kamu fonlarının yanı sıra özel kaynaklar yoluyla da finanse edilmektedir. Bunlar, iş/sanayiden gelen katkılar ya da bireylerden gelen öğretim ücretleri ve çeşitli ödemelerdir. Çek Cumhuriyeti, Hollanda, Polonya ve İspanya, yükseköğretim kurumlarının yaşamboyu öğrenme programlarının ücretlerini belirlemede özgür olan ülkeler arasında yer almaktadır. Danimarka, yükseköğretim kurumları tarafından sunulan yaşamboyu öğrenme programlarına çalışanların katılımı için işverenlerin genellikle ödeme yaptıklarını ve böylece sektördeki program önerisinin uygunluğunu teyit etmiş olduğunu vurgulamaktadır. Son olarak, Hollanda'da olduğu gibi, yaşamboyu öğrenme programlarına katılımı ortaya çıkan harcamalar vergiden düşülebilir ya da başka bir şekilde devlet tarafından dolaylı olarak desteklenebilir.

Potansiyel yaşamboyu öğrenme öğrencilerinin bakış açısından bakıldığında, yaşamboyu öğrenmeye yönelik engeller, öğrenci destek önlemleri ve sosyal haklar için yaş sınırlamasıyla var olabilir. Bu konu, özellikle, 26 yaşın altında öğrencilerin sosyal yardımlarının kısıtlanmasının kaldırılacağı Çek Cumhuriyeti'nde ele alınmaktadır.

Bununla birlikte, politika açısından, yaşamboyu öğrenmeye yönelik harcama miktarı ve türleri hakkında kapsamlı ve güvenilir veri ihtiyacı üzerinde çok durulmamalıdır. Böyle bir bilgi, yaşamboyu öğrenme faaliyetlerinin izlenmesinin iyileştirilmesine izin verir. Yaşamboyu öğrenmenin yükseköğretim kurumları tarafından uygulanması, bakanlar tarafından belirlenen hedefe ne kadar ulaşılabildiği hakkında daha tutarlı bir görüntü sağlayıp daha fazla politika geliştirilmesine yardımcı olacaktır.

Genel olarak, kurumların görevlerinin önemli bir özelliği olarak yaşamboyu öğrenmeyi entegre etmedeki ilerlemenin bunu yükseköğretimin merkezine doğru konumlandırmadığı söylenebilir.

Yaşamboyu öğrenmeyi teşvik etme

Çeşitli kanallar ve aktörler, yaşamboyu öğrenme fırsatları hakkında kamuoyunu bilgilendirmektedir. Bazı ülkeler, bunu yükseköğretim kurumlarına ve yerel iş ajansları ofislerine bırakırken, diğer ülkeler merkezi yoldan bilgi kampanyaları düzenler. Bolonya ülkelerinin büyük çoğunluğu, ilgililere bilgi sağlayan web siteleri kurmuştur.

Bolonya ülkelerinin hükümetlerinin yaklaşık yarısı, özel sektörle (yani iş ve sanayi) yükseköğretim kurumları arasındaki işbirliğini teşvik etmek için bazı önlemler hayata geçirmiştir. Bu işbirliği, işveren temsilcileriyle eğitim kurumları arasında düzenli şekilde gerçekleştirilen işbirliği (örneğin, Çek Cumhuriyeti) yoluyla yaşamboyu öğrenme programlarının içeriğini geliştirmekten (örneğin, Macaristan) hükümet kurumları, yükseköğretim kurumları ve işverenler arasındaki sıkı işbirliğine kadar değişir (örneğin, Birleşik Krallık (İngiltere, Galler ve Kuzey İrlanda)).

Yaşamboyu öğrenmenin teşvik edilmesi, ayrılmaz bir şekilde yükseköğretimin sosyal boyutuyla ilişkilidir. Yükseköğretimde eşit fırsat, sadece eğitim yolları daha esnek olduğunda ve yükseköğretim toplumsal gelişmelere daha yakından bağlı olduğunda bir gerçeklik haline gelebilir. Özellikle, yükseköğretim Avrupa bilgi toplumunun taleplerine ve demografik değişim zorluklarına duyarlı olmalıdır. Bu yüzden, yükseköğretime katılımı arttırmak ve genişletmek için sürekli ilgi gerekir.

BÖLÜM 5: ÖĞRENCİ HAREKETLİLİĞİ

Başlıca iletiler

- Avrupa Yükseköğretim Alanı'ndaki önemine rağmen, öğrenci hareketliliği, nadiren ulusal düzeyde kapsamlı bir şekilde ele alınan bir konudur ve öğrenci hareketliliğinin gerçekliği hakkındaki bilgi tam değildir.
- Avrupa politika ve program gelişmeleri, öğrenci hareketliliğiyle ilgili ulusal eylem için son derece önemli bir katalizör olmuştur.
- Çoğu ülkenin öğrenci hareketliliğini desteklemesi için bir takım mali tedbirleri bulunurken, Avrupa Yükseköğretim Alanı'ndaki ülkeler arasındaki ekonomik eşitsizlik daha az zengin ülkeler ve vatandaşları için önemli sorunlar yaratmaktadır.
- Nispeten daha az ülke, kendi yükseköğretim kalkınma stratejilerinin bir parçası olarak hareketlilik için hedefler belirlemiştir.

Giriş

Öğrenci hareketliliği, başlangıcından bu yana Bolonya Süreci'nin kapsayıcı bir hedefi olmuş ve hareketliliği teşvik etme arzusu son on yıl boyunca devam etmiştir. Ancak hem Bolonya Bakanlar toplantılarındaki hareketlilik konuları üzerinde çok durulmasına hem de hareketliliği teşvik ve finanse eden Avrupa programlarının (Erasmus ve Erasmus Mundus dahil) aralıksız bir şekilde büyümesine rağmen, hareketliliği teşvik etmek için alınan hedefleri ve ulusal politikaları analiz etmeye yönelik şaşırtıcı derecede az teşebbüste bulunulmuştur. Raporun bu bölümü, bu boşluğu doldurmayı amaçlamaktadır.

Ülkelerden hem "giden" hem de "gelen" hareketliliği teşvik etmeye yönelik belirgin politikalarının olup olmadığını belirtmeleri istenmiş ve eğer varsa, bu türde politikaların tüm öğrencileri mi yoksa öğrenci nüfusunun bir kısmını mı kapladığını açıklamaları istenmiş. Ülkelerden ayrıca, hareketlilik politikalarının ana hatlarını belirtmeleri ve sonuçların nasıl izlendiğini belirtmeleri istenmiştir.

Politika, bilgi ve öğrenci hareketliliği akışlarının gerçekliği arasındaki ilişki

Politika ve bilgi konuları arasında açık ve net bir ilişki vardır ve hareketlilik hakkındaki bu bilginin politika hedeflerini desteklemek için sağlanabileceği beklenmektedir. Ancak, Avrupa düzeyinde vurgulanan bu bilgi boşluklarının çoğu ulusal düzeyde de yansıtılmaktadır.

Şekil 10 ve 11’de görüldüğü üzere, hareketlilik politikalarının olduğu ülkelerde bile, bu politikaların öğrenci hareketliliğinin gerçekliği hakkında kapsamlı ve güvenilir bilgiyle desteklenmesi durumu kuraldan ziyade bir istisnadır. Aslında, öğrenci hareketliliğinin her türü hakkında değil de sadece bir kısmı hakkında düzenli bir şekilde bilgi toplayan epey bir ülke (25) vardır. Ayrıca, hareketliliğin her türü hakkında bilgi toplayan ülkeler arasında bile, “serbest hareket edenler” (bir ülkeden ayrılıp başka bir ülkede bir yükseköğretim programına herhangi bir düzenli hareketlilik programında yer almadan kaydolanlar) hakkında çok az bilgi elde edilebilir. Üstelik, bu olay Avrupa düzeyi istatistiksel bilgiden de görüldüğü üzere ciddi derecede artmaktadır. Bu nedenle, hareketliliği etkileyen pek çok faktör olduğundan, akışları kesin bir şekilde ölçmek oldukça zordur.

Hareketlilik seçimleriyle ilgili bireysel kararların karmaşıklığı göz önüne alındığında, hareketlilik üzerine ulusal bir politikanın varlığıyla öğrenci hareketliliği olgusu arasında doğrudan nedensel bir ilişki olduğunu varsaymak hata olabilir. Ancak, politika önlemleriyle aktif bir şekilde teşvik edildiğinde, hareketliliğin çok daha fazla canlandırılacağını varsaymak makul olacaktır. Çoğu ülkede, hareketlilik hakkında Eurostat istatistiksel verilerle bilgi karşılaştırıldığında (bkz. sosyal boyut ve hareketlilik hakkında Eurostat/Eurostudent önemli göstergeler, 2009 Bölüm C1, s. 99), politika ve bilginin varlığıyla öğrenci hareketliliğinin büyümesi arasında olumlu korelasyon vardır ve bunun tersine ise, politika ve bilginin eksikliğiyle öğrenci hareketliliğinin büyümesi arasında göreceli bir eksiklik bulunmaktadır.

Ancak, bu tür ilişkiler her zaman böyle değildir. Birkaç ülke, önemli politika girişimlerinde bulunmuş gibi görünmekte, fakat hareketlilik modelleri hakkında çok az etkisi bulunmaktadır. İzlanda, hiçbir belirgin politikası olmayan ancak önemli hareketlilik akışları olan bir ülke olarak örnek verilebilir. Aynı şekilde, ülkeler genel olarak tanımlanmış bir hareketlilik politikası çerçevesinde hareketlilik akışlarını dikkatli bir şekilde yaparken, belirgin bir politikaları olmasa da hareketlilik hakkında önemli veri toplayan ülkeler de bulunmaktadır.

Şekil 10: Öğrenci hareketliliği hakkındaki politika, 2009/10

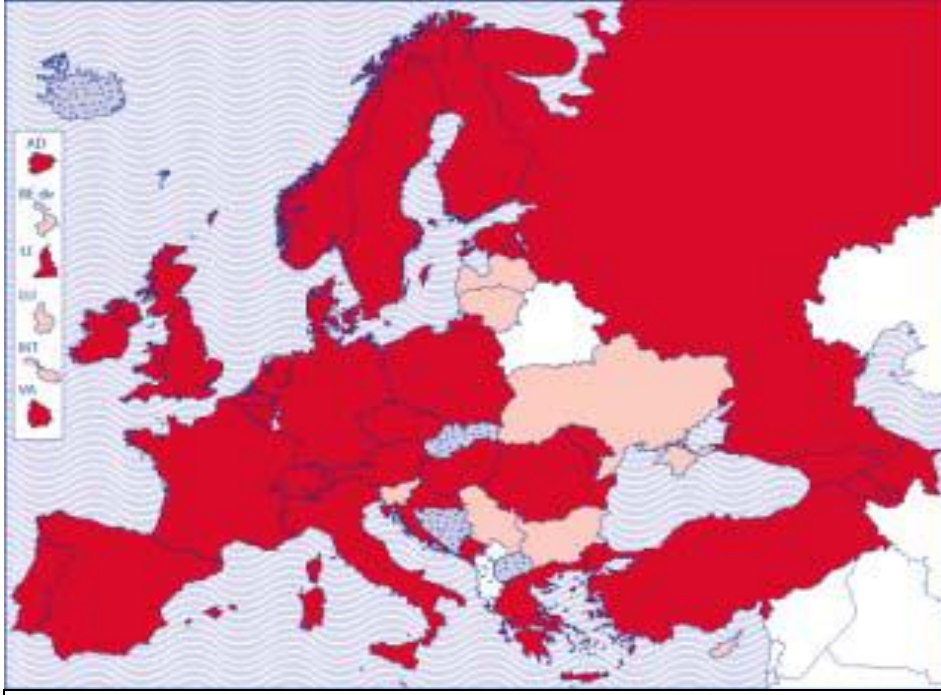

- Hareketlilik politikası ve belirgin tedbirler
- Sadece gelen ya da giden öğrenciler için hareketlilik politikası
- Hareketlilik politikası yok
- ▣ Veri yok

Kaynak: Eurydice.

Şekil 11: Hareketlilik hakkında bilgi, 2009/10

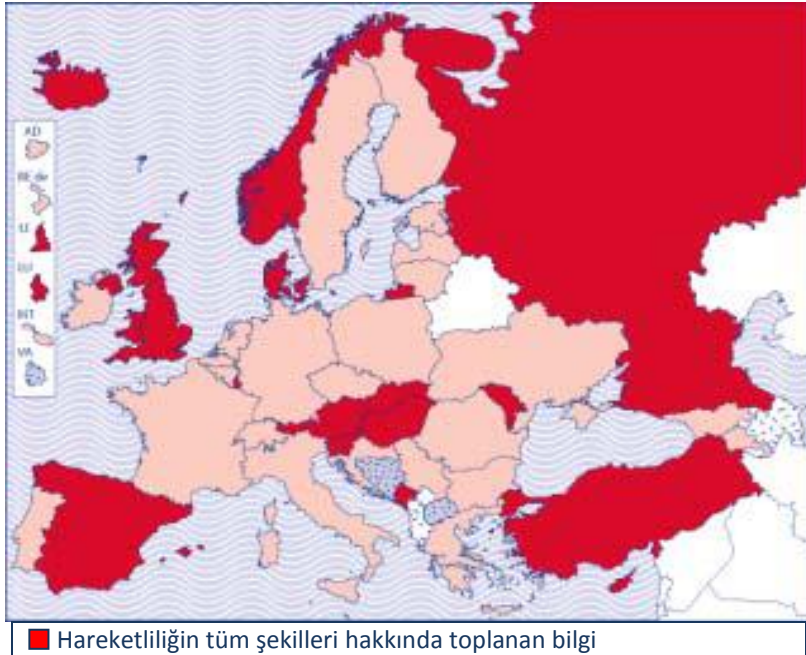

- Hareketliliğin tüm şekilleri hakkında toplanan bilgi

- Hareketliliğin sadece bazı önemli şekilleri hakkında toplanan bilgi
■ Toplanan bilgi yok
■ Veri yok

Kaynak: Eurydice.

Hareketlilik politikasının doğası

Bir ülkenin hareketlilik konusunda net bir politikasının olması için, hareketlilik olgusunu nasıl değiştirmek istediğini ve bu doğrultuda, hedeflenen durumun bir görüntüsünü elde etmesi gerekmektedir. Bu, açık bir ifade olmakla birlikte, yine de bir ülkenin öğrenci hareketliliğiyle ilgili açık ve net hedeflerini ifade etmesi şaşırtıcı bir şekilde nadirdir ve gelen olsun giden olsun daha fazla hareketlilik için genel istek ifadeleri bulmak daha sık görülür. Ayrıca ülkelerin EHEA'nın düzeyindeki ortak hedeflere ulaşmalarının mümkün olabilme gerçeğine rağmen, bu alanda tüm ülkelerin aynı temel hedefleri paylaştığını varsaymak yanlış olabilir. Örneğin, bazı ülkeler giden hareketliliği teşvik etmek için bazı önlemler alsa da gelen hareketliliğe odaklanır (örneğin, Birleşik Krallık (İngiltere, Galler ve Kuzey İrlanda)). Diğer ülkeler, Belçika (Flaman Topluluğu) gibi, giden hareketliliği teşvik etme konusuna daha fazla eğilirken diğerleri hala hem gelen hem de giden hareketliliği teşvik etmeyle daha fazla ilgili olabilir.

Hareketliliğin bazı şekilleri de bazı ülkelerde daha çok tercih sebebi olabilir – örneğin, bir derece aşamasındaki hareketlilik, derece aşamaları arasındaki hareketlilik ya da ortak programlar içinde hareketlilik. Hiçbir ülke, politikalarını açıklarken bu türdeki tercihlere dikkat çekmemelerine rağmen, kanunla alınmış tedbirlerden belli şekillerdeki hareketliliğin bazı ülkelerde tercih edildiği de açıktır. Örneğin, eğer öğrenci bir derece aşamasının bir kısmını başka bir ülkede öğrenim görüyorsa ya da tüm aşamayı yurtdışında öğrenim görmeden gerçekleştiriyorsa, kredi ya da hibe şeklinde finansal destek alma hakkının olabilmesi yaygındır.

Bunun politika yapıcıları için karmaşık bir alan olduğundan hiç şüphe yoktur ve ulusal durumların karşılaştırılmasında, istenilen sonuçların paylaşılamayabileceği gerçeği de akılda tutulmalıdır.

Yüksek öncelik verilse bile, hareketlilik alanındaki politikalarının beklenebilir bir şekilde tamamlanma eğilimi bulunmamaktadır. Daha geniş bir uluslar arası strateji içerisinde öğrenci hareketliliğine yönelik politika önlemlerini bünyesinde toplamış nispeten az sayıda ülkelerle (örneğin, Birleşik Krallık (İskoçya)) hareketliliğe daha fazla odaklanan ülkeler arasında bir ayırım çizilebilir. Uluslar arasılaşma için politika belirleyen ülkeler, politikayla ilgili bir dizi unsur (derece yapısı, ECTS uygulaması ve kabul edilebilirlik prosedürleri gibi) bir araya toplama eğilimindedir, fakat temel ölçütler ve hedefler hakkında oldukça belirsiz olabilir. Diğer yandan, hareketliliği geliştirmeye ve/veya arttırmaya yönelik politikalara odaklanan ülkelerin, belirli hedeflere sahip olma eğilimi daha fazladır.

Ancak, genel olarak, hareketliliğe yönelik bir politika taahhüdü olan tüm ülkelerin analizi, hareketlilik ya da uluslar arası strateji haline getirilebilir pek çok tedbirleri olduğunu ortaya koymaktadır. Aşağıdaki liste, hareketlilik politikalarının ana hatları rica edildiğinde ülkeler tarafından kendiliğinden belirtilen konuları bir araya toplamaktadır:

- öğrenciler/araştırmacılar için vize işlemlerinin kolaylaştırılmasına yönelik göç mevzuatını değiştirme;
- burslar, hibeler ve borç silinmesi gibi finansal destek yelpazesıyla öğrenci destek taşınabilirliğini sağlama;

- ya ulusal öğrencilerin yurtdışında eğitim almalarını teşvik etmeye ya da uluslar arası öğrencileri ülkeye çekmeye yönelik bilgi kampanyaları;
- ikili ya da çok-terafli işbirliği anlaşmaları;
- müfredat tasarımında uluslar aracılığı göz önünde bulundurarak kurumları destekleme;
- ECTS'nin iyi şekilde kullanılmasına yönelik adil ve basit kabul edilebilirlik prosedürlerine odaklanma;
- Bolonya önlemlerinin uygulanmasını güçlendirme;
- dil öğrenme desteği (hem gelen hem de giden öğrenciler için);
- yükseköğretimdeki personel arasındaki dil öğrenimini teşvik etme; diğer dillerde program sağlanması (özellikle İngilizce);
- hareketlilik stratejilerinde yükseköğretim kurumlarını destekleme;
- kalite güvencesi prosedürlerinde hareketliliğe dikkat çekme;
- ortak ve çift derecenin teşvik edilmesi;
- hareketli öğrenciler için bilgi ve danışmanlık hizmetlerini adapte etme;
- konaklama desteği.

Yukarıda belirtilen tedbirlerden, mali tedbirler, şimdiye kadar en sık söz edilen tedbirdir. Ancak, bu önemli iken, mali tedbirlerin yaygın varlığın, Avrupa Yükseköğretim Alanı'ndaki ülkeler içinde, özellikle sosyo-ekonomik farklılıkla ilgili olarak göz önünde bulundurulması gerekmektedir.

Uluslar arası Para Fonu (IMF) ve Dünya Bankası, ülkeleri GSYİH'larına göre değerlendirdiğinde, EHEA ülkelerinden 6'sını dünya ekonomilerinde ilk 10'a yerleştirirken diğer ülkeleri ise 166 ülke içerisinde 114. gibi düşük sıraya yerleştirmiştir. Bu da şu demektir, hareketliliği teşvik etmeye yönelik en iyi politika niyeti ve bazı yerinde mali tedbirlerle bile, daha az varlıklı ülkeler, basit bir şekilde, vatandaşlarının önemli bir kısmının daha varlıklı ülkelerde görecekları eğitim masraflarının karşılanabilecek finansman boşluklarını dolduramayacaktır. Bu nedenle, öncelikle, hareketlilik akışlarının bu şekilde yer almasına olanak sağlayacak burs ve hibe şeklinde ev sahibi ülkelerden uygun finansman kaynağının temin edilmesi gerekmektedir.

Aynı zamanda, çok az ülkenin, öğrencilerine yurtdışında öğrenim görmenin faydalarını anlatan özel bilgi kampanyaları düzenlediğinin görünmesi de dikkat çekicidir. Fransa ve Almanya, bu eğilimin iki önemli istisnasıdır. Almanya'da, Federal Eğitim Bakanlığı (BMBF) ve Alman Akademik Değişim Hizmeti (DAAD) tarafından, burslar ve işbirliği programları hakkında bilgi veren, "Dışarı git" denilen bir kampanya düzenlenmektedir. Benzer girişimler düzenli olarak Fransa'da da yapılmaktadır. Hiç bir ülkede, yukarıda anlatılan tüm tedbirler, kapsamlı bir hareketlilik politikası şeklinde bir araya gelmemektedir – en azından açıkça. Bu, yaygın şekilde hareketlilik fırsatları geliştirmeye ve eğitimleri boyunca hareketlilikten fayda sağlamaları için öğrencilerin %20'sini hedeflemeye yönelik EHEA için verilen sözün, eğer Avrupa Yükseköğretim Alanı, hareketlilik için açık ve kapsayıcı bir boşluk yaratmak için beklentileri karşılayacaksa, politika belirlenmesinde ve tedbirlerin uygulanmasında önemli bir çaba gerektirdiğini önerir.

Diğer politika alanlarıyla bağlantı

Hareketlilik politikasıyla ilgili vurgulanması gereken bir başka önemli özellik, bunun bir boşlukta yapılmamasıdır. Politika yapmaya yönelik tüm alanlar birbiriyle ilişkili olarak görülse de, bu durum, özellikle hareketlilik ve sosyal refah politikası alanları ve özellikle de hareketlilik ve göç politikası arasındaki ilişkiyle doğrudur. Yükseköğretim sektöründeki

hareketliliği teşvik etmek için politika geliştirmiş birçok ülke de göçü kontrol etmeye ve sınırlamaya yönelik politikalar da uygulamış – fakat çok az ülke herhangi bir gerginlikten ya da bu politika alanları arasındaki ilişkiyi söz etmiştir. Aslında, hareketlilikle göç politikası arasında sıkı ilişki olmasına rağmen, sadece altı ülke (Estonya, Finlandiya, Yunanistan, Letonya, Hollanda ve Portekiz), hareketlilik lehine destekleyici bir yasal ortam yaratmak için göç mevzuatına yönelik ilgiliden söz etmiştir.

Hedef belirleme

Nispeten az sayıda ülke, hareketlilik stratejisinin bir parçası olarak hedefler belirlemiştir ve belirleyenler arasında sadece Belçika (Flaman Topluluğu), Fransa, Malta ve İsviçre, özellikle EHEA için 2020 itibarıyla belirlenen ölçütlerle kendilerini %20 oranında uyumlu hale getirmiştir. Ancak, bazı ülkeler, EHEA'nın bu %20 genel oranının ötesine geçen kendi ulusal sistemleri için hedefler belirlemiştir. Giden hareketlilik hedefinin 2013 yılı için %25 olarak belirlendiği Hollanda'da ve 2020 itibarıyla öğrencilerinin %50'sinin yurtdışında en az bir dönem geçirmeleri hedefini koyan Avusturya ve Almanya'da durum budur. Çek Cumhuriyeti, 2006-2010 için zaten bu iddialı ölçütü belirlediğini ifade etmiştir.

Ancak, daha düşük düzeydeki oranlarla memnun görünen ülkeler de vardır. Estonya, 2015 yılı itibarıyla hareketlilik programlarına %4-5 katılımı, Finlandiya ise hem gelen hem de giden hareketlilik için %6-8'lik bir katılım oranı hedeflemektedir. İrlanda, Polonya ve Birleşik Krallık'ın giden hareketlilik hedefleri bulunmamaktadır, fakat gelen hareketlilik için sayısal hedefler belirlemişlerdir. Diğer ülkelerin, "hareketliliği artırma" gibi daha belirsiz hedefleri vardır. Bu sayısal olmayan hedeflerin gerçekten hedefler olmadığı iddia edilmesine rağmen, bu ülkelerin, ulusal düzeyde belirlenecek gerçekçi sayısal hedefleri olanaklı kılacak tüm faktörleri belirlemenin mümkün olmadığını da iddia etmek mümkündür.

Hareketlilik ve hareketlilik politikasının değişken doğası göz önüne alındığında, bu nedenle, bu hedefler ulusal politikada tekrarlanmadan Avrupa düzeyinde belirlenecek hareketliliğe yönelik giderek artan hedeflerle mükemmel şekilde uyumlu olabilir.

AB Programlarının etkisi

Hareketlilik üzerine devlet politikası ne olursa olsun, Avrupa programları ve eylemin bu alanda ulusal politika ve eylem üzerinde son derece güçlü bir etkiye sahip olmaya devam edeceğinden hiç şüphe yoktur. Gerçekten de, bazı ülkelerde, ulusal politikanın belirli Avrupa hareketlilik programlarını uygulamadan çok uzakta olmadığını da söylemek gerekir. Ayrıca, neredeyse hiçbir ülke ulusal politika önlemlerinin bir parçası olarak en az bir Avrupa programından söz etmekte başarısız olmamıştır, hatta Erasmus, Erasmus Mundus ve Tempus'a çok güçlü bir şekilde sahiptirler.

Avrupa hareketlilik programlarının öğrenci hareketliliği hakkında bilgi elde edebilme üzerinde önemli bir etkisi var gibi görünmektedir. Hatta hareketliliğin bazı türlerindeki öğrenci sayısı, Avrupa programlarında yer alan öğrenci sayısını çok aşsa bile, birçok ülkede sistematik olarak elde edilen tek veri Avrupa programlarına katılım için gereken veridir.

Bu durum, hareketlilik göz önünde bulundurulduğunda, Avrupa düzeyindeki politika ve program gelişmelerinin ulusal eylemi teşvik etmede son derece etkili katalizörler olarak hareket ettiğini önermektedir. Ve kendi politikalarını geliştirmek için ciddi girişimlerde bulunan ülkeler, zaten mevcut Avrupa programlarının ve eylemlerin üzerine inşa etmektedir.

BÖLÜM 6: EKONOMİK KRİZ VE YÜKSEKÖĞRETİM

Başlıca İletiler

- Ekonomik krize yönelik ilk ulusal müdahale, tamamıyla farklı yollara yönelmiştir – teşvik paketleriyle yükseköğretime artan yatırım harcamalarından harcamalardaki ciddi kesintilere kadar. Bu farklı politika yaklaşımlarının Avrupa Yükseköğretim Alanı'na yönelik olası etkilerini bu aşamada ayırt etmek zordur.
- Ekonomik krizin, kayıt oranlarına, personel ve altyapı konularına ve yaşamboyu öğrenmenin sürekli gelişimine de etkileri olmuştur. Bu etkinin doğası, ülkelerde aynı olmamıştır.
- Krize yaptıkları müdahale sayesinde, hükümetler genel olarak yükseköğretimin toplumsal önemini farkında olduklarını göstermişler ve yükseköğretime ne öğrenci desteğinde ne de kayıtlarda azaltmaya gitmişlerdir.
- Yükseköğretime yönelik ekonomik değişikliklerin etkisini anlama, daha sistematik izleme gerektirir.

Bu rapor, derece yapılarındaki ve kalite güvence sistemlerindeki gelişmelerin, özellikle son on yılda kayda değer olduğunu göstermiştir. Bu arada, sosyal boyut konusuna ve hareketliliğe dikkat çekerek, yaşamboyu öğrenme sistemlerinin gelişimine, önümüzdeki yıllarda da sürekli dikkat edilmesi gerekmektedir.

2008 yılında başlayan küresel ekonomik kriz, bu zorluklara daha ileri bir boyut eklemektedir. Son iki yıl içinde, kamu bütçeleri çok büyük baskı altına girmiş ve yükseköğretim sektörü diğer tüm kamu sorumluluk alanlarıyla birlikte bu yeni ekonomik gerçeklikle etkilenmekte ve etkilenmeye de devam edecektir. Yükseköğretim sektörü, toplumların yeni ve değişen bir ekonomiye uyum sağlamalarına yardımcı olduğundan, özellikle yatırım konusunda, ülkelerin bu sektöre yönelik alması gereken önemli politik tercihleri bulunmaktadır.

Çoğu ülke tarafından bildirilen krizin en önemli etkisi, yükseköğretimdeki bütçe değişikliklerine bağlıdır. Ancak, şekil 12'de görüldüğü üzere, bu değişiklikler aynı yönde ilerlemez. Aslında pek çok ülkenin, 2008/09 akademik yılıyla karşılaştırıldığında, 2009/10 yılına ait yükseköğretim bütçelerinde olumlu gelişmeler bildirmesine rağmen, bir grup ülke ise gelecek yıllar için bütçede azalmaya gidilebileceğinin sinyalini vermiştir. Beş yükseköğretim sistemi, bütçelerinde değişiklik olmayacağını bildirirken on yükseköğretim sistemi ise bütçelerinde kesinti olacağını bildirmiştir.

Yükseköğretime ayrılan bütçede bir artış bildiren yükseköğretim sistemleri için, bu değişikliklerin boyutu önemli ölçüde değişir. On bir ülke (Avusturya, Azerbaycan, Bosna Hersek, Kıbrıs, Fransa, Gürcistan, Vatikan, Lihtenştayn, Litvanya, Portekiz ve İsviçre), %5 ya da daha fazla bütçe artışı – ekonomik teşvik paketi önlemlerine yükseköğretimin dahil edildiğini – bildirirken 18 ülke bütçelerini geçen yıl %5'ten daha az oranda arttırmış ve beş ülke ise herhangi bir bütçe değişikliğine gitmemiştir. Bütçelerini azatlıklarını bildiren ülkelerden, dördü %5'ten daha az kesintiye gittiklerini bildirirken yedi ülke (Hırvatistan, Makedonya Cumhuriyeti, İzlanda, İrlanda, Letonya, Moldova ve Ukrayna), bazı durumlarda %5'ten önemli miktarda daha fazla kesintiye gittiklerini bildirmiştir.

Şekil 12: 2008/09'dan 2009/10'a kadar bütçe değişiklikleri

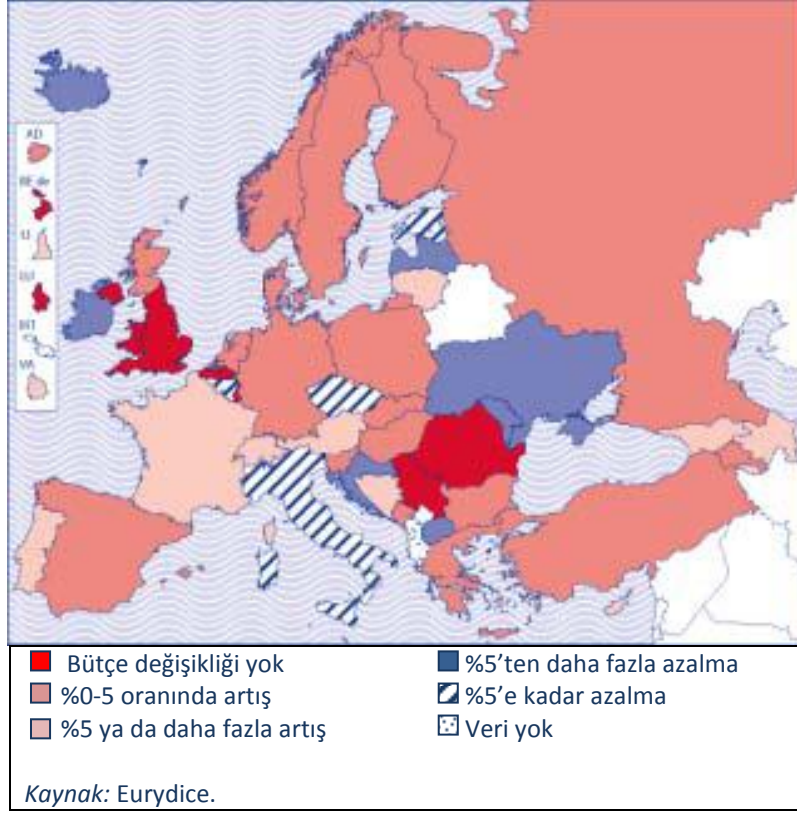

Ancak bu şekiller, sadece gösterge niteliğindedir ve eğilimlerin başlangıçta olumlu gibi görüldüğü ülkelerin sayısı konusunda özellikle dikkatli olunması için iki neden vardır. Birincisi, bütçelerinin istikrarlı olduğunu ya da arttırdıklarını bildiren ülkeler, ekonomik krizin yükseköğretime ani bir etkisinin olmadığını düşünme eğilimindedir. Ancak uzun vadede, birçok kişi, kamu finansman önceliklerinin tekrar düzenlenmesinin eğitimdeki harcamalara yönelik taleplerin yaşla ilgili halk sağlığı ve iklim değişikliği gibi diğer büyük kamu harcamalarıyla yarışmak zorunda kaldığı sürece devam edeceğini ummaktadır. İkincisi, genel bütçe değişiklikleri sadece demografik gelişmelerle ilgili olduğunda önemlidir. Belçika (Flaman Topluluğu), Kıbrıs, Çek Cumhuriyeti ve Birleşik Krallık, yıllık bütçede değişiklik olmadığını ya da çok az artış olduğunu bildirmelerine rağmen, öğrencilere yapılan harcamalarda azaltmaya gittiklerini açıkça bildirmişlerdir: bu yüzden, bütçe aşağı yukarı aynı kalırken kayıtlı öğrenci sayısı artmıştır ya da öğrenci sayısı aynı kalırken ya da artarken bütçe azalmıştır. Diğer ülkeler, planlanmış bir harcamayı daha uzun bir süreye yaymıştır. Belçika (Fransız Topluluğu), örneğin, başlangıçta 8 yıllık bir süre için yükseköğretim için kullanılması planlanan €30 milyonluk ek yatırımın ekonomik krizin bir sonucu olarak 15 yıllık bir süreye – yatırım yapılacak yıllık toplamı etkili bir şekilde yarıya indirerek yayılacağını bildirdi.

Bu aşamada, Avrupa Yükseköğretim Alanı için genel bütçe eğilimlerini ayırt etmek zordur. Ancak, eğer bazı ülkelerde önemli fon kesintileri devam ederse, bu yükseköğretim sistemlerinin uzun-vadeli sürdürülebilir kalkınması, büyük bir baskı altına girebilir.

Krizin bildirilen etkisi, ulusal yükseköğretim bütçelerine yönelik değişikliklerin ötesine geçer ve ülkeler kayıt oranlarındaki değişiklikler, personel ve altyapı üzerindeki etki ve sosyal boyut ve yaşamboyu öğrenmeye yönelik artan bir odaklanma gibi konulara dikkat çeker. Bu krize olan tepki, farklı ülkelerdeki bağlama, ekonomik duruma ve politik stratejiye bağlı olarak önemli derecede değişmektedir.

Birkaç ülke, yükseköğretimin dönüşen bir işgücü piyasasındaki zorluklar için vatandaşları yeniden-vasıflandırma üzerindeki rolüne dikkat çekmiştir. İrlanda'daki işsizlere beceri

kazandırmak için ek çalışma yerleri finanse edilmektedir. Üniversitelere bilimsel personel transfer etmek için sanayi teşvikleri, Danimarka ve Hollanda'da bir politika tepkisi. Finlandiya ve Birleşik Krallık'ta (İngiltere, Galler ve Kuzey İrlanda), yeni çalışma yerleri de ulusal ekonomilerin geleceğiyle ilgili olduğu düşünülen alanlarda finanse edilmiştir. Ekonomik kısıtlamalardan dolayı öğrencilerin eğitimlerini bitirmeleri gereken zamanın arttığı ve/veya ücret-ödeyen öğrencilerin sayısında düşüş olduğu Estonya ve Letonya'da katılıma yönelik daha fazla olumsuz eğilim bildirilmiştir.

Bazı ülkeler, ekonomik durumun bir sonucu olarak personel sayısında indirim yaşamıştır. İrlanda ve Letonya'da, bütçe kesintileri yükseköğretim kurumlarında çalışanların sayısını azaltacaktır. Estonya'da, kriz, verimliliği arttırmak için bazı personelin iş yükünü azaltması ve sadece kritik sayıda eksiklik olabilecek programları kapatması için yükseköğretim kurumlarına verilen bir fırsat olarak algılanmaktadır. Bu durum, ciddi kesintilerin ve buna bağlı olarak önlemlerin uygulandığı komşusu Letonya'yla çelişmektedir. Gerçekten de, birkaç yükseköğretim kurumu ve/veya fakülte/bölüm kapanmış ya da kapanması beklenmektedir. Artan öğrenci sayısına rağmen fonların dondurulması da Sırbistan'da personel sayısında öngörülen bir artışın ertelenmesiyle sonuçlanmıştır.

Ancak, kriz, açıkça hiçbir ülkede, öğrenci desteğini azaltmak ya da yükseköğretim sistemine yapılan kayıtların sayısını azaltmak için bir bahane olarak düşünülmedi. Nitekim, çoğu ülke yükseköğretime katılımı artırma yönünde kararlılıklarını teyit etmiştir. Ekonomik krizin etkilerini azaltmak için, bazı ülkeler öğrenciler için kamu tarafından finanse edilen yerlerin sayısını ya da sosyal desteği arttırmaktadır. Bu durum, bazı ülkelere yükseköğretim parasını ödemede sıkıntıları olan öğrencilerin sayısının arttığı bildirildiğinden çok gereklidir. İrlanda ise, yarı-zamanlı programlara talebin arttığını bildirmiştir. Belçika'nın Fransız Topluluğu, Finlandiya, İrlanda, Norveç, Portekiz, Slovakya, İspanya ve Birleşik Krallık (İngiltere, Galler ve Kuzey İrlanda), kamu ya da devlete bağlı üniversitelerde eğitim gören öğrenciler (Kıbrıs bu konuda hala müzakere aşamasındadır) için ek yerler finanse ederken İrlanda ve Finlandiya özellikle mesleki eğitime odaklanmaktadır.

Belçika (Fransız Topluluğu), Estonya, Gürcistan, İzlanda, İrlanda, İtalya, Portekiz, İspanya ve Birleşik Krallık (İskoçya), öğrencilerin durumunu iyileştirmek için doğrudan ve dolaylı öğrenci desteğini uzatarak önlemler almıştır. Ancak, Moldova desteklenen öğrencilerin göreceli sayısını azaltmıştır.

Endişenin bir nedeni, bu krizin etkilerinin sadece sekiz ülkede (Hırvatistan, Çek Cumhuriyeti, Danimarka, Estonya, Finlandiya, İrlanda, Romanya ve Birleşik Krallık) sistematik olarak izlenmesidir. Bu çok düşük bir sayıdır ve ekonomik krize cevap olarak yükseköğretim sektörünü desteklemek için ulusal eylemin nasıl yeterince değerlendirilebileceği hakkında bazı soru işaretleri uyandırmaktadır.

Ham bütçe sayılarının dikkatle göz önünde bulundurulması, 2020 yılına kadar olan on yıl içinde belirlenen hedeflere ulaşmanın artan bir özveri gerektirdiğini açıkça göstermektedir. Yükseköğretim sektörüne ilişkin ekonomik krize tepki olarak, ülkeler, ekonomik krizin sosyal maliyetlerinin farkında olduklarını göstermişlerdir. Sosyal boyut ve yaşamboyu öğrenmeye odaklanma, eğer en önemli hedef bir Avrupa bilgisi oluşturmaksa, önümüzdeki on yıl içinde daha da önemli hale gelecektir.

ULUSAL YÜKSEKÖĞRETİM SİSTEM DİYAGRAMLARI VE BİLGİ

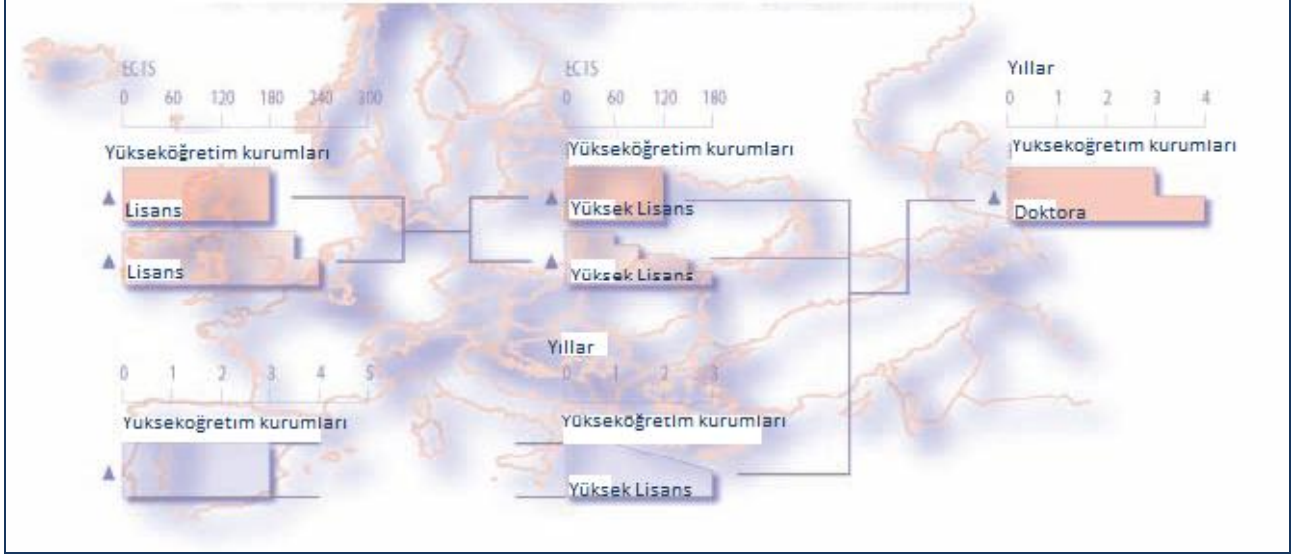

DİYAGRAMLAR REHBERİ

Aşağıdaki diyagramların amacı, Bolonya sürecinin çağdaş derece yapıları üzerindeki etkisini göstererek yükseköğretim sistemleri hakkında açık ve karşılaştırılabilir bilgi sunmaktır. Bir yükseköğretim sistemindeki tüm yeterlilikler hakkında kapsamlı bilgi sunmaz, bu tür bilgi için, okuyucu mevcut Ulusal Yeterlilikler Çerçevesi'ne başvurmalıdır.

Ülke diyagramlarını okumak için, bakanlık bildirgelerinde kararlaştırılan **üç-aşamalı yapı** temeldir. Diyagramlar, her yükseköğretim sistemindeki olası eğitim yollarını sunar. Soldan başlayarak, üç aşama arka arkaya gösterilmiştir. Birinci aşama genellikle bir Lisans derecesine, ikinci aşama Yüksek Lisans ve üçüncü aşama ise Doktora yeterlilik derecesine götürür.

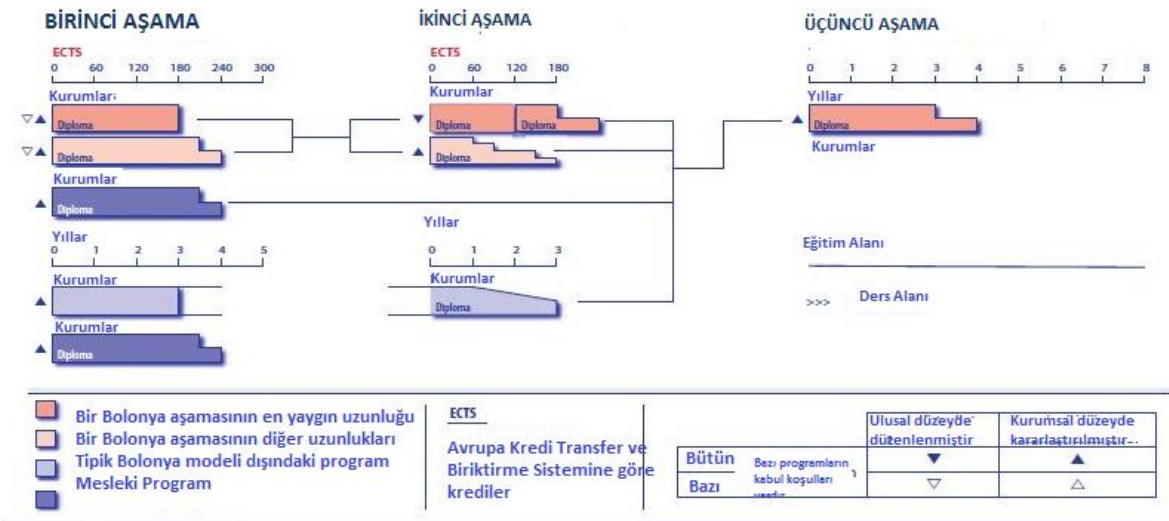

Aşamaların süresi, tipik Bolonya modelini yansıtmaktadır. Birinci aşama yeterlilikler 180-240 ECTS kredisinden oluşurken ikinci aşama yeterlilikler 60-120 ECTS kredisinden oluşmaktadır.

Üçüncü aşama, tipik Bolonya modelinin dışında olan programlardan olduğundan, yıl olarak gösterilmektedir.

Dikey çizgiler, genellikle hem işgücü piyasasına hem de bir sonraki aşamaya erişimi işaret ederek, bir yeterliliğin sonunu göstermektedir. Bazı kısa aşamada derece veren programlar, Bolonya aşamasını takip etmek için ek çalışmalar gerektirebilir. Bu durumlar, bir derece aşaması kutusu **içinde** dikey bir çizgiyle gösterilmektedir. **Programların iki aşama arasında uzadığı** yerlerde, örneğin, entegre edilmiş programlar için, bu durum iki aşama arasında kesik bir çizgiyle gösterilir.

Ulusal bir yükseköğretim sisteminde **“bir Bolonya aşamasının en yaygın süresi”**, her diyagramda ilk başta gösterilmiştir.

“Bir Bolonya aşamasının diğer süreleri”, bir yükseköğretim sisteminde daha az yaygın olan tipik Bolonya modelindeki programları yansıtmaktadır.

“Tipik Bolonya modelinin dışındaki programlar”, üç-aşamalı yapıdan uzaklaşmıştır ya da süre olarak tipik Bolonya modelinden farklıdır. Bu programlar için, bunlara karşılık gelen **eğitim alanları**, diyagramın sağ tarafında gösterilmektedir.

“Meslek programları”, ülkeler meslek ve akademik programları ulusal sistemde ayırttıklarında ve bu programlar yükseköğretim sisteminin bir parçası olduğunda gösterilmektedir.

Verilen dereceler diyagramda belirtilmiştir. Bu, her yükseköğretim sisteminde, derecelerin daha sonraki aşamalarda tanımlanmalarını, örneğin ders alanıyla, engellemez. **Kurumların genel adları** da her aşamada tüm programlar için ayrıca verilmektedir.

Programları gösteren tüm kutular **eşit yüksekliktedir**. Niteliksel farklılıklar, renklerle gösterilmiştir. Eğitim programlarının çeşitli sürelerle verildiği yerlerde (örneğin, 180 ve 240 ECTS’lik birinci aşama derecesi), bu durum çapraz yükseklik düzeyleri olan bir kutuyla gösterilmektedir.

Program uzunluklarının açıkça tanımlanmadığı yerlerde (çoğunlukla üçüncü aşamada), meyilli bir çizgi normal süre aralığını gösterir.

Programlara **kabul koşulları**, bir üçgenle gösterilmektedir. **Yukarıyı işaret eden üçgen**, seçim prosedürlerinin kurumsal düzeyde var olduğunu gösterir. **Aşağıyı işaret eden üçgen**, seçim prosedürlerinin ulusal düzeyde var olduğunu gösterir. **İçi dolu üçgen**, durumun her zaman böyle olduğu anlamına gelir ve **içi boş üçgen**, bazı programlarda ve/veya kurumlarda durumun bu olduğu anlamına gelir.

Aşamalar arasındaki çizgiler, programlar içindeki olası bağlantıları gösterir. Otomatik ya da gerekli ilerlemeler anlamına gelmez.

Diyagramlar, öğrencilerin aynı anda aynı düzeyde değişik programlar almaları, birinci ya da ikinci derece yeterliliği aldıktan sonra tekrar birinci ve/veya ikinci aşama eğitime başlamaları ya da birinci-aşama yeterliliğe giden programlar arasında geçiş yapmalarına olanak sağlayabilecekleri fırsatları göstermemektedir.

ANDORA

Yükseköğretim Yapısı-2010

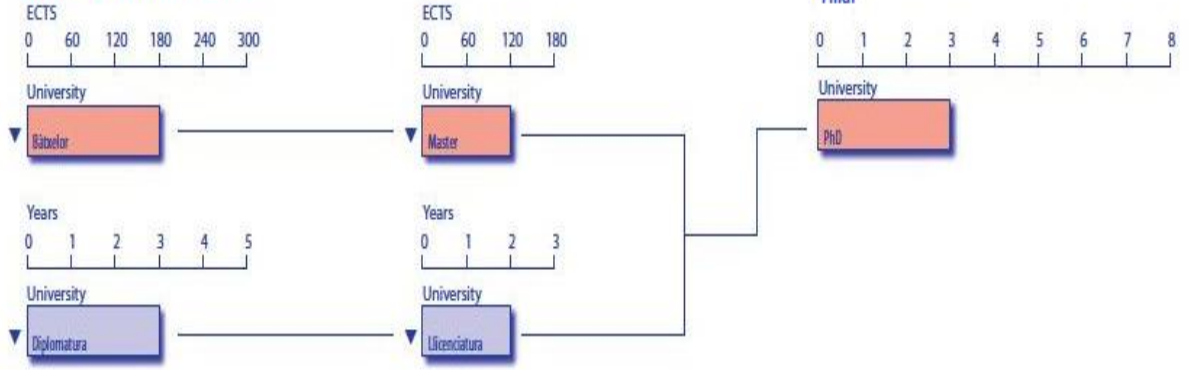

- Bir Bolonya aşamasının en yaygın uzunluğu
- Bir Bolonya aşamasının diğer uzunlukları
- Tipik Bolonya modeli dışındaki program
- Mesleki Program

ECTS
Avrupa Kredi Transfer ve Biriktirme Sistemine göre krediler

	Ulusal düzeyde düzenlenmiştir	Kurumsal düzeyde kararlaştırılmıştır...
Bütün	▼	▲
Bazı	▽	△

Bazı programların kabul koşulları farklıdır.

Sisteme genel bir bakış ve önemli bilgiler

Yükseköğretimdeki öğrenci sayısı 2008/09	230
1. aşama öğrencilerinin en yaygın başlama yaşı	18
Sosyal boyut politikasının bir parçası olarak izlenen öğrencilerin ana kategorileri	Yok
Tanınmış yükseköğretim kurumlarının sayısı	2
Kalite Güvence Ajansı'nın Avrupa Yükseköğretimde Kalite Güvence Birliği'ne üyeliği (ENQA)	Yok
Kalite Güvence Ajansı'nın Avrupa Kalite Güvence Kaydı'na üyeliğinin adı (EQAR)	Yok
Diğer Ulusal Kalite Güvence Ajansları	Yok
Lizbon Tanıma Toplantısı Onaylama Yürürlüğe Girme	22 Nisan 2008 01 Haziran 2008
Önceki Öğrenme'nin Tanınması'nın düzenlenmesi	Herhangi bir mevzuat/düzenleme/politika yok
Önceki Öğrenme'nin Tanınması'nın konumu	Yükseköğretimde mümkün değil
Ulusal Yeterlilikler Çerçevesi	Gelişme halinde
Yürürlükteki kredi sistemi	ECTS sistemini tanıtmaya yönelik mevzuat 2009'da kabul edilmiştir
Diploma Eki	Eğitim programlarının büyük çoğunluğunda, otomatik olarak, ücretsiz ve eğitim dilinde ve/veya daha resmi AB dillerinde verilmektedir
Ulusal hareketlilik ölçütleri ve/veya hedefleri	Yok
Öğrencileri çekmek için öncelikli bölgeler	AB

Yükseköğretim yapısı – 2010



- Bir Bologna aşamasının en yaygın uzunluğu
- Bir Bologna aşamasının diğer uzunlukları
- Tipik Bologna modeli dışındaki program
- Mesleki Program

ECTS
Avrupa Kredi Transfer ve Biriktirme Sistemine göre krediler

	Ulusal düzeyde düzenlenmiştir	Kurumsal düzeyde kararlaştırılmıştır...
Bütün	▼	▲
Bazı	▽	△

Sisteme genel bir bakış ve önemli bilgiler

Yükseköğretimdeki öğrenci sayısı 2008/09	89849
1. aşama öğrencilerinin en yaygın başlama yaşı	18
Sosyal boyut politikasının bir parçası olarak izlenen öğrencilerin ana kategorileri	Veri yok
Tanınmış yükseköğretim kurumlarının sayısı	27
Kalite Güvence Ajansı'nın Avrupa Yükseköğretimde Kalite Güvence Birliği'ne üyeliği (ENQA)	Yok
Kalite Güvence Ajansı'nın Avrupa Kalite Güvence Kaydı'na üyeliğinin adı (EQAR)	Yok
Diğer Ulusal Kalite Güvence Ajansları	Yükseköğretim Kamu Akreditasyon Ajansı Akreditasyon Konseyi
Lizbon Tanıma Toplantısı Onaylama Yürürlüğe Girme	06 Mart 2002 01 Mayıs 2002
Önceki Öğrenme'nin Tanınması'nın düzenlenmesi	Veri yok
Önceki Öğrenme'nin Tanınması'nın konumu	Veri yok
Ulusal Yeterlilikler Çerçevesi	Gelişme halinde
Yürürlükteki kredi sistemi	Kanun tabanlı ECTS
Diploma Eki	Eğitim programlarının büyük çoğunluğunda, otomatik olarak, ücretsiz ve eğitim dilinde ve/veya daha resmi AB dillerinde verilmektedir
Ulusal hareketlilik ölçütleri ve/veya hedefleri	Veri yok
Öğrencileri çekmek için öncelikli bölgeler	Veri yok

Yükseköğretim Yapısı-2010

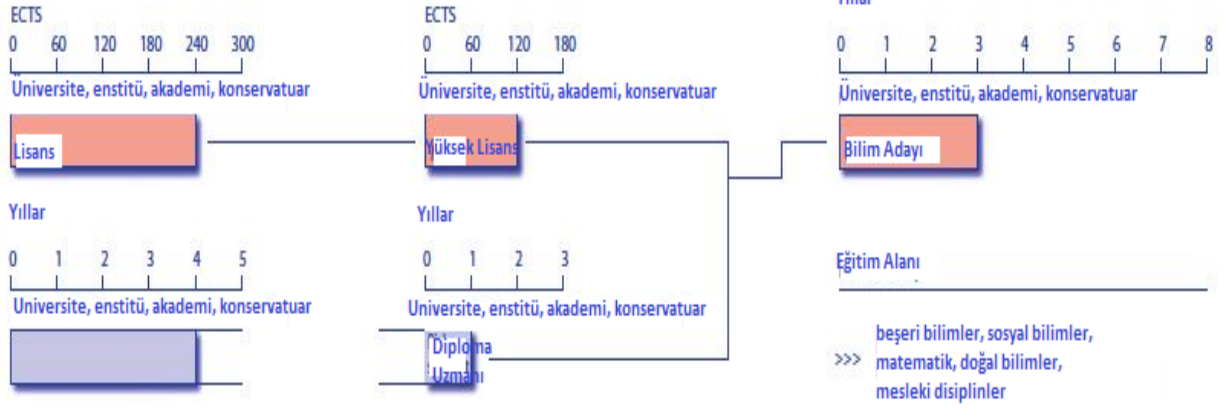

- Bir Bolonya aşamasının en yaygın uzunluğu
- Bir Bolonya aşamasının diğer uzunlukları
- Tipik Bolonya modeli dışındaki program
- Mesleki Program

ECTS
Avrupa Kredi Transfer ve Biriktirme Sistemine göre krediler

	Ulusal düzeyde düzenlenmiştir	Kurumsal düzeyde kararlaştırılmıştır...
Bütün	▼	▲
Bazı	▽	△

ERMENİSTAN

Sisteme genel bir bakış ve önemli bilgiler

Yükseköğretimdeki öğrenci sayısı 2008/09	118000
1. aşama öğrencilerinin en yaygın başlama yaşı	17
Sosyal boyut politikasının bir parçası olarak izlenen öğrencilerin ana kategorileri	<ul style="list-style-type: none">- Yetersizlik- Sosyo-ekonomik statü- Etnik yapı- Coğrafya
Tanınmış yükseköğretim kurumlarının sayısı	60
Kalite Güvence Ajansı'nın Avrupa Yükseköğretimde Kalite Güvence Birliği'ne üyeliği (ENQA)	Yok
Kalite Güvence Ajansı'nın Avrupa Kalite Güvence Kaydı'na üyeliğinin adı (EQAR)	Yok
Diğer Ulusal Kalite Güvence Ajansları	Yok
Lizbon Tanıma Toplantısı	
Onaylama	07 Ocak 2005
Yürürlüğe Girme	01 Mart 2005
Önceki Öğrenme'nin Tanınması'nın düzenlenmesi	Herhangi bir mevzuat/düzenleme/politika yok
Önceki Öğrenme'nin Tanınması'nın konumu	Veri yok
Ulusal Yeterlilikler Çerçevesi	Gelişme halinde
Yürürlükteki kredi sistemi	Kanun tabanlı ECTS
Diploma Eki	Kısmi ve aşamalı tanıtım, otomatik ve ücretsiz olarak, eğitim dilinde ve/veya İngilizce olarak verilmektedir
Ulusal hareketlilik ölçütleri ve/veya hedefleri	Yok
Öğrencileri çekmek için öncelikli bölgeler	AB üyesi olmayan Avrupa ülkeleri, Orta Doğu

AVUSTURYA

Yükseköğretim yapısı – 2010

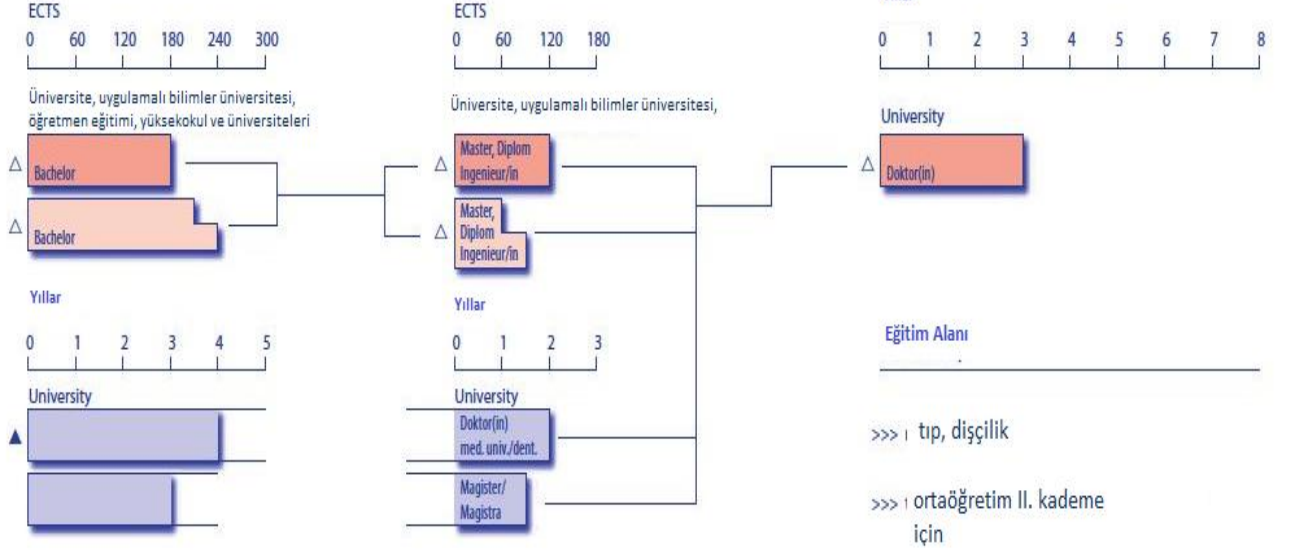

- Bir Bolonya aşamasının en yaygın uzunluğu
- Bir Bolonya aşamasının diğer uzunlukları
- Tipik Bolonya modeli dışındaki program
- Mesleki Program

ECTS
Avrupa Kredi Transfer ve
Biriktirme Sistemine göre
krediler

	Ulusal düzeyde düzenlenmiştir	Kurumsal düzeyde kararlaştırılmıştır...
Bütün	▼	▲
Bazı	▽	△

AVUSTURYA

Sisteme genel bir bakış ve önemli bilgiler

Yükseköğretimdeki öğrenci sayısı 2008/09	280191
1. aşama öğrencilerinin en yaygın başlama yaşı	19
Sosyal boyut politikasının bir parçası olarak izlenen öğrencilerin ana kategorileri	<ul style="list-style-type: none">- Ebeveynlerin eğitim geçmişi- Ebeveynlerin meslek geçmişi- Yükseköğretime giriş önşart türü- Göçmenlik statüsü- Bağımlı çocuklar- Özel ihtiyaçlar/engellilik
Tanınmış yükseköğretim kurumlarının sayısı	75
Kalite Güvence Ajansı'nın Avrupa Yükseköğretimde Kalite Güvence Birliği'ne üyeliği (ENQA)	<i>Fachhochschulrat (FHR, FH-Konseyi)</i> http://www.fhr.ac.at <i>Österreichischer Akkreditierungsrat (AR) / Avusturya Akreditasyon Konseyi</i> http://www.akkreditierungsrat.at/ <i>Österreichische Qualitätssicherungsagentur (AQA) / Avusturya Kalite Güvence Ajansı</i> http://www.aqa.ac.at
Kalite Güvence Ajansı'nın Avrupa Kalite Güvence Kaydı'na üyeliğinin adı (EQAR)	<i>Österreichische Qualitätssicherungsagentur (AQA) / Avusturya Kalite Güvence Ajansı</i>
Diğer Ulusal Kalite Güvence Ajansları	Yok
Lizbon Tanıma Toplantısı	
Onaylama	03 Ocak 1999
Yürürlüğe Girme	01 Nisan 1999
Önceki Öğrenme'nin Tanınması'nın düzenlenmesi	<ul style="list-style-type: none">- Uygulamalı Bilimler Üniversiteleri Kanunu (FHStG olarak değiştirildi)- Üniversiteler Kanunu 2002 (UG 2002)
Önceki Öğrenme'nin Tanınması'nın konumu	İzin verilmektedir, fakat tam olarak değil
Ulusal Yeterlilikler Çerçevesi	Gelişme halinde (Adım 2)
Yürürlükteki kredi sistemi	Kanun tabanlı ECTS
Diploma Eki	Eğitim programlarının büyük çoğunluğunda, otomatik olarak, ücretsiz ve Almanca ve İngilizce olarak verilmektedir
Ulusal hareketlilik ölçütleri ve/veya hedefleri	Tüm mezunların %50'sinin 2020 itibarıyla bir eğitim görmek ya da araştırma yapmak üzere yurtdışında kalmış olmaları gerekmektedir
Öğrencileri çekmek için öncelikli bölgeler	AB üyesi olmayan Avrupa ülkeleri, Asya, USA/Kanada

AZERBAIJAN

Yükseköğretim yapısı – 2010

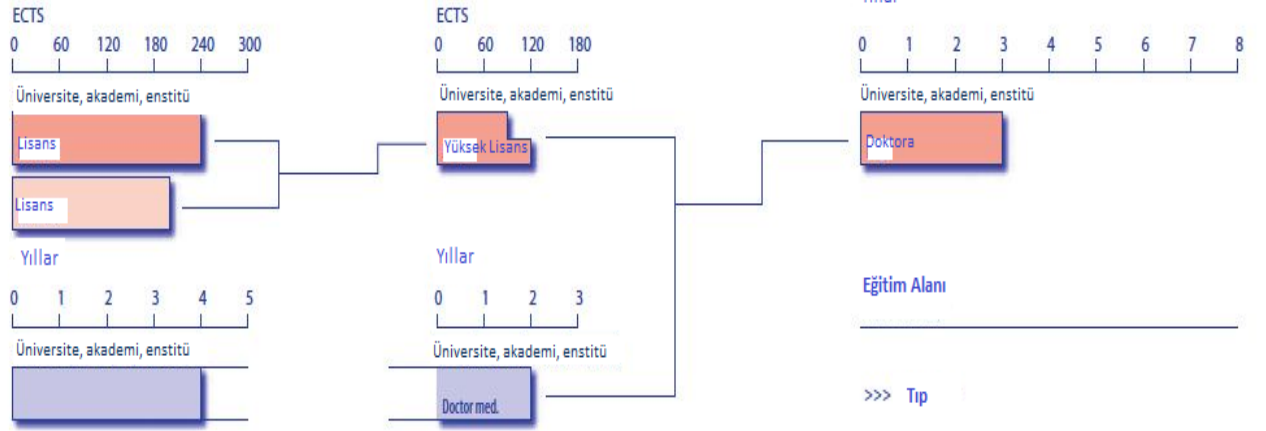

- Bir Bolonya aşamasının en yaygın uzunluğu
- Bir Bolonya aşamasının diğer uzunlukları
- Tipik Bolonya modeli dışındaki program
- Mesleki Program

ECTS
Avrupa Kredi Transfer ve Biriktirme Sistemine göre krediler

	Ulusal düzeyde düzenlenmiştir	Kurumsal düzeyde kararlaştırılmıştır...
Bütün	▼	▲
Bazı	▽	△

Bütün: Bütün programların kabul koşulları aynıdır. Bazı: Bazı programların kabul koşulları farklıdır.

AZERBAYCAN

Sisteme genel bir bakış ve önemli bilgiler

Yükseköğretimdeki öğrenci sayısı 2008/09	136587
1. aşama öğrencilerinin en yaygın başlama yaşı	17-18
Sosyal boyut politikasının bir parçası olarak izlenen öğrencilerin ana kategorileri	<ul style="list-style-type: none">- Mülteciler ve ülkelerinden, yerlerinden edilmiş kişiler- Özürlü kişiler- Ulusal azınlıklar
Tanınmış yükseköğretim kurumlarının sayısı	53
Kalite Güvence Ajansı'nın Avrupa Yükseköğretimde Kalite Güvence Birliği'ne üyeliği (ENQA)	Yok
Kalite Güvence Ajansı'nın Avrupa Kalite Güvence Kaydı'na üyeliğinin adı (EQAR)	Yok
Diğer Ulusal Kalite Güvence Ajansları	Yok
Lizbon Tanıma Toplantısı	
Onaylama	10 Mart 1998
Yürürlüğe Girme	01 Şubat 1999
Önceki Öğrenme'nin Tanınması'nın düzenlenmesi	Herhangi bir mevzuat/düzenleme/politika yok
Önceki Öğrenme'nin Tanınması'nın konumu	Yasal hak
Ulusal Yeterlilikler Çerçevesi	Gelişme halinde
Yürürlükteki kredi sistemi	Kanun tabanlı ECTS
Diploma Eki	Kısmi ve aşamalı tanıtım, istek üzerine ve ücretsiz olarak tüm mezunlara eğitim dilinde ve/veya İngilizce olarak verilmektedir
Ulusal hareketlilik ölçütleri ve/veya hedefleri	Yükseköğretim politikası, yurtdışında öğrenim gören öğrencilerin sayısında düzenli bir artış olmasını şart koşar. Azerbaycan gençleri yurtdışında çalışması üzerine Başkanlık Programı'nın çerçevesi içinde (2007-2015), 5000 öğrenci devlet-desteğiyle yurtdışında eğitim alacaktır. Gelen hareketlilik için herhangi bir sayısal hedef bulunmamaktadır.
Öğrencileri çekmek için öncelikli bölgeler	Tüm ülkeler/bölgeler eşit önceliktedir.

BOSNA HERSEK

Yükseköğretim yapısı – 2010

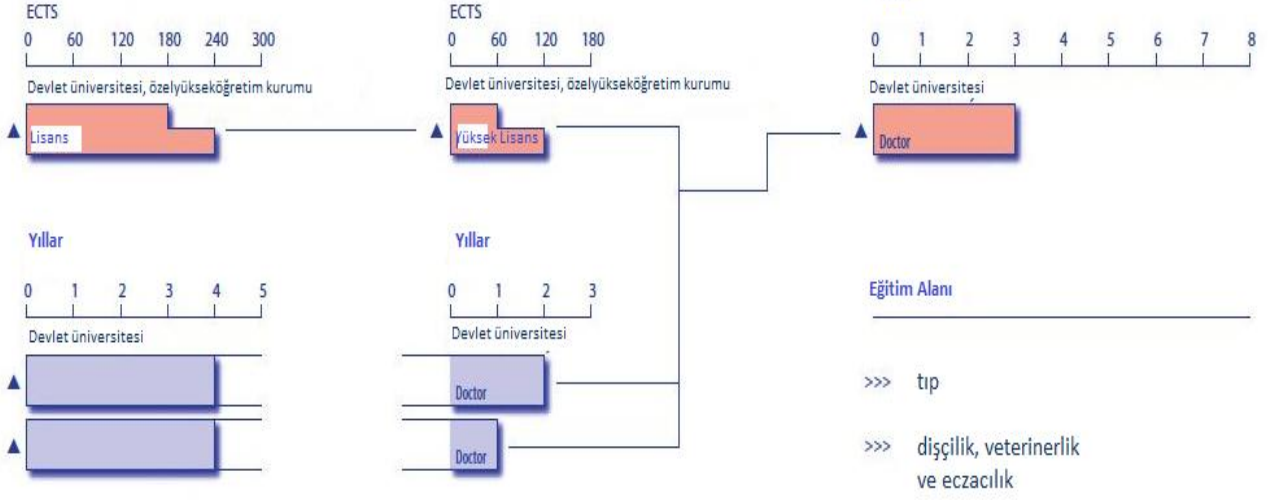

- Bir Bolonya aşamasının en yaygın uzunluğu
- Bir Bolonya aşamasının diğer uzunlukları
- Tipik Bolonya modeli dışındaki program
- Mesleki Program

ECTS
Avrupa Kredi Transfer ve Biriktirme Sistemine göre krediler

		Ulusal düzeyde düzenlenmiştir	Kurumsal düzeyde kararlaştırılmıştır...
Bütün	Bezi programların kabul koşulları	▼	▲
Bazı		▽	△

BOSNA HERSEK

Sisteme genel bir bakış ve önemli bilgiler

Yükseköğretimdeki öğrenci sayısı 2008/09	105358
1. aşama öğrencilerinin en yaygın başlama yaşı	18-19
Sosyal boyut politikasının bir parçası olarak izlenen öğrencilerin ana kategorileri	<ul style="list-style-type: none">- Savaş gazilerinin çocukları- Gaziler- Çingene nüfusu
Tanınmış yükseköğretim kurumlarının sayısı	39
Kalite Güvence Ajansı'nın Avrupa Yükseköğretimde Kalite Güvence Birliği'ne üyeliği (ENQA)	Yükseköğretim Kalkınma ve Kalite Güvence Ajansı http://www.heg.gov.ba/
Kalite Güvence Ajansı'nın Avrupa Kalite Güvence Kaydı'na üyeliğinin adı (EQAR)	Yok
Diğer Ulusal Kalite Güvence Ajansları	Yok
Lizbon Tanıma Toplantısı	
Onaylama	09 Ocak 2004
Yürürlüğe Girme	01 Mart 2004
Önceki Öğrenme'nin Tanınması'nın düzenlenmesi	Herhangi bir mevzuat/düzenleme/politika yok
Önceki Öğrenme'nin Tanınması'nın konumu	Yükseköğretimde mümkün değil
Ulusal Yeterlilikler Çerçevesi	Gelişme halinde
Yürürlükteki kredi sistemi	Kanun tabanlı ECTS
Diploma Eki	Eğitim programlarının büyük çoğunluğunda, otomatik olarak, ücretsiz ve eğitim dilinde ve/veya İngilizce olarak verilmektedir
Ulusal hareketlilik ölçütleri ve/veya hedefleri	Veri yok
Öğrencileri çekmek için öncelikli bölgeler	Güneydoğu Avrupa, AB, USA/Kanada, Orta Doğu, Asya

BELÇİKA – ALMANCA KONUŞAN TOPLULUK

Yükseköğretim yapısı - 2010

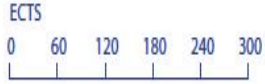



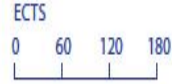

University college



Yıllar



-  Bir Bolonya aşamasının en yaygın uzunluğu
-  Bir Bolonya aşamasının diğer uzunlukları
-  Tipik Bolonya modeli dışındaki program
-  Mesleki Program

ECTS
Avrupa Kredi Transfer ve
Biriktirme Sistemine göre
krediler

	Ulusal düzeyde düzenlenmiştir	Kurumsal düzeyde kararlaştırılmıştır...
Bütün	▼	▲
Bazı	▽	△

BELÇİKA – ALMANCA KONUŞAN TOPLULUK

Sisteme genel bir bakış ve önemli bilgiler

Yükseköğretimdeki öğrenci sayısı 2008/09	143
1. aşama öğrencilerinin en yaygın başlama yaşı	18
Sosyal boyut politikasının bir parçası olarak izlenen öğrencilerin ana kategorileri	Yok
Tanınmış yükseköğretim kurumlarının sayısı	1
Kalite Güvence Ajansı'nın Avrupa Yükseköğretimde Kalite Güvence Birliği'ne üyeliği (ENQA)	Yok
Kalite Güvence Ajansı'nın Avrupa Kalite Güvence Kaydı'na üyeliğinin adı (EQAR)	Yok
Diğer Ulusal Kalite Güvence Ajansları	Yok
Lizbon Tanıma Toplantısı Onaylama Yürürlüğe Girme	22 Temmuz 2009 01 Eylül 2009
Önceki Öğrenme'nin Tanınması'nın düzenlenmesi	Veri yok
Önceki Öğrenme'nin Tanınması'nın konumu	Veri yok
Ulusal Yeterlilikler Çerçevesi	Gelişme halinde Bir Ulusal Yeterlilik Çerçevesi oluşturmaya yönelik karar 2009 yılında alınmıştır. Süreç yeni başlamıştır.
Yürürlükteki kredi sistemi	Kanun tabanlı ECTS
Diploma Eki	Eğitim programlarının büyük çoğunluğunda, otomatik olarak, ücretsiz ve eğitim dilinde ve/veya daha resmi AB dillerinde verilmektedir
Ulusal hareketlilik ölçütleri ve/veya hedefleri	Veri yok
Öğrencileri çekmek için öncelikli bölgeler	Veri yok

BELÇİKA – FRANSIZ TOPLULUĞU

Yükseköğretim yapısı – 2010

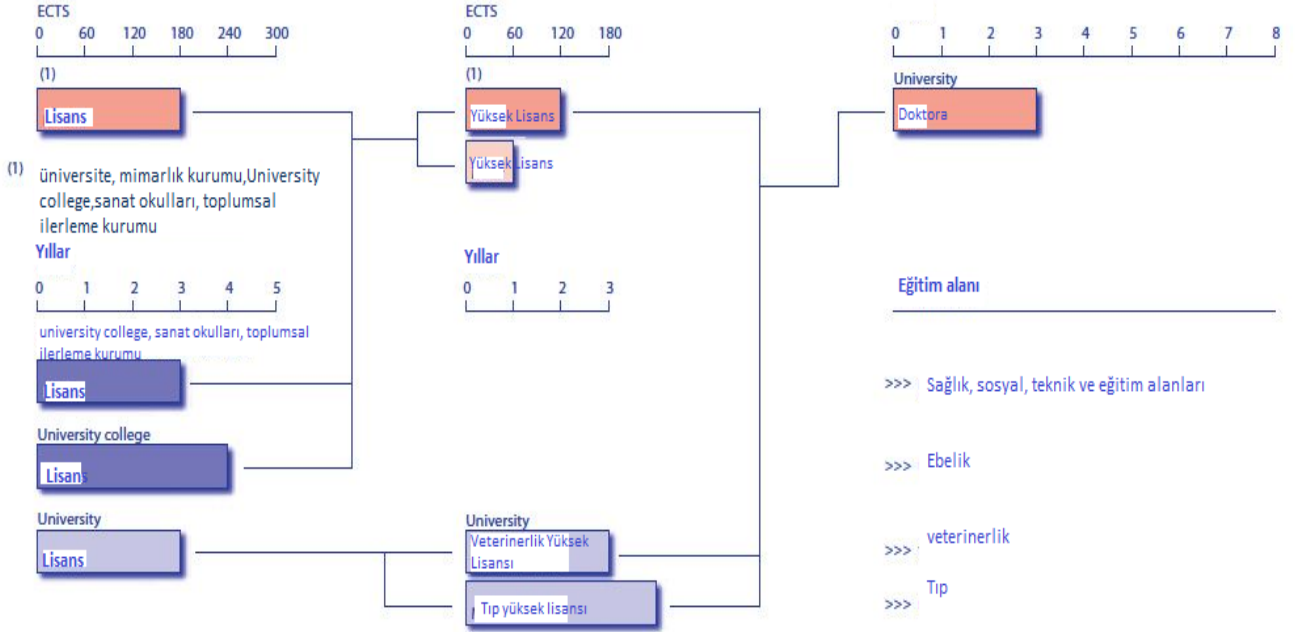

- Bir Bolonya aşamasının en yaygın uzunluğu
- Bir Bolonya aşamasının diğer uzunlukları
- Tipik Bolonya modeli dışındaki program
- Mesleki Program

ECTS
Avrupa Kredi Transfer ve Biriktirme Sistemine göre krediler

	Ulusal düzeyde düzenlenmiştir	Kurumsal düzeyde kararlaştırılmıştır...
Bütün	▼	▲
Bazı	▽	△

BELÇİKA – FRANSIZ TOPLULUĞU

Sisteme genel bir bakış ve önemli bilgiler

Yükseköğretimdeki öğrenci sayısı 2008/09	153399
1. aşama öğrencilerinin en yaygın başlama yaşı	18
Sosyal boyut politikasının bir parçası olarak izlenen öğrencilerin ana kategorileri	Yok
Tanınmış yükseköğretim kurumlarının sayısı	45
Kalite Güvence Ajansı'nın Avrupa Yükseköğretimde Kalite Güvence Birliği'ne üyeliği (ENQA)	AEQES – <i>Agence pour l'Évaluation de la Qualité de l'Enseignement Supérieur organisé ou subventionné par la Communauté française</i> (Yükseköğretim Kalite Değerlendirme Ajansı) http://www.aeqes.be
Kalite Güvence Ajansı'nın Avrupa Kalite Güvence Kaydı'na üyeliğinin adı (EQAR)	Yok
Diğer Ulusal Kalite Güvence Ajansları	Yok
Lizbon Tanıma Toplantısı Onaylama Yürürlüğe Girme	19 Temmuz 2007 01 Eylül 2009
Önceki Öğrenme'nin Tanınması'nın düzenlenmesi	Yükseköğretimde, okul dışı ve yaygın eğitimin tanınması, yetişkin eğitiminde 16 Nisan 1991 Kanunu'yla, üniversitelerde 5 Eylül 1994 Kanunu'yla ve <i>hautes écoles</i> 'de 5 Ağustos 1994 tarihinde başladı. Üniversitelerin, bazı koşullar altında, istenen derece olmaksızın, sınırlı sayıda ikinci-aşama programlara erişimi düzenleme yetkisinin yanı sıra programların süresini kısaltmaya yönelik muafiyet tanıma yetkileri de bulunmaktadır. Okul dışı ve yaygın eğitimin <i>hautes écoles</i> tarafından tanınmasına ilişkin, kanun, tanıma prosedürünü daha belirgin şekilde açıklamaktadır: ikinci-aşama programa girme durumunda, başvuruyu yapanların en az 4 yıllık mesleki deneyim ve gereken beceri ve becerilerini bir değerlendirme prosedürüyle kanıtlamaları gerekmektedir; muafiyet durumunda, başvuruyu yapanların 3 yıllık mesleki deneyim kanıtlamaları gerekmektedir ve muafiyetler toplam program süresinin %20'sini aşamaz. Sanat okullarındaki okul dışı ve yaygın eğitimin tanınması, 17 Temmuz 2002 Kanunu'yla başlamış ve mesleki deneyime dayalı olarak ikinci-aşama programına erişimi düzenlemektedir.
Önceki Öğrenme'nin Tanınması'nın konumu	İzin verilmiştir, fakat tam olarak değil
Ulusal Yeterlilikler Çerçevesi	Tamamlanmış
Yürürlükteki kredi sistemi	ECTS
Diploma Eki	Tüm eğitim programlarında, otomatik olarak, ücretsiz ve eğitim dilinde ve/veya İngilizce olarak verilmektedir
Ulusal hareketlilik ölçütleri ve/veya hedefleri	Yok

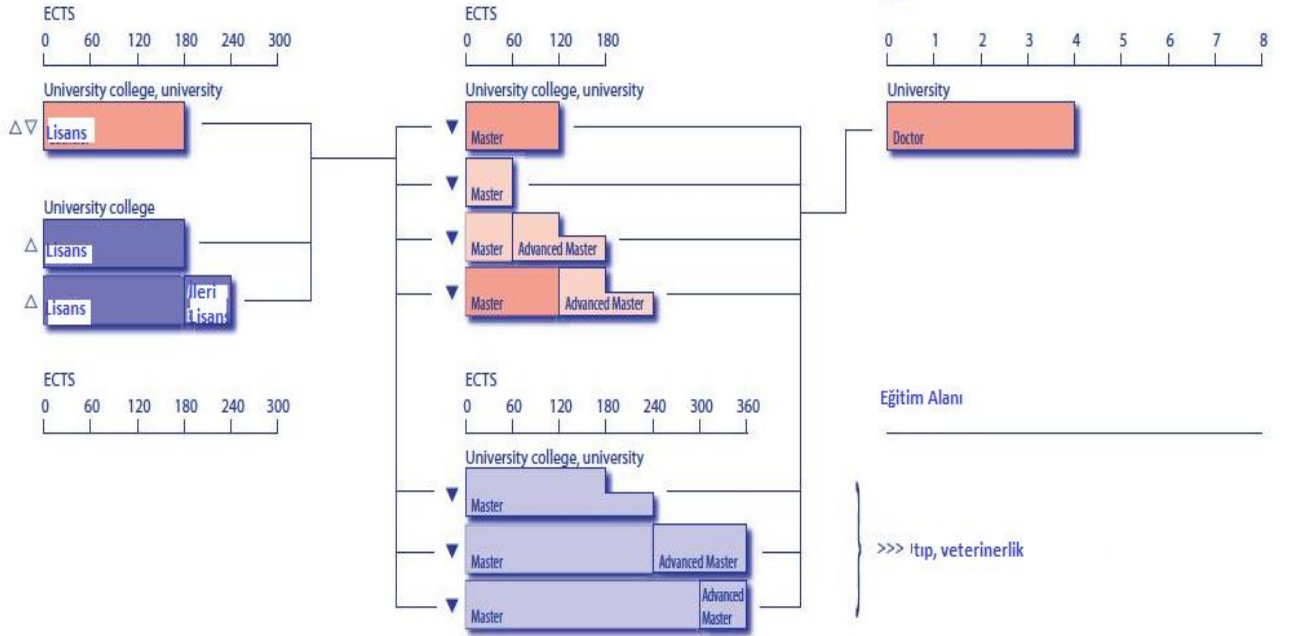
BELÇİKA – FLAMAN TOPLULUĞU**Yükseköğretim yapısı – 2010**

- Bir Bolonya aşamasının en yaygın uzunluğu
- Bir Bolonya aşamasının diğer uzunlukları
- Tipik Bolonya modeli dışındaki program
- Mesleki Program

ECTS
Avrupa Kredi Transfer ve
Birikirme Sistemine göre
krediler

Bütün	Bazı	Ulusal düzeyde düzenlenmiştir	Kurumsal düzeyde kararlaştırılmıştır...
		▼	▲

BELÇİKA – FLAMAN TOPLULUĞU

Sisteme genel bir bakış ve önemli bilgiler

Yükseköğretimdeki öğrenci sayısı 2008/09	183031
1. aşama öğrencilerinin en yaygın başlama yaşı	18
Sosyal boyut politikasının bir parçası olarak izlenen öğrencilerin ana kategorileri	<ul style="list-style-type: none">- Sosyo-ekonomik statü- Göçmen geçmiş- Yetersizlik- Cinsiyet
Tanınmış yükseköğretim kurumlarının sayısı	38
Kalite Güvence Ajansı'nın Avrupa Yükseköğretimde Kalite Güvence Birliği'ne üyeliği (ENQA)	VLHORA – Flaman Üniversite Konseyi http://www.vlhora.be VLIR – Flaman Üniversiteler arası Konsey http://www.vlir.be NVAO – Hollanda ve Flanders Akreditasyon Kuruluşu http://nvaio.net
Kalite Güvence Ajansı'nın Avrupa Kalite Güvence Kaydı'na üyeliğinin adı (EQAR)	VLHORA – Flaman Üniversite Konseyi VLIR – Flaman Üniversiteler arası Konsey NVAO – Hollanda ve Flanders Akreditasyon Kuruluşu
Diğer Ulusal Kalite Güvence Ajansları	Yok
Lizbon Tanıma Toplantısı Onaylama Yürürlüğe Girme	Flanders'ta 15 Aralık 2006 Belçika'da 01 Eylül 2009
Önceki Öğrenme'nin Tanınması'nın düzenlenmesi	Esnek Öğrenme Yolları 2004 Kanunu, kurumların öğrencilere daha önce kazanmış oldukları yeterlilikler (EVK) ve/veya önceki öğrenme (EVC) doğrultusunda muafiyet tanıyabileceklerini belirtir. EVC, önceki öğrenmeye değer biçmektir.
Önceki Öğrenme'nin Tanınması'nın konumu	Yasal hak
Ulusal Yeterlilikler Çerçevesi	Tamamlanmış
Yürürlükteki kredi sistemi	Kanun tabanlı ECTS ve ulusal sistem
Diploma Eki	Tüm mezunlara, otomatik olarak, ücretsiz ve eğitim dilinde ve/veya İngilizce olarak verilmektedir
Ulusal hareketlilik ölçütleri ve/veya hedefleri	Flanders, 2010'da %10, 2015'te %15 ve Bolonya süreci ölçütleri doğrultusunda 2020'de %20 oranında öğrenci hareketliliğine ulaşmayı hedeflemektedir.
Öğrencileri çekmek için öncelikli bölgeler	AB, AB üyesi olmayan Avrupa ülkeleri, USA/Kanada, Latin Amerika, Asya

BULGARİSTAN

Yükseköğretim yapısı - 2010

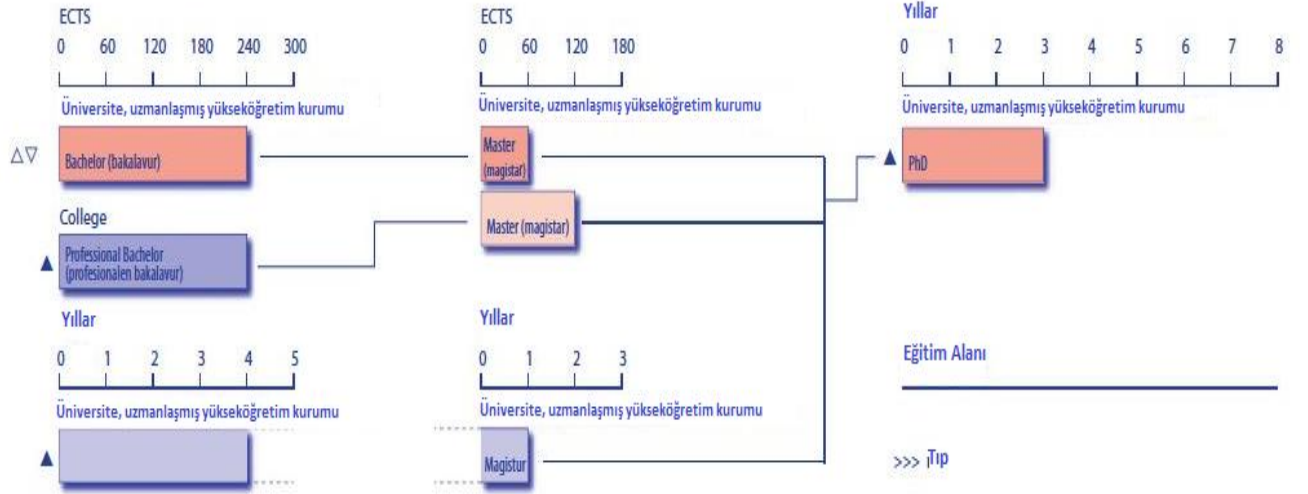

- Bir Bolonya aşamasının en yaygın uzunluğu
- Bir Bolonya aşamasının diğer uzunlukları
- Tipik Bolonya modeli dışındaki program
- Mesleki Program

ECTS
Avrupa Kredi Transfer ve Biriktirme Sistemine göre krediler

	Ulusal düzeyde düzenlenmiştir	Kurumsal düzeyde kararlaştırılmıştır...
Bütün	▼	▲
Bazı	▽	△

BULGARİSTAN

Sisteme genel bir bakış ve önemli bilgiler

Yükseköğretimdeki öğrenci sayısı 2008/09	274247
1. aşama öğrencilerinin en yaygın başlama yaşı	19
Sosyal boyut politikasının bir parçası olarak izlenen öğrencilerin ana kategorileri	Yükseköğretim Kanunu'na göre, yetersiz öğrencilerle düşük sosyo-ekonomik gelir geçmişi olan öğrencilere, üniversite giriş sınav sonuçları da dikkate alınarak tercih hakkı tanınır. Bu öğrenciler için devlet üniversitelerinde eğitim görme ücretsizdir. Gözlemlenen diğer gruplar şunlardır: <ul style="list-style-type: none">- Kimsesizler- Yetersizliği olan kişiler- Çok çocuklu anneler (3 ve daha fazla)
Tanınmış yükseköğretim kurumlarının sayısı	51
Kalite Güvence Ajansı'nın Avrupa Yükseköğretimde Kalite Güvence Birliği'ne üyeliği (ENQA)	NEAA – Ulusal Değerlendirme ve Akreditasyon Ajansı www.neaa.government.bg/en/
Kalite Güvence Ajansı'nın Avrupa Kalite Güvence Kaydı'na üyeliğinin adı (EQAR)	NEAA – Ulusal Değerlendirme ve Akreditasyon Ajansı
Diğer Ulusal Kalite Güvence Ajansları	Yok
Lizbon Tanıma Toplantısı Onaylama Yürürlüğe Girme	19 Nisan 2000 01 Temmuz 2000
Önceki Öğrenme'nin Tanınması'nın düzenlenmesi	Veri yok
Önceki Öğrenme'nin Tanınması'nın konumu	Veri yok
Ulusal Yeterlilikler Çerçevesi	Gelişme halinde
Yürürlükteki kredi sistemi	Kanun tabanlı ECTS
Diploma Eki	İstek üzerine, ücret karşılığında, eğitim dilinde ve diğer dillerde verilmektedir
Ulusal hareketlilik ölçütleri ve/veya hedefleri	Yok
Öğrencileri çekmek için öncelikli bölgeler	Veri yok

İSVİÇRE

Yükseköğretim yapısı – 2010

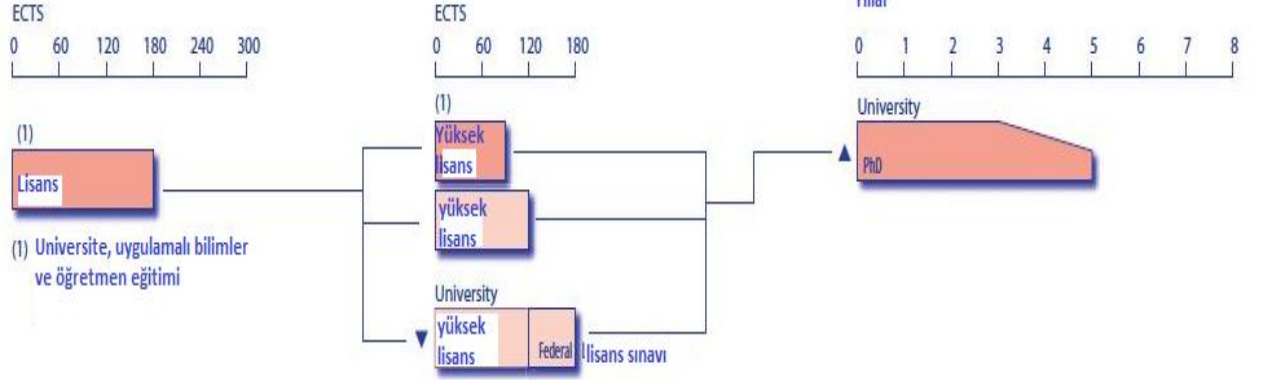

- Bir Bolonya aşamasının en yaygın uzunluğu
- Bir Bolonya aşamasının diğer uzunlukları
- Tipik Bolonya modeli dışındaki program
- Mesleki Program

ECTS
Avrupa Kredi Transfer ve Biriktirme Sistemine göre krediler

Bütün Bazı programların kabul koşulları

	Ulusal düzeyde düzenlenmiştir	Kurumsal düzeyde kararlaştırılmıştır...
Bütün	▼	▲
Bazı	▽	△

İSVİÇRE

Sisteme genel bir bakış ve önemli bilgiler

Yükseköğretimdeki öğrenci sayısı 2008/09	184756 (ISCED 5A)
1. aşama öğrencilerinin en yaygın başlama yaşı	19-20
Sosyal boyut politikasının bir parçası olarak izlenen öğrencilerin ana kategorileri	<ul style="list-style-type: none">- Düşük eğitim geçmişi olan ailelerin çocukları (farklı kategoriler)- Diğer milliyetler (farklı alt kategoriler)- Cinsiyet
Tanınmış yükseköğretim kurumlarının sayısı	41
Kalite Güvence Ajansı'nın Avrupa Yükseköğretimde Kalite Güvence Birliği'ne üyeliği (ENQA)	İsviçre Üniversiteleri Akreditasyon ve Kalite Güvence Merkezi (OAQ) http://www.oaq.ch
Kalite Güvence Ajansı'nın Avrupa Kalite Güvence Kaydı'na üyeliğinin adı (EQAR)	Veri yok
Diğer Ulusal Kalite Güvence Ajansları	Veri yok
Lizbon Tanıma Toplantısı	
Onaylama	24 Mart 1998
Yürürlüğe Girme	01 Şubat 1999
Önceki Öğrenme'nin Tanınması'nın düzenlenmesi	Herhangi bir yükseköğretim kurumuna genel giriş gereksinimlerini yerine getirmeden erişim olasılığı, cf. örneğin mad. 1b Uygulamalı Bilimler Üniversiteleri Kanunu (6 Ekim 1995), mad. 16 Cenova Üniversitesi Kanunu (13 Haziran 2008) ya da mad. 75 Lozan Üniversitesi Kanunu (6 Temmuz 2004).
Önceki Öğrenme'nin Tanınması'nın konumu	İzin verilmiştir, fakat tam olarak değil
Ulusal Yeterlilikler Çerçevesi	Gelişme halinde
Yürürlükteki kredi sistemi	ECTS
Diploma Eki	Tüm öğrencilere, otomatik ve ücretsiz olarak eğitim dilinde ve İngilizce olarak verilmektedir
Ulusal hareketlilik ölçütleri ve/veya hedefleri	Dışarıya doğru hareketlilik: Louvain-la-Neuve/Leuven Bildirgesi doğrultusunda 2020 yılında %20
Öğrencileri çekmek için öncelikli bölgeler	Tüm ülkeler/bölgeler eşit önceliktedir.

KIBRIS

Yükseköğretim yapısı - 2010

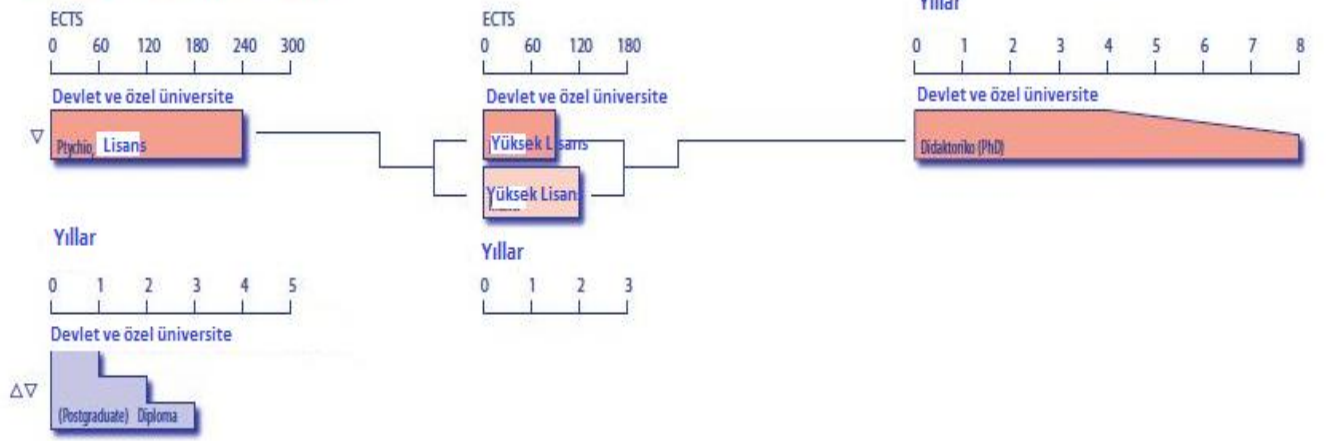

- Bir Bolonya aşamasının en yaygın uzunluğu
- Bir Bolonya aşamasının diğer uzunlukları
- Tipik Bolonya modeli dışındaki program
- Mesleki Program

ECTS
Avrupa Kredi Transfer ve Biriktirme Sistemine göre krediler

	Ulusal düzeyde düzenlenmiştir	Kurumsal düzeyde kararlaştırılmıştır...
Bütün	▼	▲
Bazı	▽	△

KIBRIS

Sisteme genel bir bakış ve önemli bilgiler

Yükseköğretimdeki öğrenci sayısı 2008/09	Veri yok
1. aşama öğrencilerinin en yaygın başlama yaşı	18-20
Sosyal boyut politikasının bir parçası olarak izlenen öğrencilerin ana kategorileri	Yok
Tanınmış yükseköğretim kurumlarının sayısı	41
Kalite Güvence Ajansı'nın Avrupa Yükseköğretimde Kalite Güvence Birliği'ne üyeliği (ENQA)	Eğitim Değerlendirme ve Akreditasyon Konseyi (SEKAP) sekap@cytanet.com.cy
Kalite Güvence Ajansı'nın Avrupa Kalite Güvence Kaydı'na üyeliğinin adı (EQAR)	Yok
Diğer Ulusal Kalite Güvence Ajansları	Özel Üniversiteleri Değerlendirme Komitesi (ECPU)
Lizbon Tanıma Toplantısı Onaylama Yürürlüğe Girme	21 Kasım 2001 01 Ocak 2002
Önceki Öğrenme'nin Tanınması'nın düzenlenmesi	Veri yok
Önceki Öğrenme'nin Tanınması'nın konumu	Veri yok
Ulusal Yeterlilikler Çerçevesi	Gelişme halinde
Yürürlükteki kredi sistemi	ECTS kanun olmadan tanıtılmıştır
Diploma Eki	Eğitim programlarının büyük çoğunluğunda, otomatik, ücretsiz ve İngilizce olarak verilmektedir
Ulusal hareketlilik ölçütleri ve/veya hedefleri	Dışarıya doğru hareketlilik için veri yok İçeriye doğru hareketlilik için herhangi bir hedef yok
Öğrencileri çekmek için öncelikli bölgeler	AB, AB üyesi olmayan Avrupa ülkeleri, Orta Doğu, Afrika, Asya

ÇEK CUMHURİYETİ

Yükseköğretim yapısı – 2010

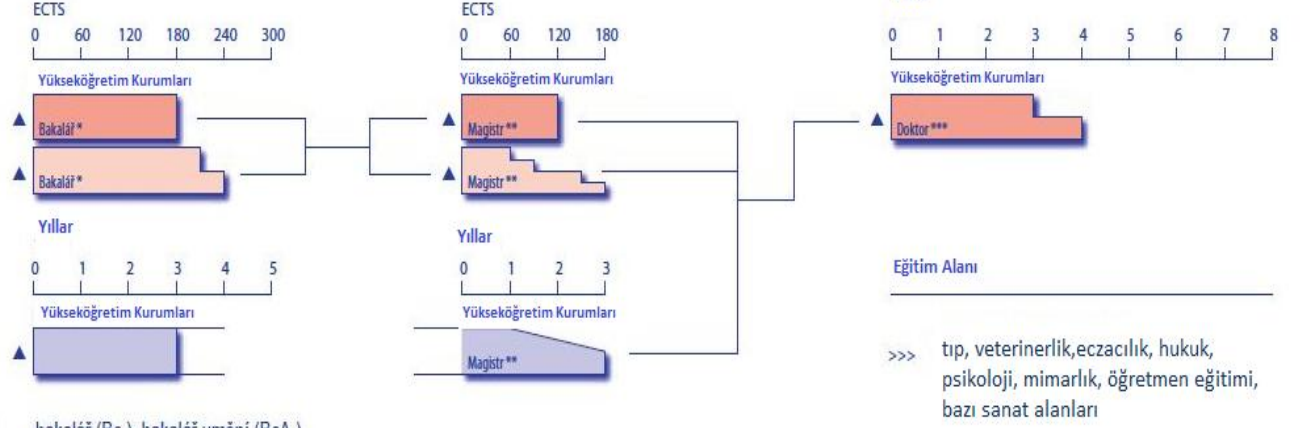

* bakalář (Bc.), bakalář umění (BcA.)

** inženýr (Ing.), inženýr architekt (Ing. arch.), doktor práv (JUDr.), doktor medicíny (MUDr.), doktor veterinární medicíny (MVDr.), magistr (Mgr.), magistr umění (MgA.), doktor farmacie (PharmDr.), doktor filosofie (PhDr.), doktor přírodních věd (RNDr.), doktor teologie (ThDr.), licenciát teologie (ThLic.), zubní lékař (MDDr.)

*** doktor (Ph.D.), doktor teologie (Th.D.)

- Bir Bolonya aşamasının en yaygın uzunluğu
- Bir Bolonya aşamasının diğer uzunlukları
- Tipik Bolonya modeli dışındaki program
- Mesleki Program

ECTS
Avrupa Kredi Transfer ve
Biriktirme Sistemine göre
krediler

	Ulusal düzeyde düzenlenmiştir	Kurumsal düzeyde kararlaştırılmıştır...
Bütün	▼	▲
Bazı	▽	△

ÇEK CUMHURİYETİ

Sisteme genel bir bakış ve önemli bilgiler

Yükseköğretimdeki öğrenci sayısı 2008/09	374064
1. aşama öğrencilerinin en yaygın başlama yaşı	19-20
Sosyal boyut politikasının bir parçası olarak izlenen öğrencilerin ana kategorileri	izleme yok
Tanınmış yükseköğretim kurumlarının sayısı	73
Kalite Güvence Ajansı'nın Avrupa Yükseköğretimde Kalite Güvence Birliği'ne üyeliği (ENQA)	Çek Cumhuriyeti Akreditasyon Komisyonu http://www.msmt.cz/areas-of-work/akreditacni-komise
Kalite Güvence Ajansı'nın Avrupa Kalite Güvence Kaydı'na üyeliğinin adı (EQAR)	Yok
Diğer Ulusal Kalite Güvence Ajansları	Yok
Lizbon Tanıma Toplantısı Onaylama Yürürlüğe Girme	15 Aralık 1999 01 Şubat 2000
Önceki Öğrenme'nin Tanınması'nın düzenlenmesi	Yükseköğretim Kurumları Kanunu (No. 111/1998), ileri eğitim sonuçlarının tanınması ve doğrulanmasına yönelik kanun (No. 179/2006) ve uygulanmasının düzenlenmesi Eylül 2007 (No. 208/2007)
Önceki Öğrenme'nin Tanınması'nın konumu	İzin verilmiştir, fakat tam olarak değil
Ulusal Yeterlilikler Çerçevesi	Gelişme halinde
Yürürlükteki kredi sistemi	ECTS kanun olmadan tanıtılmıştır
Diploma Eki	Eğitim programlarının büyük çoğunluğunda, otomatik olarak, ücretsiz ve eğitim dilinde ve/veya İngilizce (ya da istek üzerine diğer dillerde) olarak verilmektedir
Ulusal hareketlilik ölçütleri ve/veya hedefleri	Dışarıya doğru hareketlilik: ilgisi olan ve gerekli yeterlilikleri sağlayan öğrencilere yabancı bir yükseköğretim kurumunda en az bir dönem geçirme fırsatı verilmelidir. Bunun tüm yükseköğretim öğrencilerinin yarısını ilgilendireceği beklenmektedir. 2006-2010 için %50 hedefi konmuştur. İçeriye doğru hareketlilik: 2010 itibarıyla tüm öğrencilerin %10'u.
Öğrencileri çekmek için öncelikli bölgeler	Tüm ülkeler/bölgeler eşit önceliktedir.

ALMANYA

Yükseköğretim yapısı – 2010

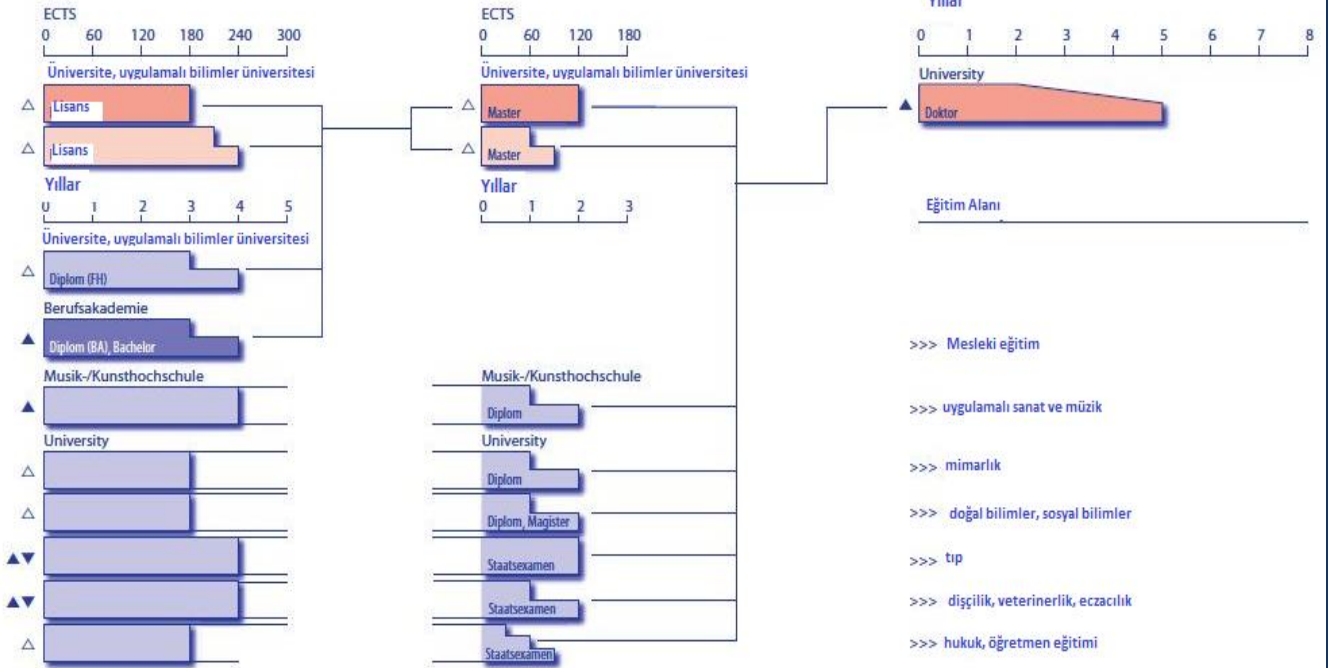

- Bir Bolonya aşamasının en yaygın uzunluğu
- Bir Bolonya aşamasının diğer uzunlukları
- Tipik Bolonya modeli dışındaki program
- Mesleki Program

ECTS
Avrupa Kredi Transfer ve Biriktirme Sistemine göre krediler

Bütün	Bazı	Ulusal düzeyde düzenlenmiştir	Kurumsal düzeyde kararlaştırılmıştır...
		▼	▲
Bazı	Bütün	▼	▲

ALMANYA

Sisteme genel bir bakış ve önemli bilgiler

Yükseköğretimdeki öğrenci sayısı 2008/09	2025307
1. aşama öğrencilerinin en yaygın başlama yaşı	19
Sosyal boyut politikasının bir parçası olarak izlenen öğrencilerin ana kategorileri	<ul style="list-style-type: none">– Cinsiyet– Ebeveynlerin sosyal geçmişi/eğitim düzeyi– Göçmen geçmiş– Yükseköğretime giriş yeterliliklerini yurtdışında elde etmiş öğrenciler– Yetersizlik ve kronik hastalık– Çocuklu öğrenciler– Mesleki yeterliliği olan, fakat resmi olarak yükseköğretime giriş yeterliliği olmayan öğrenciler
Tanınmış yükseköğretim kurumlarının sayısı	355
Kalite Güvence Ajansı'nın Avrupa Yükseköğretimde Kalite Güvence Birliği'ne üyeliği (ENQA)	ACQUIN – Akreditasyon, Sertifika ve Kalite Güvence Enstitüsü http://www.acquin.org AHPGS – Sağlık ve Sosyal Bilimler Eğitim Programları Akreditasyon Ajansı http://www.ahpgs.de AQAS – <i>Agentur für Qualitätssicherung durch Akkreditierung von Studiengängen</i> http://www.aqas.de ASIIN e.V. – Mühendislik, Enformatik, Doğal Bilimler ve Matematik alanlarında Derece Programları Akredite etmekte uzmanlaşmış Akreditasyon Ajansı http://www.asiin.de EVALAG – <i>Stiftung Evaluationsagentur Baden-Wuerttemberg</i> http://www.evalag.de FIBAA – Uluslar arası İş Yönetimi Akreditasyonu Kuruluşu http://www.fibaa.org GAC – Alman Akreditasyon Konseyi http://www.akkreditierungsrat.de ZevA – Merkezi Değerlendirme ve Akreditasyon Ajansı http://www.zeva.org
Kalite Güvence Ajansı'nın Avrupa Kalite Güvence Kaydı'na üyeliğinin adı (EQAR)	ACQUIN – Akreditasyon, Sertifika ve Kalite Güvence Enstitüsü AHPGS – Sağlık ve Sosyal Bilimler Eğitim Programları Akreditasyon Ajansı ASIIN e.V. – Mühendislik, Enformatik, Doğal

	Bilimler ve Matematik alanlarında Derece Programları Akredite etmekte uzmanlaşmış Akreditasyon Ajansı FIBAA – Uluslar arası İş Yönetimi Akreditasyonu Kuruluşu ZevA – Merkezi Değerlendirme ve Akreditasyon Ajansı
Diğer Ulusal Kalite Güvence Ajansları	Yok
Lizbon Tanıma Toplantısı Onaylama Yürürlüğe Girme	23 Ağustos 2007 01 Ekim 2007
Önceki Öğrenme'nin Tanınması'nın düzenlenmesi	Veri yok
Önceki Öğrenme'nin Tanınması'nın konumu	İzin verilmiştir, fakat tam olarak değil
Ulusal Yeterlilikler Çerçevesi	Tamamlanmış
Yürürlükteki kredi sistemi	ECTS
Diploma Eki	Eğitim programlarının büyük çoğunluğunda, otomatik olarak, ücretsiz ve eğitim dilinde ve/veya İngilizce olarak verilmektedir
Ulusal hareketlilik ölçütleri ve/veya hedefleri	Dışarıya doğru hareketlilik: Öğrencilerin %50'sinin eğitimleri boyunca yurtdışında eğitimle ilgili olarak kalmaları gerekmekte ve bu öğrencilerin %20'si en az bir dönem yurtdışında eğitim görmelidir. İçeriye doğru hareketlilik: Almanya'daki öğrencilerin %10'unun yükseköğretime giriş sınavlarını yurtdışında elde etmiş olmaları gerekmektedir (<i>Bildungsausländer</i>).
Öğrencileri çekmek için öncelikli bölgeler	Tüm ülkeler/bölgeler eşit önceliktedir.

DANİMARKA

Yükseköğretim yapısı – 2010

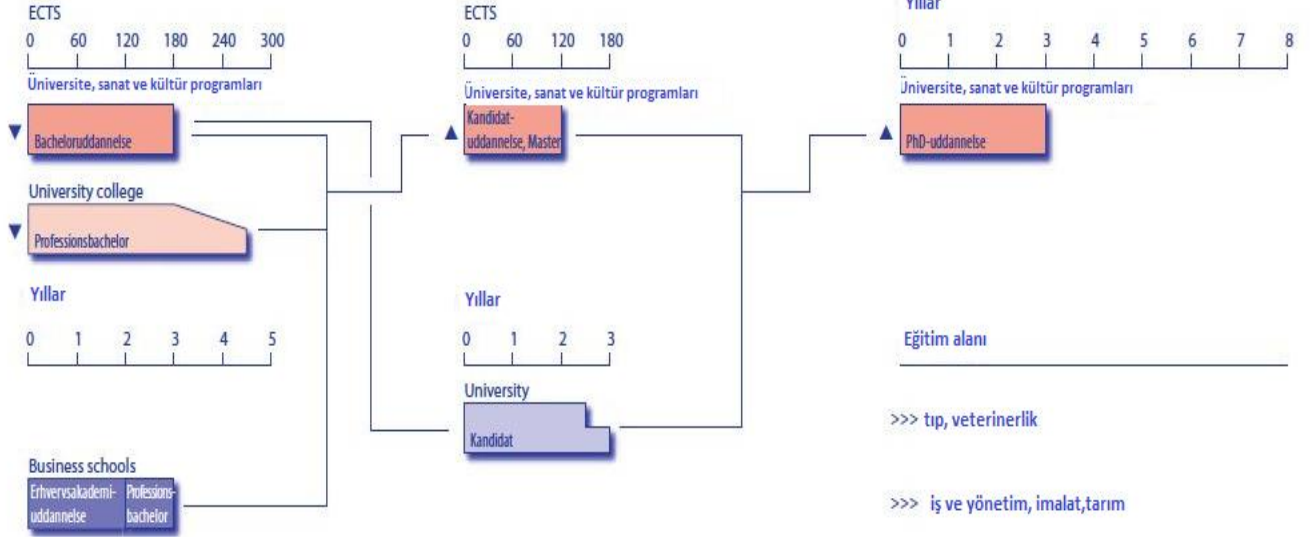

- Bir Bolonya aşamasının en yaygın uzunluğu
- Bir Bolonya aşamasının diğer uzunlukları
- Tipik Bolonya modeli dışındaki program
- Mesleki Program

ECTS
Avrupa Kredi Transfer ve Biriktirme Sistemine göre krediler

	Ulusal düzeyde düzenlenmiştir	Kurumsal düzeyde kararlaştırılmıştır...
Bütün	▼	▲
Bazı	▽	△

DANİMARKA

Sisteme genel bir bakış ve önemli bilgiler

Yükseköğretimdeki öğrenci sayısı 2008/09	199170
1. aşama öğrencilerinin en yaygın başlama yaşı	21.9
Sosyal boyut politikasının bir parçası olarak izlenen öğrencilerin ana kategorileri	<ul style="list-style-type: none">- Ebeveynlerin eğitimi- Cinsiyet- Etnik yapı- Coğrafya
Tanınmış yükseköğretim kurumlarının sayısı	114
Kalite Güvence Ajansı'nın Avrupa Yükseköğretimde Kalite Güvence Birliği'ne üyeliği (ENQA)	EVA – Danimarka Değerlendirme Enstitüsü http://www.eva.dk
Kalite Güvence Ajansı'nın Avrupa Kalite Güvence Kaydı'na üyeliğinin adı (EQAR)	Yok
Diğer Ulusal Kalite Güvence Ajansları	ACE Danimarka http://www.acedenmark.dk/
Lizbon Tanıma Toplantısı	
Onaylama	20 Mart 2003
Yürürlüğe Girme	01 Mayıs 2003
Önceki Öğrenme'nin Tanınması'nın düzenlenmesi	Kanun no. 556 "Yetişkin eğitiminde ve devam eden eğitimde önceki öğrenmenin tanınmasının gelişimi" (<i>Udbygning af anerkendelse af realkompetence på voksen- og efteruddannelsesområdet mv</i>). İleri Yetişkin Eğitimi'ni ve Diploma düzeyini içermektedir. Kısa-aşama yükseköğretim ve orta aşama ileri eğitime (lisans-düzeyi) Ağustos 2007'den bu yana RPL doğrultusunda erişilebilir. BEK nr 106 af 09/02/2009, § 10 og BEK nr 52 af 28/01/2009, § 7.
Önceki Öğrenme'nin Tanınması'nın konumu	Yasal hak
Ulusal Yeterlilikler Çerçevesi	Tamamlanmış
Yürürlükteki kredi sistemi	ECTS
Diploma Eki	Tüm öğrencilere, ücretsiz ve İngilizce olarak verilmektedir
Ulusal hareketlilik ölçütleri ve/veya hedefleri	Yükseköğretim kurumlarının dışarıya doğru hareketliliğe yönelik kendi ölçütlerini belirleme sorumlulukları bulunmaktadır. Başvuru: Regeringen (2006, s. 51)
Öğrencileri çekmek için öncelikli bölgeler	Tüm ülkeler eşit önceliktedir.

ESTONYA

Yükseköğretim yapısı - 2010

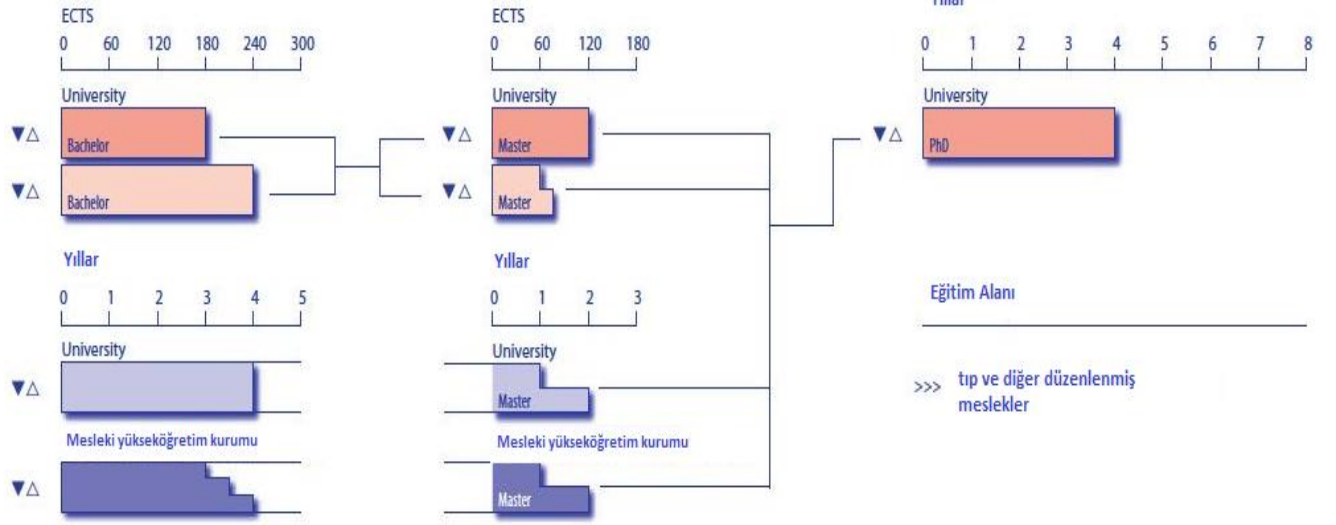

- Bir Bolonya aşamasının en yaygın uzunluğu
- Bir Bolonya aşamasının diğer uzunlukları
- Tipik Bolonya modeli dışındaki program
- Mesleki Program

ECTS
Avrupa Kredi Transfer ve
Biriktirme Sistemine göre
krediler

	Ulusal düzeyde düzenlenmiştir	Kurumsal düzeyde kararlaştırılmıştır...
Bütün	▼	▲
Bazı	▽	△

ESTONYA

Sisteme genel bir bakış ve önemli bilgiler

Yükseköğretimdeki öğrenci sayısı 2008/09	68399
1. aşama öğrencilerinin en yaygın başlama yaşı	18
Sosyal boyut politikasının bir parçası olarak izlenen öğrencilerin ana kategorileri	<ul style="list-style-type: none">- Yeterli derecede Estonca bilmeyen gençler- Fiziksel yetersizlikleri olanlar- Öğrencilerin bölgesel geçmişi- Öğrencilerin cinsiyeti
Tanınmış yükseköğretim kurumlarının sayısı	34
Kalite Güvence Ajansı'nın Avrupa Yükseköğretimde Kalite Güvence Birliği'ne üyeliği (ENQA)	EKKA – Estonya Yükseköğretim Kalite Ajansı http://www.ekka.archimedes.ee/
Kalite Güvence Ajansı'nın Avrupa Kalite Güvence Kaydı'na üyeliğinin adı (EQAR)	Yok
Diğer Ulusal Kalite Güvence Ajansları	Yok
Lizbon Tanıma Toplantısı	
Onaylama	01 Nisan 1998
Yürürlüğe Girme	01 Şubat 1999
Önceki Öğrenme'nin Tanınması'nın düzenlenmesi	Üniversite Yasası, Mesleki Yükseköğretim Enstitüsü Yasası, Yükseköğretim Standardı
Önceki Öğrenme'nin Tanınması'nın konumu	İzin verilmiştir, fakat tam olarak değil
Ulusal Yeterlilikler Çerçevesi	Tamamlanmış
Yürürlükteki kredi sistemi	ECTS
Diploma Eki	Tüm öğrencilere, ücretsiz olarak eğitim dilinde ve İngilizce olarak verilmektedir
Ulusal hareketlilik ölçütleri ve/veya hedefleri	Dışarıya doğru hareketlilik: 2015 itibarıyla: Tüm öğrencilerin %4-5'ine değişim programlarına ya da kısa hareketliliklere katılma fırsatı verilmelidir. Mezun olan her PhD öğrencisi en az bir dönem yurtdışında geçirmelidir. İçeriye doğru hareketlilik: Amaç, 2015 itibarıyla yabancı öğrencilerin sayısını iki katına çıkarmaktır. Şu anda, yaklaşık 1000 öğrenci bulunmaktadır.
Öğrencileri çekmek için öncelikli bölgeler	AB üyesi olmayan ülkeler, Asya

YUNANİSTAN

Yükseköğretim yapısı – 2010

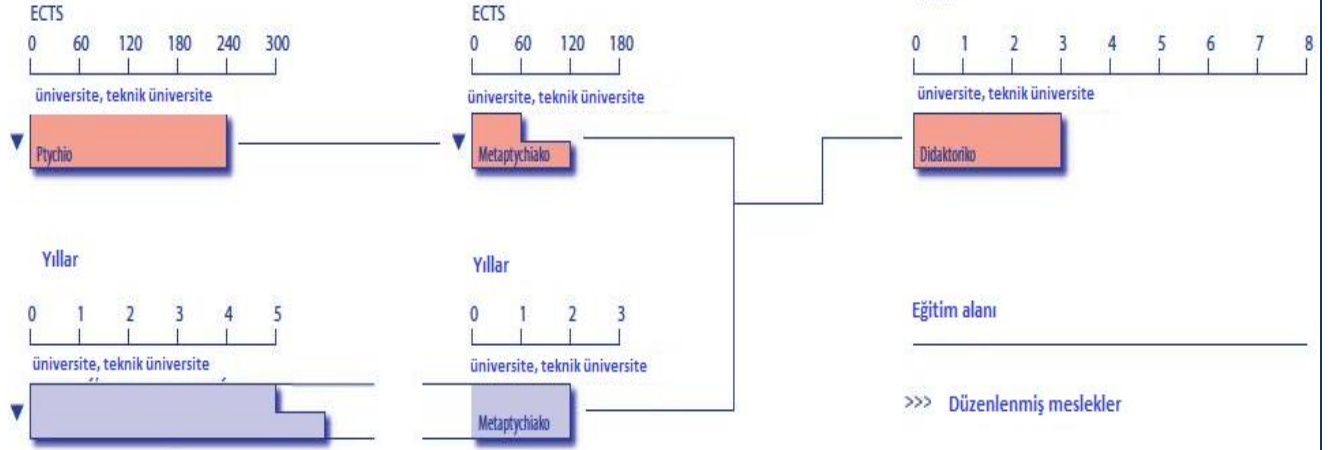

- Bir Bolonya aşamasının en yaygın uzunluğu
- Bir Bolonya aşamasının diğer uzunlukları
- Tipik Bolonya modeli dışındaki program
- Mesleki Program

ECTS
Avrupa Kredi Transfer ve Biriktirme Sistemine göre krediler

		Ulusal düzeyde düzenlenmiştir	Kurumsal düzeyde kararlaştırılmıştır...
Bütün	Bezi programların kabul koşulları	▼	▲
Bazı		▽	△

YUNANİSTAN

Sisteme genel bir bakış ve önemli bilgiler

Yükseköğretimdeki öğrenci sayısı 2008/09	513233
1. aşama öğrencilerinin en yaygın başlama yaşı	18
Sosyal boyut politikasının bir parçası olarak izlenen öğrencilerin ana kategorileri	<ul style="list-style-type: none">- Düşük sosyo-ekonomik geçmişi olan öğrenciler- Özürlü öğrenciler- Ciddi rahatsızlıkları olan öğrenciler- Cinsiyet- Trakyalı Müslüman öğrenciler- Yurtdışında yaşayan Yunanlılar- Diğer milliyetlerden olan öğrenciler
Tanınmış yükseköğretim kurumlarının sayısı	38
Kalite Güvence Ajansı'nın Avrupa Yükseköğretimde Kalite Güvence Birliği'ne üyeliği (ENQA)	Yok
Kalite Güvence Ajansı'nın Avrupa Kalite Güvence Kaydı'na üyeliğinin adı (EQAR)	Yok
Diğer Ulusal Kalite Güvence Ajansları	Yunan Yükseköğretim Kalite Güvence Ajansı http://www.hqaa.gr
Lizbon Tanıma Toplantısı Onaylama Yürürlüğe Girme	Veri yok
Önceki Öğrenme'nin Tanınması'nın düzenlenmesi	<ul style="list-style-type: none">- Kanun 3191/2003 (FEK 258A): "Mesleki eğitimi istihdamla bağdaştıran Ulusal Sistem"- Kanun 3369/2005 (FEK 171A): "Yaşamboyu öğrenme ve diğer imkanların sistematikleştirilmesi"
Önceki Öğrenme'nin Tanınması'nın konumu	İzin verilmiştir, fakat tam olarak değil
Ulusal Yeterlilikler Çerçevesi	Gelişme halinde
Yürürlükteki kredi sistemi	ECTS
Diploma Eki	Eğitim programlarının büyük çoğunluğunda, otomatik olarak, ücretsiz ve eğitim dilinde ve/veya İngilizce olarak verilmektedir
Ulusal hareketlilik ölçütleri ve/veya hedefleri	Yok
Öğrencileri çekmek için öncelikli bölgeler	AB, AB üyesi olmayan Avrupa ülkeleri, USA/Kanada, Avustralya/Yeni Zelanda, Orta Doğu, Latin Amerika, Afrika, Asya

İSPANYA

Yükseköğretim yapısı - 2010

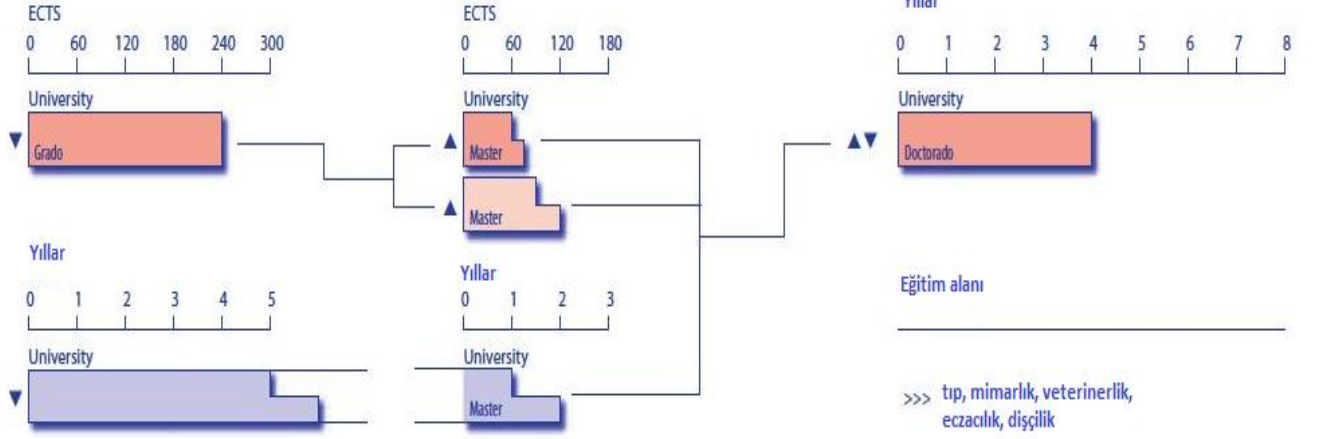

- Bir Bolonya aşamasının en yaygın uzunluğu
- Bir Bolonya aşamasının diğer uzunlukları
- Tipik Bolonya modeli dışındaki program
- Mesleki Program

ECTS
Avrupa Kredi Transfer ve Biriktirme Sistemine göre krediler

Bütün Bazı programların kabul koşulları

	Ulusal düzeyde düzenlenmiştir	Kurumsal düzeyde kararlaştırılmıştır...
Bütün	▼	▲
Bazı	▽	△

İSPANYA

Sisteme genel bir bakış ve önemli bilgiler

Yükseköğretimdeki öğrenci sayısı 2008/09	1500069
1. aşama öğrencilerinin en yaygın başlama yaşı	18
Sosyal boyut politikasının bir parçası olarak izlenen öğrencilerin ana kategorileri	Cinsiyet/Yetersizlik/Sosyo ekonomik statü/Yaş
Tanınmış yükseköğretim kurumlarının sayısı	77 üniversite 123 yüksekokul
Kalite Güvence Ajansı'nın Avrupa Yükseköğretimde Kalite Güvence Birliği'ne üyeliği (ENQA)	ANECA – Kalite Değerlendirme ve Akreditasyon Ulusal Ajansı – <i>Agencia Nacional de Evaluación de la Calidad y Acreditación</i> (http://www.aneca.es) ACSUG – Galiçya Üniversite Sistemi'nde Kalite Güvence Ajansı – <i>Agencia para la calidad del Sistema universitario de Galicia</i> (http://www.acsug.es) AGAE – Kalite Değerlendirme ve Akreditasyon Endülüs Ajansı – <i>Agencia Andaluza de Evaluación</i> (http://www.agae.es) AQU – Katalan Üniversite Sistemi'nde Kalite Güvence Ajansı – <i>Agencia per a la Qualitat del Sistema Universitari de Catalunya</i> (http://www.aqu.cat)
Kalite Güvence Ajansı'nın Avrupa Kalite Güvence Kaydı'na üyeliğinin adı (EQAR)	ANECA – Kalite Değerlendirme ve Akreditasyon Ulusal Ajansı AGAE – Kalite Değerlendirme ve Akreditasyon Endülüs Ajansı AQU – Katalan Üniversite Sistemi'nde Kalite Güvence Ajansı
Diğer Ulusal Kalite Güvence Ajansları	Yok
Lizbon Tanıma Toplantısı Onaylama Yürürlüğe Girme	28 Ekim 2009 01 Aralık 2009
Önceki Öğrenme'nin Tanınması'nın düzenlenmesi	Kraliyet Kararnamesi 1393/2007 (http://www.boe.es/boe/dias/2007/10/30/pdfs/A44037-44048.pdf), üniversiteye girerken önceki öğrenmeyi tanımaya (bir üniversitede elde edilen) yönelik kuralları tanımlar. Kraliyet Kararnamesi 1892/2008 (http://www.boe.es/boe/dias/2008/11/24/pdfs/A46932-46946.pdf), 25, 40 ve 45 yaşlarından daha büyük öğrencilerin üniversiteye girmeleri için önceki öğrenmeyi tanımaya yönelik kuralları tanımlar. İspanya Üniversiteler Yasası (2007'de değiştirildiği

	<p>üzere), madde 36'da bakanlığın iş tecrübesinden gelen önceki öğrenmeyi tanımaya yönelik koşulları düzenleyeceğini açıkça belirtir. Bu, "Üniversite Stratejisi 2015" altında, LLL'ye bağlı çalışma grubunun görevlerinden biridir (bakınız http://www.educacion.es/universidad2015/formacion-continua.html).</p> <p>Önceki öğrenmenin tanınmasının örgün, yaygın ve okul dışı eğitimden geldiği görülmektedir.</p> <p>İspanya üniversiteleri, bir derece almak (kabul edildikten sonra) için gereken derslerin sayısını azaltmak için önceki öğrenmeyi özerk bir şekilde tanır.</p>
Önceki Öğrenme'nin Tanınması'nın konumu	İzin verilmiştir, fakat tam olarak değil
Ulusal Yeterlilikler Çerçevesi	Gelişme halinde
Yürürlükteki kredi sistemi	ECTS
Diploma Eki	Eğitim programlarının büyük çoğunluğunda, otomatik olarak, ücret karşılığında eğitim dilinde ve/veya daha resmi AB dillerinde verilmektedir
Ulusal hareketlilik ölçütleri ve/veya hedefleri	Erasmus hareketliliğini az temsil edilen grupları daha fazla ve daha iyi hedeflemeyle mümkün olduğunca arttırmak.
Öğrencileri çekmek için öncelikli bölgeler	AB, Latin Amerika, Asya

FİNLANDİYA

Yükseköğretim yapısı – 2010

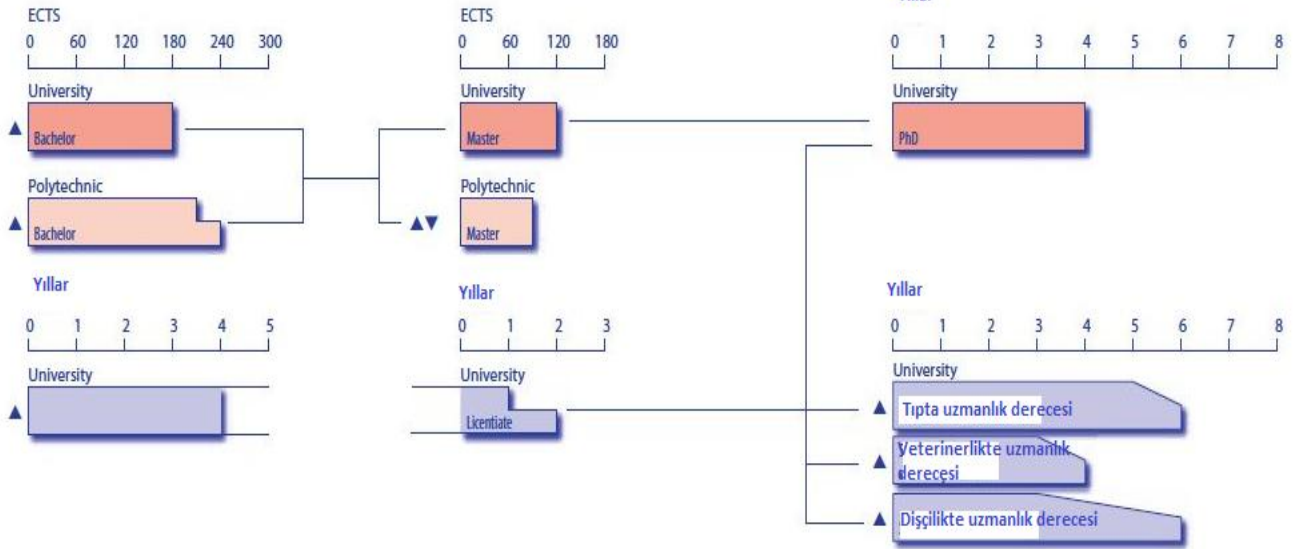

- ▲ Bir Bolonya aşamasının en yaygın uzunluğu
- Bir Bolonya aşamasının diğer uzunlukları
- Tipik Bolonya modeli dışındaki program
- Mesleki Program

ECTS
Avrupa Kredi Transfer ve Biriktirme Sistemine göre krediler

	Ulusal düzeyde düzenlenmiştir	Kurumsal düzeyde kararlaştırılmıştır...
Bütün	▼	▲
Bazı	▽	△

FINLANDIYA

Sisteme genel bir bakış ve önemli bilgiler

Yükseköğretimdeki öğrenci sayısı 2008/09	291547
1. aşama öğrencilerinin en yaygın başlama yaşı	20-24
Sosyal boyut politikasının bir parçası olarak izlenen öğrencilerin ana kategorileri	izleme yok
Tanınmış yükseköğretim kurumlarının sayısı	42
Kalite Güvence Ajansı'nın Avrupa Yükseköğretimde Kalite Güvence Birliği'ne üyeliği (ENQA)	FINHEEC – Finlandiya Yükseköğretim Değerlendirme Konseyi http://www.finheec.fi
Kalite Güvence Ajansı'nın Avrupa Kalite Güvence Kaydı'na üyeliğinin adı (EQAR)	Yok
Diğer Ulusal Kalite Güvence Ajansları	Yok
Lizbon Tanıma Toplantısı	
Onaylama	21 Ocak 2004
Yürürlüğe Girme	01 Mart 2004
Önceki Öğrenme'nin Tanınması'nın düzenlenmesi	Politeknik kararnamesi 2003/352 ve Üniversiteler yasası 2009/558
Önceki Öğrenme'nin Tanınması'nın konumu	Yasal hak
Ulusal Yeterlilikler Çerçevesi	Gelişme halinde
Yürürlükteki kredi sistemi	ECTS
Diploma Eki	Tüm öğrencilere, otomatik, ücretsiz ve yalnızca İngilizce olarak verilmektedir
Ulusal hareketlilik ölçütleri ve/veya hedefleri	Üniversite ve politeknik öğrencilerinin %6 ve %8'inin 2015 itibarıyla bir hareketlilik geçirmesi gerekmektedir; 2015 itibarıyla Finlandiya dışından gelen öğrencilerin %7'si; 2015 itibarıyla Finlandiya dışından PhD programlarından gelen öğrencilerin %20'si.
Öğrencileri çekmek için öncelikli bölgeler	Tüm ülkeler/bölgeler eşit önceliktedir.

FRANSA

Yükseköğretim yapısı – 2010

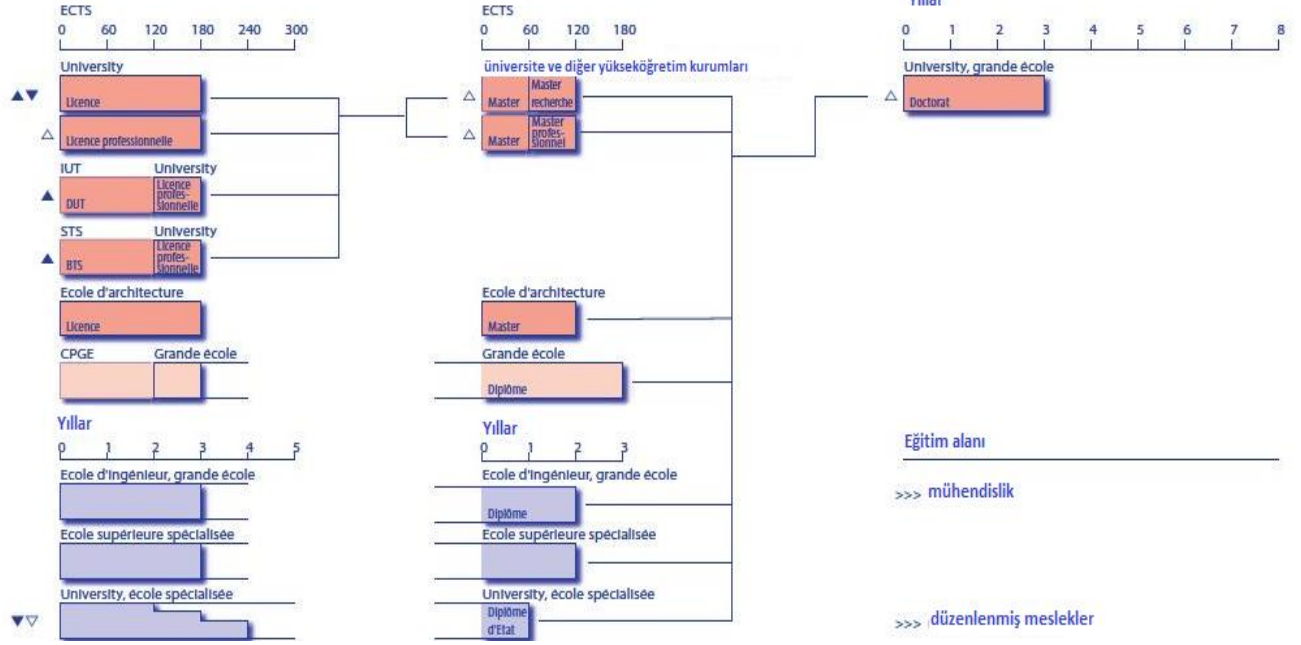

- Bir Bolonya aşamasının en yaygın uzunluğu
- Bir Bolonya aşamasının diğer uzunlukları
- Tipik Bolonya modeli dışındaki program
- Mesleki Program

ECTS
Avrupa Kredi Transfer ve Biriktirme Sistemine göre krediler

Bütün Bazı programların kabul koşulları

	Ulusal düzeyde düzenlenmiştir	Kurumsal düzeyde kararlaştırılmıştır...
Bütün	▼	▲
Bazı	▽	△

FRANSA

Sisteme genel bir bakış ve önemli bilgiler

Yükseköğretimdeki öğrenci sayısı 2008/09	2231745
1. aşama öğrencilerinin en yaygın başlama yaşı	19
Sosyal boyut politikasının bir parçası olarak izlenen öğrencilerin ana kategorileri	Sosyo-ekonomik açıdan yetersiz öğrenciler
Tanınmış yükseköğretim kurumlarının sayısı	4343
Kalite Güvence Ajansı'nın Avrupa Yükseköğretimde Kalite Güvence Birliği'ne üyeliği (ENQA)	AERES – <i>Agence d'évaluation de la recherche et de l'enseignement supérieur</i> http://www.aeres-evaluation.fr CTI – <i>Commission des Titres d'Ingénieur</i> http://www.cti-commission.fr
Kalite Güvence Ajansı'nın Avrupa Kalite Güvence Kaydı'na üyeliğinin adı (EQAR)	Yok
Diğer Ulusal Kalite Güvence Ajansları	Yok
Lizbon Tanıma Toplantısı	
Onaylama	04 Ekim 1999
Yürürlüğe Girme	01 Aralık 1999
Önceki Öğrenme'nin Tanınması'nın düzenlenmesi	– Eğitim Yasası (Art L335-5, L335-6, L613-3 ve L613-4) ve iş yasası (mad. L6111-1) – Kararname 85-906, 23 Ağustos 1985 – Kararname 2002-590, 24 Nisan 2002
Önceki Öğrenme'nin Tanınması'nın konumu	Yasal hak
Ulusal Yeterlilikler Çerçevesi	Gelişme halinde
Yürürlükteki kredi sistemi	ECTS
Diploma Eki	Öğrencilerin büyük çoğunluğuna, otomatik olarak, ücretsiz ve eğitim dilinde ve/veya daha resmi AB dillerinde verilmektedir
Ulusal hareketlilik ölçütleri ve/veya hedefleri	2020 itibarıyla: Mezunların %20'si eğitimlerinin bir kısmını yurtdışında tamamlamış olacak. 2012 itibarıyla: Yüksek lisans programlarına kayıtlı uluslararası öğrencilerin %17'si (%3.1'i OECD ülkelerinden olmak üzere); Doktora programlarına kayıtlı uluslararası öğrencilerin %33'ü (%9'u OECD ülkelerinden olmak üzere).
Öğrencileri çekmek için öncelikli bölgeler	Tüm ülkeler/bölgeler eşit önceliktedir.

GÜRCİSTAN

Yükseköğretim yapısı - 2010

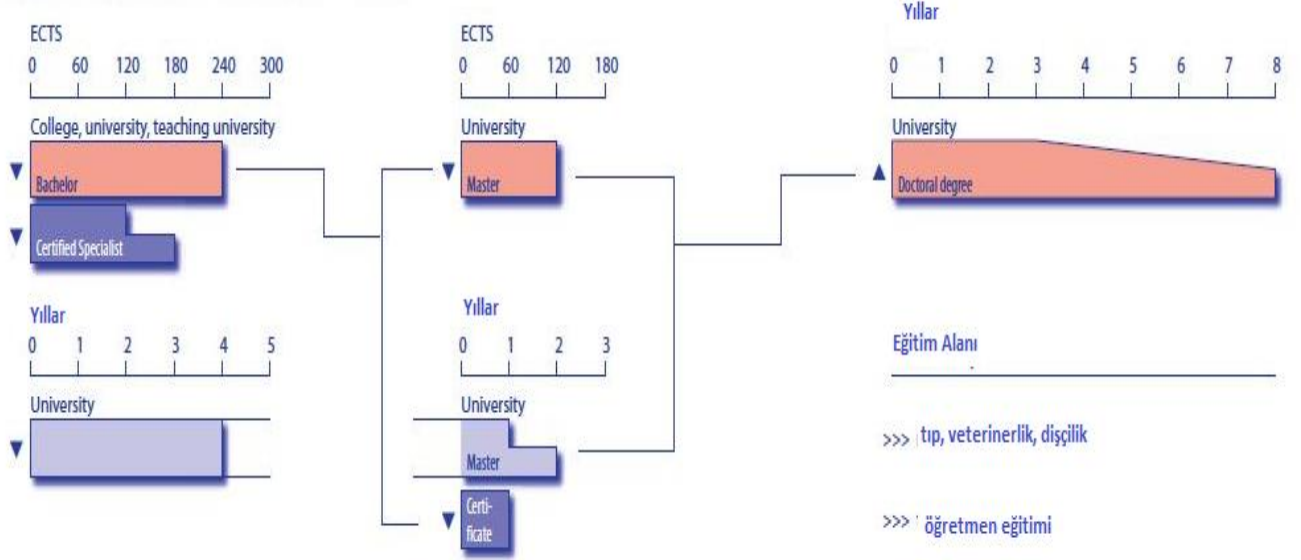

- Bir Bolonya aşamasının en yaygın uzunluğu
- Bir Bolonya aşamasının diğer uzunlukları
- Tipik Bolonya modeli dışındaki program
- Mesleki Program

ECTS
Avrupa Kredi Transfer ve Biriktirme Sistemine göre krediler

		Ulusal düzeyde düzenlenmiştir	Kurumsal düzeyde kararlaştırılmıştır...
Bütün	Bazı programların kabul koşulları	▼	▲
Bazı		▽	△

GÜRCİSTAN

Sisteme genel bir bakış ve önemli bilgiler

Yükseköğretimdeki öğrenci sayısı 2008/09	93075
1. aşama öğrencilerinin en yaygın başlama yaşı	18-19
Sosyal boyut politikasının bir parçası olarak izlenen öğrencilerin ana kategorileri	<ul style="list-style-type: none">- Dağlık bölgelerden ve ekolojik göç bölgelerinden gelen öğrenciler- İşgal edilmiş topraklardan gelen öğrenciler- Etnik azınlıktan gelen öğrenciler- Savaş ve diğer kimsesizler- Komünist rejim yüzünden Samtskhe-Javakheti bölgesinden sınır dışı edilenlerin soyu- 4 ya da daha fazla çocuklu ailelerden gelen çocuklar- Sosyal açıdan dezavantajlı kişiler- Yetersizlikleri olan öğrenciler
Tanınmış yükseköğretim kurumlarının sayısı	70
Kalite Güvence Ajansı'nın Avrupa Yükseköğretimde Kalite Güvence Birliği'ne üyeliği (ENQA)	Yok
Kalite Güvence Ajansı'nın Avrupa Kalite Güvence Kaydı'na üyeliğinin adı (EQAR)	Yok
Diğer Ulusal Kalite Güvence Ajansları	Gürcistan Ulusal Eğitim Akreditasyon Merkezi
Lizbon Tanıma Toplantısı	
Onaylama	13 Ekim 1999
Yürürlüğe Girme	01 Aralık 1999
Önceki Öğrenme'nin Tanınması'nın düzenlenmesi	Bakanlık kararı No 120 (16.02.2007)
Önceki Öğrenme'nin Tanınması'nın konumu	Yasal hak
Ulusal Yeterlilikler Çerçevesi	Gelişme halinde
Yürürlükteki kredi sistemi	ECTS
Diploma Eki	Eğitim programlarının büyük çoğunluğunda, otomatik olarak, ücretsiz/istek üzerine ve eğitim dilinde ve/veya İngilizce olarak verilmektedir
Ulusal hareketlilik ölçütleri ve/veya hedefleri	Yok
Öğrencileri çekmek için öncelikli bölgeler	Tüm ülkeler/bölgeler eşit önceliktedir.

HIRVATİSTAN

Yükseköğretim yapısı – 2010

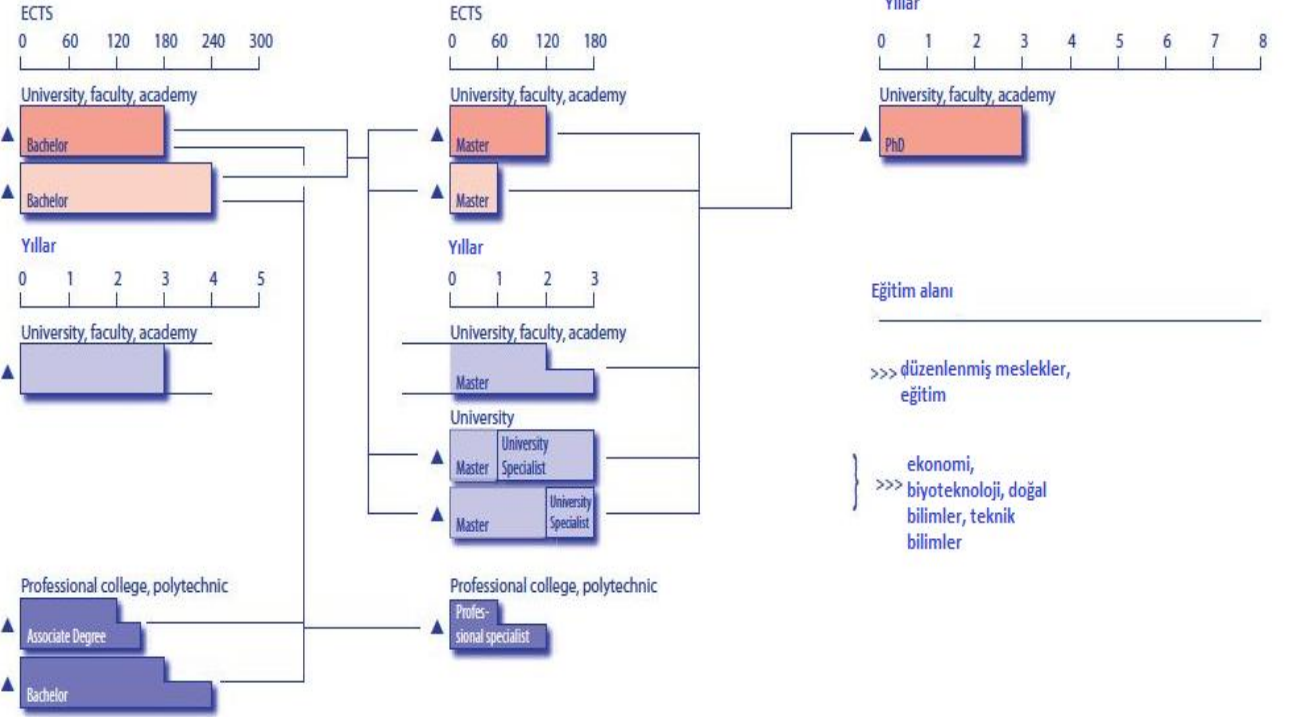

- Bir Bolonya aşamasının en yaygın uzunluğu
- Bir Bolonya aşamasının diğer uzunlukları
- Tipik Bolonya modeli dışındaki program
- Mesleki Program

ECTS
Avrupa Kredi Transfer ve Biriktirme Sistemine göre krediler

		Ulusal düzeyde düzenlenmiştir	Kurumsal düzeyde kararlaştırılmıştır...
Bütün	Bazı programların kabul koşulları	▼	▲
Bazı		▽	△

HIRVATİSTAN

Sisteme genel bir bakış ve önemli bilgiler

Yükseköğretimdeki öğrenci sayısı 2008/09	170500
1. aşama öğrencilerinin en yaygın başlama yaşı	18
Sosyal boyut politikasının bir parçası olarak izlenen öğrencilerin ana kategorileri	<ul style="list-style-type: none">- Yetersizlik- Sosyo ekonomik statü (savaştan etkilenenler dahil)- Etnik yapı (öncelikli olarak Çingene öğrenciler)- Yetişkin öğrenciler ve tam-zamanlı çalışan kişiler- Belli coğrafik bölgeler
Tanınmış yükseköğretim kurumlarının sayısı	54
Kalite Güvence Ajansı'nın Avrupa Yükseköğretimde Kalite Güvence Birliği'ne üyeliği (ENQA)	Yok
Kalite Güvence Ajansı'nın Avrupa Kalite Güvence Kaydı'na üyeliğinin adı (EQAR)	Yok
Diğer Ulusal Kalite Güvence Ajansları	Bilim ve Yükseköğretim Ajansı www.azvo.hr
Lizbon Tanıma Toplantısı Onaylama Yürürlüğe Girme	01 Ekim 2002 01 Aralık 2002
Önceki Öğrenme'nin Tanınması'nın düzenlenmesi	Önceki öğrenme, Hırvatistan millet meclisinde henüz tanınmamıştır. Yine de, Bilimsel Faaliyet ve Yükseköğretim Yasası, giriş ve/veya bazı ders gereksinimlerinden vazgeçerek istisnai adaylara yönelik olasılığı öngörmektedir. Önceki öğrenmeyi tanıma, Hırvatistan yeterlilik çerçevesinin gelişimini oluşturan bir parçadır.
Önceki Öğrenme'nin Tanınması'nın konumu	İzin verilmiştir, fakat tam olarak değil
Ulusal Yeterlilikler Çerçevesi	Gelişme halinde
Yürürlükteki kredi sistemi	ECTS
Diploma Eki	Eğitim programlarının büyük çoğunluğunda, otomatik olarak, ücretsiz ve eğitim dilinde ve/veya daha resmi AB dillerinde verilmektedir
Ulusal hareketlilik ölçütleri ve/veya hedefleri	2010/11'de 1000, 2011/12'de 1800 dışarı giden öğrenci
Öğrencileri çekmek için öncelikli bölgeler	Veri yok

MACARİSTAN

Yükseköğretim yapısı - 2010

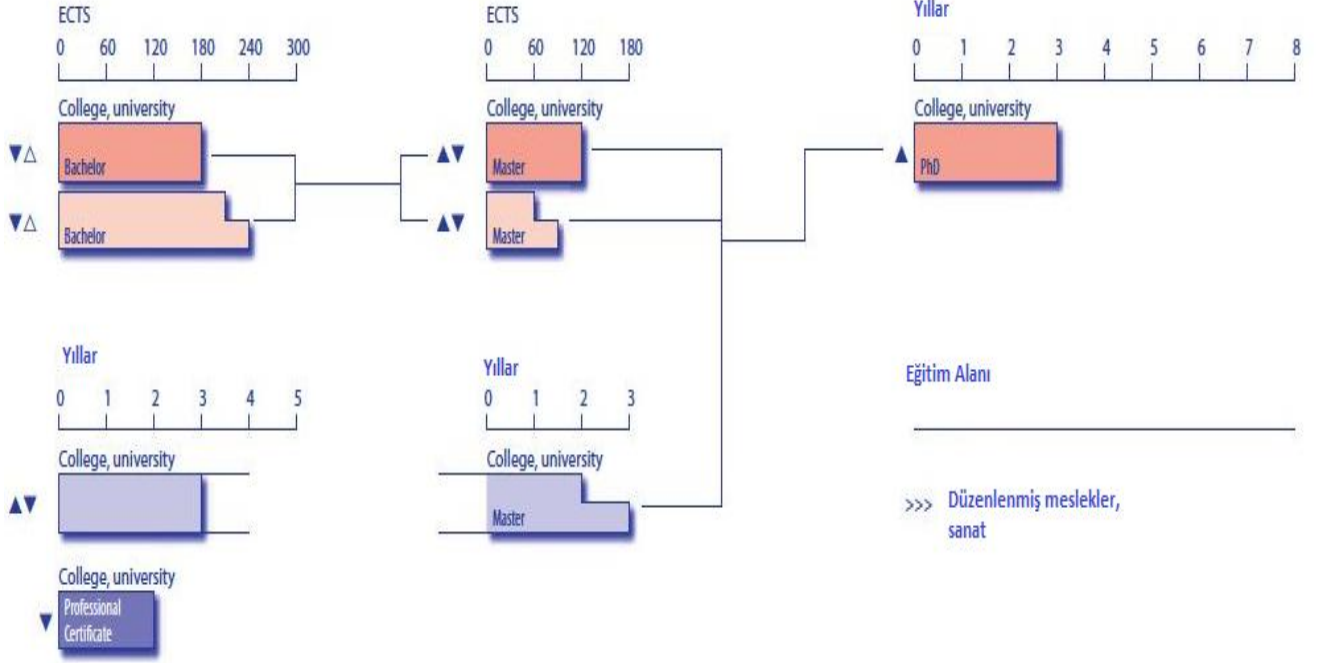

MACARİSTAN

Sisteme genel bir bakış ve önemli bilgiler

Yükseköğretimdeki öğrenci sayısı 2008/09	381033
1. aşama öğrencilerinin en yaygın başlama yaşı	18
Sosyal boyut politikasının bir parçası olarak izlenen öğrencilerin ana kategorileri	<ul style="list-style-type: none">- Yetersiz öğrenciler- Dezavantajlı öğrenciler- Çingene etnik azınlığına dahil olan öğrenciler- Büyük bir ailede küçük bir çocuğa/aileye/öğrencilere bakan öğrenciler
Tanınmış yükseköğretim kurumlarının sayısı	70
Kalite Güvence Ajansı'nın Avrupa Yükseköğretimde Kalite Güvence Birliği'ne üyeliği (ENQA)	Macaristan Akreditasyon Komitesi http://www.mab.hu
Kalite Güvence Ajansı'nın Avrupa Kalite Güvence Kaydı'na üyeliğinin adı (EQAR)	Yok
Diğer Ulusal Kalite Güvence Ajansları	Yok
Lizbon Tanıma Toplantısı	
Onaylama	04 Şubat 2000
Yürürlüğe Girme	01 Nisan 2000
Önceki Öğrenme'nin Tanınması'nın düzenlenmesi	Yükseköğretim Yasası (Yasa No. CXXXIX. 2005), önceki öğrenmeyi tanımayı düzenler (58. §).
Önceki Öğrenme'nin Tanınması'nın konumu	İzin verilmiştir, fakat tam olarak değil
Ulusal Yeterlilikler Çerçevesi	Gelişme halinde
Yürürlükteki kredi sistemi	ECTS
Diploma Eki	Eğitim programlarının büyük çoğunluğunda (tüm öğrencilere verilme zorunluluğu vardır; fakat istatistikler öğrencilerin sadece yaklaşık %70'inin aldığını göstermektedir), otomatik olarak, ücretsiz ve eğitim dilinde ve/veya İngilizce olarak verilmektedir
Ulusal hareketlilik ölçütleri ve/veya hedefleri	Yok
Öğrencileri çekmek için öncelikli bölgeler	AB, AB üyesi olmayan Avrupa ülkeleri, Orta Doğu, Asya

İRLANDA

Yükseköğretim yapısı - 2010

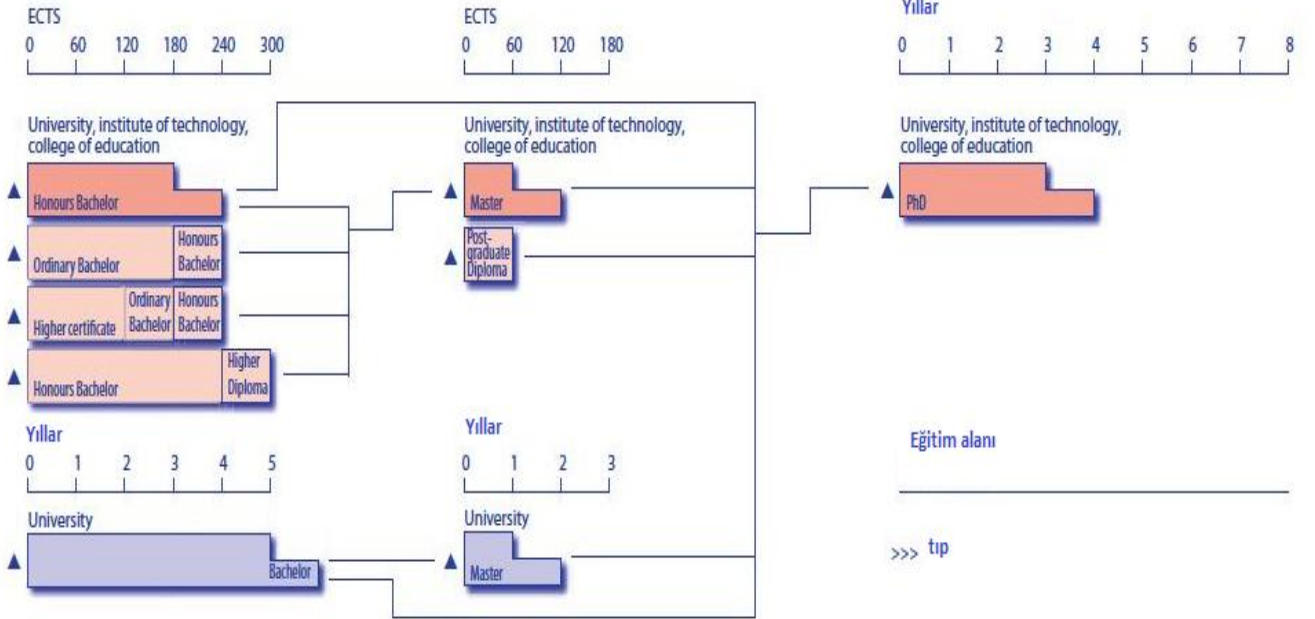

- Bir Bolonya aşamasının en yaygın uzunluğu
- Bir Bolonya aşamasının diğer uzunlukları
- Tipik Bolonya modeli dışındaki program
- Mesleki Program

ECTS
Avrupa Kredi Transfer ve Biriktirme Sistemine göre krediler

	Ulusal düzeyde düzenlenmiştir	Kurumsal düzeyde kararlaştırılmıştır...
Bütün	▼	▲
Bazı	▽	△

İRLANDA

Sisteme genel bir bakış ve önemli bilgiler

Yükseköğretimdeki öğrenci sayısı 2008/09	180000
1. aşama öğrencilerinin en yaygın başlama yaşı	18
Sosyal boyut politikasının bir parçası olarak izlenen öğrencilerin ana kategorileri	<ul style="list-style-type: none">- Sosyo-ekonomik açıdan dezavantajlı geçmişi olan öğrenciler, dolaşan topluluk üyeleri ve mülteciler dahil- Yetersizliği olan öğrenciler- Yetişkin öğrenciler
Tanınmış yükseköğretim kurumlarının sayısı	44
Kalite Güvence Ajansı'nın Avrupa Yükseköğretimde Kalite Güvence Birliği'ne üyeliği (ENQA)	HEA – Yükseköğretim Mercii http://www.heai.ie IUQB – İrlanda Üniversiteleri Kalite Kurulu http://www.iuqb.ie/en/homepage.aspx NQAI – İrlanda Ulusal Yeterlilikler Mercii http://www.nqai.ie HETAC – Yükseköğretim ve Eğitim Konseyi www.hetac.ie
Kalite Güvence Ajansı'nın Avrupa Kalite Güvence Kaydı'na üyeliğinin adı (EQAR)	HETAC – Yükseköğretim ve Eğitim Konseyi www.hetac.ie IUQB – İrlanda Üniversiteleri Kalite Kurulu http://www.iuqb.ie/en/homepage.aspx
Diğer Ulusal Kalite Güvence Ajansları	Yok
Lizbon Tanıma Toplantısı	
Onaylama	08 Mart 2004
Yürürlüğe Girme	01 Mayıs 2004
Önceki Öğrenme'nin Tanınması'nın düzenlenmesi	Yeterlilikler Yasası (Eğitim ve Öğretim) 1999, bireylere RPL doğrultusunda İrlanda'da ilgili organlar tarafından yapılan yeterlilikleri aramalarına olanak sağlar.
Önceki Öğrenme'nin Tanınması'nın konumu	İzin verilmiştir, fakat tam olarak değil
Ulusal Yeterlilikler Çerçevesi	Tamamlanmış
Yürürlükteki kredi sistemi	ECTS
Diploma Eki	DE'nin kısmi ve aşamalı tanıtımı, ücretsiz ve yalnızca İngilizce
Ulusal hareketlilik ölçütleri ve/veya hedefleri	Gelen hareketlilik için öğrenci nüfusunun %12-15'i hedeftir
Öğrencileri çekmek için öncelikli bölgeler	AB, USA/Kanada, Orta Doğu, Asya

İZLANDA

Yükseköğretim yapısı - 2010

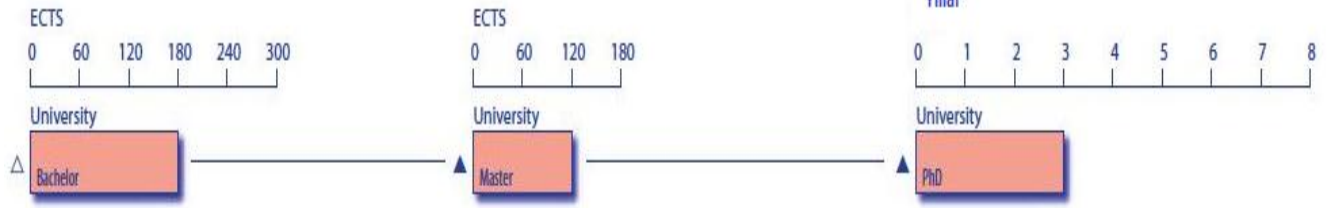

- Bir Bolonya aşamasının en yaygın uzunluğu
- Bir Bolonya aşamasının diğer uzunlukları
- Tipik Bolonya modeli dışındaki program
- Mesleki Program

ECTS
Avrupa Kredi Transfer ve
Birikirme Sistemine göre
krediler

	Ulusal düzeyde düzenlenmiştir	Kurumsal düzeyde kararlaştırılmıştır...
Bütün	▼	▲
Bazı	▽	△

İZLANDA

Sisteme genel bir bakış ve önemli bilgiler

Yükseköğretimdeki öğrenci sayısı 2008/09	18011
1. aşama öğrencilerinin en yaygın başlama yaşı	20
Sosyal boyut politikasının bir parçası olarak izlenen öğrencilerin ana kategorileri	İzlenmemiştir
Tanınmış yükseköğretim kurumlarının sayısı	7
Kalite Güvence Ajansı'nın Avrupa Yükseköğretimde Kalite Güvence Birliği'ne üyeliği (ENQA)	Yok
Kalite Güvence Ajansı'nın Avrupa Kalite Güvence Kaydı'na üyeliğinin adı (EQAR)	Yok
Diğer Ulusal Kalite Güvence Ajansları	Yok
Lizbon Tanıma Toplantısı Onaylama Yürürlüğe Girme	21 Mart 2001 01 Mayıs 2001
Önceki Öğrenme'nin Tanınması'nın düzenlenmesi	Evet
Önceki Öğrenme'nin Tanınması'nın konumu	İzin verilmiştir, fakat tam olarak değil
Ulusal Yeterlilikler Çerçevesi	Gelişme halinde
Yürürlükteki kredi sistemi	ECTS
Diploma Eki	Tüm öğrencilere ücretsiz ve sadece İngilizce olarak verilmektedir
Ulusal hareketlilik ölçütleri ve/veya hedefleri	Yok
Öğrencileri çekmek için öncelikli bölgeler	Veri yok

İTALYA

Yükseköğretim yapısı - 2010

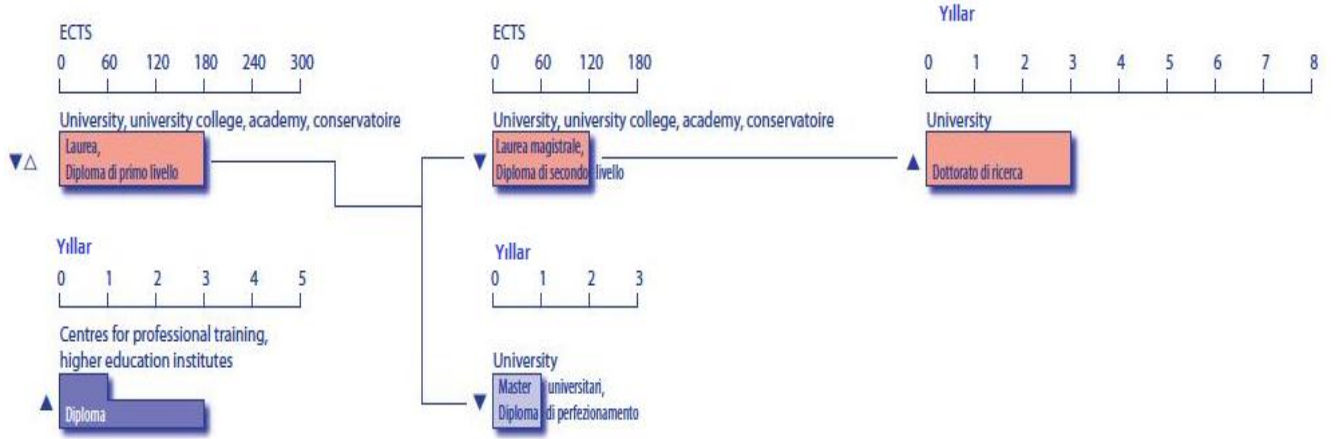

- Bir Bolonya aşamasının en yaygın uzunluğu
- Bir Bolonya aşamasının diğer uzunlukları
- Tipik Bolonya modeli dışındaki program
- Mesleki Program

ECTS
Avrupa Kredi Transfer ve Biriktirme Sistemine göre krediler

	Ulusal düzeyde düzenlenmiştir	Kurumsal düzeyde kararlaştırılmıştır...
Bütün	▼	▲
Bazı	▽	△

İTALYA

Sisteme genel bir bakış ve önemli bilgiler

Yükseköğretimdeki öğrenci sayısı 2008/09	1843588
1. aşama öğrencilerinin en yaygın başlama yaşı	19
Sosyal boyut politikasının bir parçası olarak izlenen öğrencilerin ana kategorileri	- Cinsiyet - Yetersizlik
Tanınmış yükseköğretim kurumlarının sayısı	219
Kalite Güvence Ajansı'nın Avrupa Yükseköğretimde Kalite Güvence Birliği'ne üyeliği (ENQA)	CNVSU – <i>Comitato Nazionale per la Valutazione del Sistema Universitario</i> www.cnvsu.it
Kalite Güvence Ajansı'nın Avrupa Kalite Güvence Kaydı'na üyeliğinin adı (EQAR)	Yok
Diğer Ulusal Kalite Güvence Ajansları	<i>Agenzia Nazionale di Valutazione del sistema Universitario e della Ricerca</i> (Anvur) www.anvur.it
Lizbon Tanıma Toplantısı	Veri yok
Onaylama	22 Nisan 2008
Yürürlüğe Girme	01 Haziran 2008
Önceki Öğrenme'nin Tanınması'nın düzenlenmesi	– D.M. 509/1999 (Art. 5) – D.M. 270/2004
Önceki Öğrenme'nin Tanınması'nın konumu	İzin verilmiştir, fakat tam olarak değil
Ulusal Yeterlilikler Çerçevesi	Gelişme halinde
Yürürlükteki kredi sistemi	ECTS
Diploma Eki	Tüm öğrencilere, ücretsiz olarak, eğitim dilinde ve/veya İngilizce olarak verilmektedir
Ulusal hareketlilik ölçütleri ve/veya hedefleri	2. ve 3. aşamalara kayıtlı yabancı öğrencilerin sayısı üniversitelere fon tahsis edilmesinde dikkate alınmaktadır. Yabancı öğrencilerin hareketliliğini arttırmaya yönelik herhangi bir ölçüt bulunmamaktadır.
Öğrencileri çekmek için öncelikli bölgeler	Tüm ülkeler/bölgeler eşit önceliktedir.

LİHTENŞTAYN

Yükseköğretim yapısı - 2010

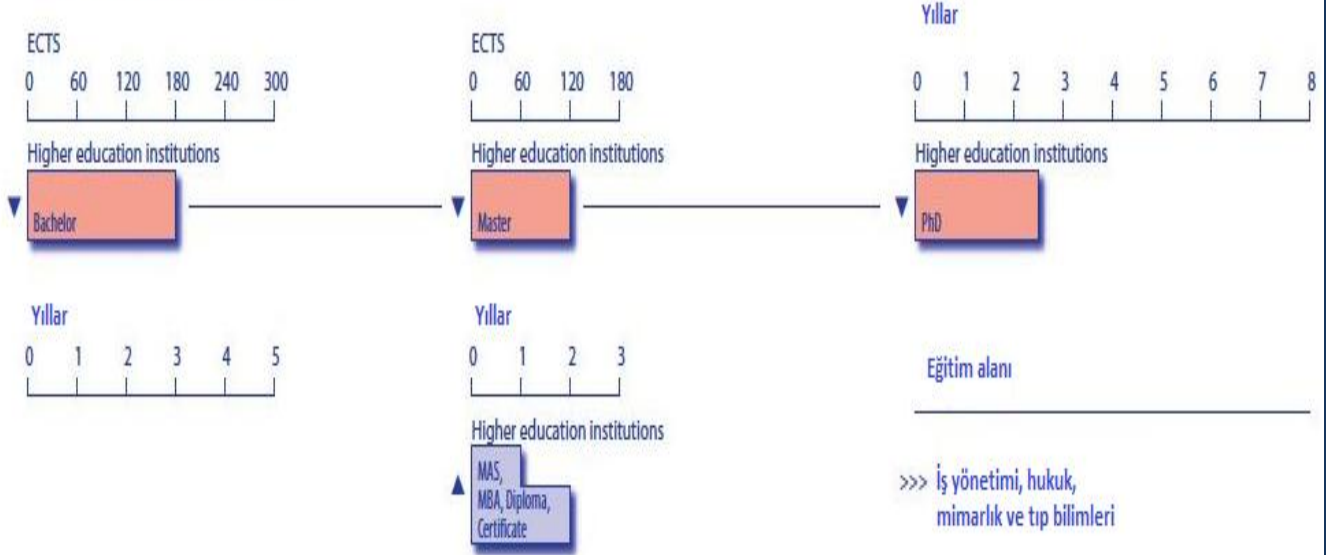

- Bir Bolonya aşamasının en yaygın uzunluğu
- Bir Bolonya aşamasının diğer uzunlukları
- Tipik Bolonya modeli dışındaki program
- Mesleki Program

ECTS
Avrupa Kredi Transfer ve Biriktirme Sistemine göre krediler

	Ulusal düzeyde düzenlenmiştir	Kurumsal düzeyde kararlaştırılmıştır...
Bütün	▼	▲
Bazı	▽	△

LİHTENŞTAYN

Sisteme genel bir bakış ve önemli bilgiler

Yükseköğretimdeki öğrenci sayısı 2008/09	722
1. aşama öğrencilerinin en yaygın başlama yaşı	19
Sosyal boyut politikasının bir parçası olarak izlenen öğrencilerin ana kategorileri	<ul style="list-style-type: none">- Cinsiyet- Göçmen geçmişi olan kişiler- Düşük sosyo-ekonomik konuma sahip olan kişiler- Yetersiz kişiler
Tanınmış yükseköğretim kurumlarının sayısı	3
Kalite Güvence Ajansı'nın Avrupa Yükseköğretimde Kalite Güvence Birliği'ne üyeliği (ENQA)	Yok
Kalite Güvence Ajansı'nın Avrupa Kalite Güvence Kaydı'na üyeliğinin adı (EQAR)	Yok
Diğer Ulusal Kalite Güvence Ajansları	Yok
Lizbon Tanıma Toplantısı	
Onaylama	01 Şubat 2000
Yürürlüğe Girme	01 Nisan 2000
Önceki Öğrenme'nin Tanınması'nın düzenlenmesi	Önceki Öğrenme'nin tanınması, kanunen özellikle belirtilmemiş ve düzenlenmemiştir. Fakat, yükseköğretim yasası hakkındaki yeni reform, henüz tanımlanmamış olmasına rağmen, yükseköğretime "sur dossier" erişim olasılığını sağlamaktadır.
Önceki Öğrenme'nin Tanınması'nın konumu	Yukarı bakınız
Ulusal Yeterlilikler Çerçevesi	Gelişme halinde
Yürürlükteki kredi sistemi	ECTS
Diploma Eki	Tüm öğrencilere eğitim programlarının büyük çoğunluğunda, otomatik olarak, ücretsiz ve eğitim dilinde ve/veya İngilizce olarak verilmektedir
Ulusal hareketlilik ölçütleri ve/veya hedefleri	Veri yok
Öğrencileri çekmek için öncelikli bölgeler	Tüm ülkeler/bölgeler eşit önceliklidir.

LİTVANYA

Yükseköğretim yapısı - 2010

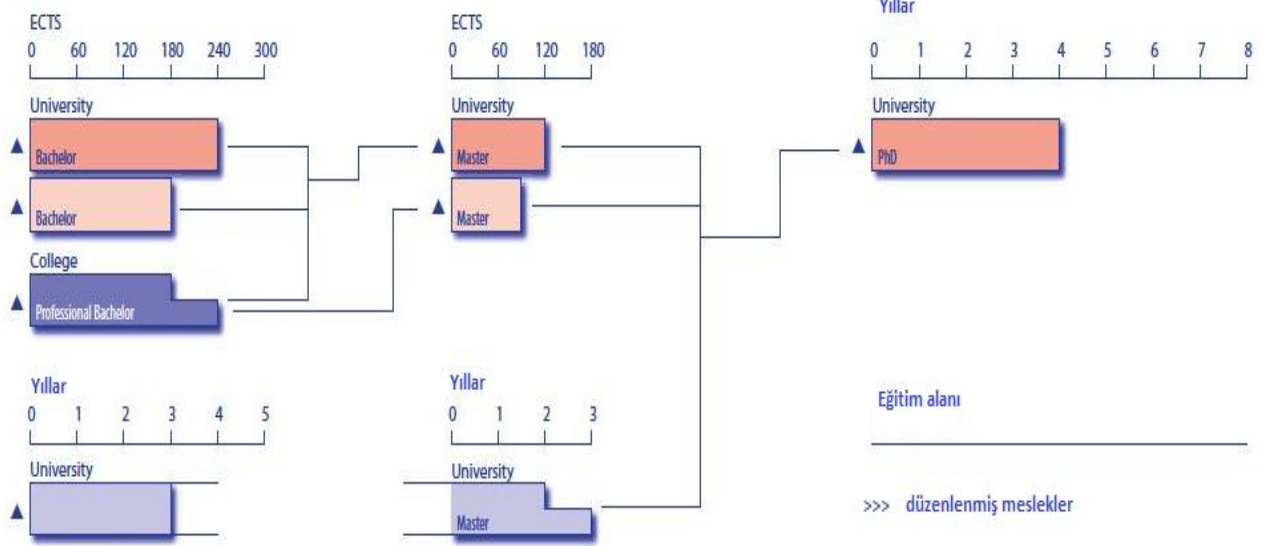

Mesleki lisans derecesine sahip olan öğrencilerin Yüksek Lisans programlarına girme haklarının olabilmesi için geçiş derslerini almaları gerekmektedir.

- Bir Bolonya aşamasının en yaygın uzunluğu
- Bir Bolonya aşamasının diğer uzunlukları
- Tipik Bolonya modeli dışındaki program
- Mesleki Program

ECTS
Avrupa Kredi Transfer ve Biriktirme Sistemine göre krediler

Bütün	Bazı	Ulusal düzeyde düzenlenmiştir		Kurumsal düzeyde kararlaştırılmıştır...	
		▼	▲	▼	▲
Bütün	Bazı	▼	▲	▼	▲

LİTVANYA

Sisteme genel bir bakış ve önemli bilgiler

Yükseköğretimdeki öğrenci sayısı 2008/09	210400
1. aşama öğrencilerinin en yaygın başlama yaşı	21
Sosyal boyut politikasının bir parçası olarak izlenen öğrencilerin ana kategorileri	- Düşük sosyo-ekonomik geçmişe sahip öğrenciler - Yetersizliği olan öğrenciler
Tanınmış yükseköğretim kurumlarının sayısı	49
Kalite Güvence Ajansı'nın Avrupa Yükseköğretimde Kalite Güvence Birliği'ne üyeliği (ENQA)	SKVC – Yükseköğretimde Kalite Değerlendirme Merkezi http://www.skvc.lt
Kalite Güvence Ajansı'nın Avrupa Kalite Güvence Kaydı'na üyeliğinin adı (EQAR)	Yok
Diğer Ulusal Kalite Güvence Ajansları	Yok
Lizbon Tanıma Toplantısı	
Onaylama	17 Aralık 1998
Yürürlüğe Girme	01 Şubat 1999
Önceki Öğrenme'nin Tanınması'nın düzenlenmesi	Önceki öğrenmenin tanınması, Bilim ve Çalışmalar Yasası tarafından (Official Gazette, 2009, No. 54-2140, Bölüm V, Mad. 50) ve Eğitim ve Bilim Bakanı'nın kararıyla "çalışmaların başarılmasının tanınması" (Official Gazette, 2003, No. 109-4899) düzenlenmiştir.
Önceki Öğrenme'nin Tanınması'nın konumu	Yasal hak
Ulusal Yeterlilikler Çerçevesi	Gelişme halinde
Yürürlükteki kredi sistemi	Ulusal sistem + ECTS
Diploma Eki	Tüm öğrencilere eğitim programlarının büyük çoğunluğunda, ücretsiz ve eğitim dilinde ve/veya İngilizce olarak verilmektedir
Ulusal hareketlilik ölçütleri ve/veya hedefleri	2010-2012 için hareketlilik hedefleri: 1. Giden ve gelen öğrencilerin oranı 3:1 oranını geçmemeli 2. Hareketlilikle ilgili ikili anlaşmaların uygulanması (en az 10) 3. Yeni ortak derece programları (en az 7)
Öğrencileri çekmek için öncelikli bölgeler	AB, AB üyesi olmayan Avrupa ülkeleri (Ukrayna, Beyaz Rusya, Moldova, Rusya, Ermenistan, Azerbaycan, Gürcistan), USA, Avustralya, Latin Amerika (Arjantin, Brezilya), Asya (Çin, Hindistan, Japonya)

LÜKSEMBURG

Yükseköğretim yapısı - 2010

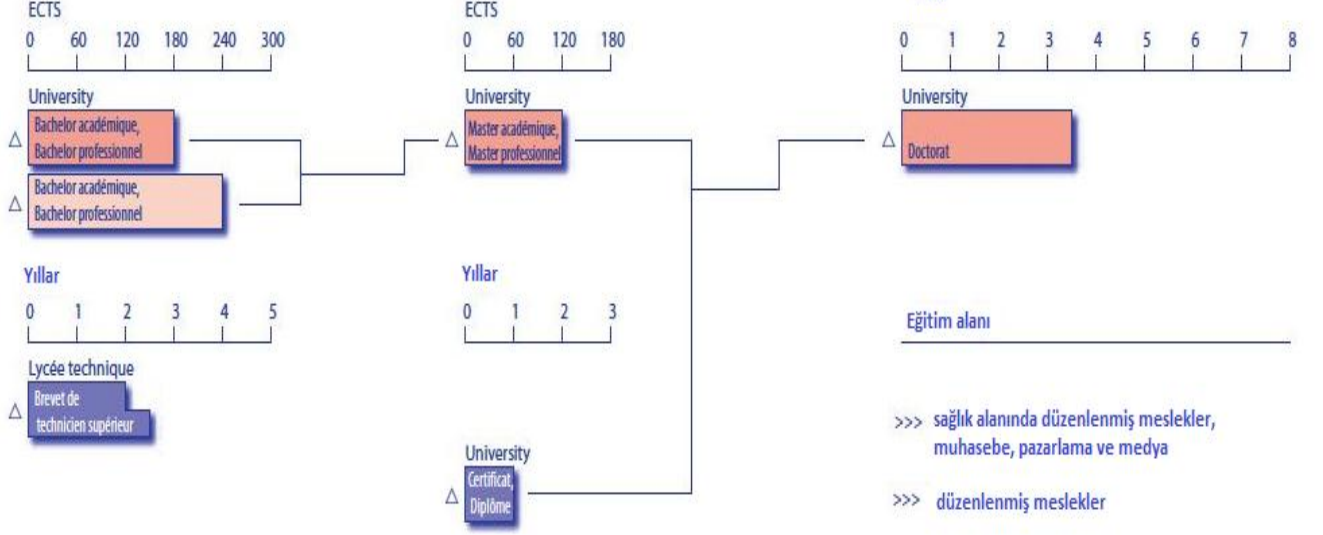

- Bir Bolonya aşamasının en yaygın uzunluğu
- Bir Bolonya aşamasının diğer uzunlukları
- Tipik Bolonya modeli dışındaki program
- Mesleki Program

ECTS
Avrupa Kredi Transfer ve Biriktirme Sistemine göre krediler

	Ulusal düzeyde düzenlenmiştir	Kurumsal düzeyde kararlaştırılmıştır...
Bütün	▼	▲
Bazı	▽	△

Bazı programların kabul koşulları farklıdır.

LÜKSEMBURG

Sisteme genel bir bakış ve önemli bilgiler

Yükseköğretimdeki öğrenci sayısı 2008/09	4791
1. aşama öğrencilerinin en yaygın başlama yaşı	19
Sosyal boyut politikasının bir parçası olarak izlenen öğrencilerin ana kategorileri	Portekiz ve Cap Verde göçmenleri
Tanınmış yükseköğretim kurumlarının sayısı	4
Kalite Güvence Ajansı'nın Avrupa Yükseköğretimde Kalite Güvence Birliği'ne üyeliği (ENQA)	Yok
Kalite Güvence Ajansı'nın Avrupa Kalite Güvence Kaydı'na üyeliğinin adı (EQAR)	Lüksemburg Üniversitesi'ni dışarıdan değerlendirme komitesi
Diğer Ulusal Kalite Güvence Ajansları	Yok
Lizbon Tanıma Toplantısı Onaylama Yürürlüğe Girme	04 Ekim 2000 01 Aralık 2000
Önceki Öğrenme'nin Tanınması'nın düzenlenmesi	12 Ağustos 2003 yasası, madde 9 ve 19 Haziran 2009 yasası, madde 12
Önceki Öğrenme'nin Tanınması'nın konumu	Yasal hak
Ulusal Yeterlilikler Çerçevesi	Gelişme halinde
Yürürlükteki kredi sistemi	ECTS
Diploma Eki	Tüm öğrencilere, eğitim programlarının büyük çoğunluğunda, otomatik olarak, ücretsiz ve eğitim dilinde ve/veya daha resmi AB dillerinde verilmektedir
Ulusal hareketlilik ölçütleri ve/veya hedefleri	Yok
Öğrencileri çekmek için öncelikli bölgeler	Yükseköğretim fırsatlarını diğer ülkelerden gelen öğrencilere tanıtmaya yönelik belirgin bir politika yoktur

LETONYA

Yükseköğretim yapısı – 2010

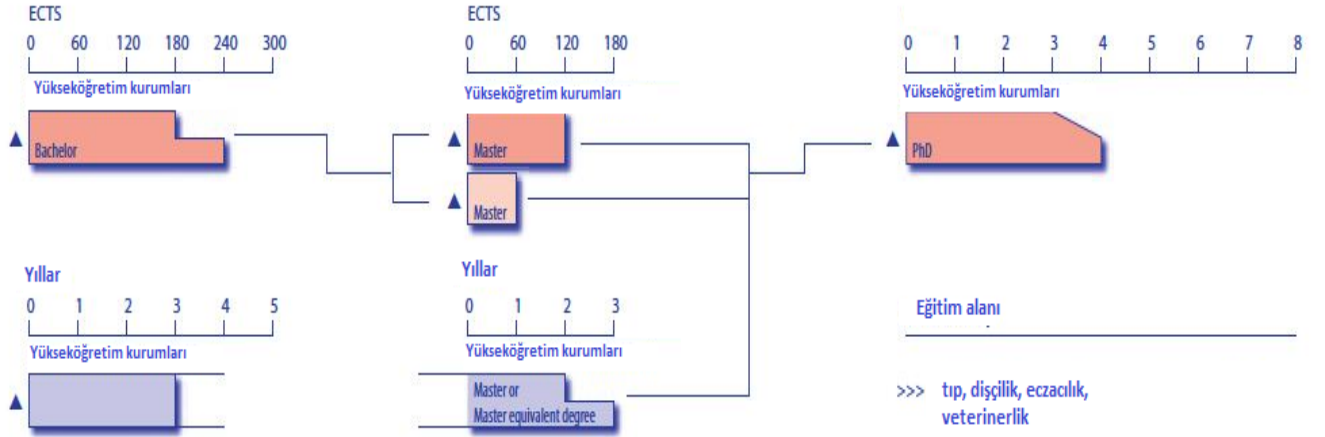

LETONYA

Sisteme genel bir bakış ve önemli bilgiler

Yükseköğretimdeki öğrenci sayısı 2008/09	125360
1. aşama öğrencilerinin en yaygın başlama yaşı	19
Sosyal boyut politikasının bir parçası olarak izlenen öğrencilerin ana kategorileri	Veri yok
Tanınmış yükseköğretim kurumlarının sayısı	32
Kalite Güvence Ajansı'nın Avrupa Yükseköğretimde Kalite Güvence Birliği'ne üyeliği (ENQA)	HEQEC – Yükseköğretim Kalite Değerlendirme Merkezi http://www.aiknc.lv
Kalite Güvence Ajansı'nın Avrupa Kalite Güvence Kaydı'na üyeliğinin adı (EQAR)	Yok
Diğer Ulusal Kalite Güvence Ajansları	Yok
Lizbon Tanıma Toplantısı Onaylama Yürürlüğe Girme	20 Temmuz 1999 01 Eylül 1999
Önceki Öğrenme'nin Tanınması'nın düzenlenmesi	Herhangi bir mevzuat/düzenleme/politika yok
Önceki Öğrenme'nin Tanınması'nın konumu	Yükseköğretimde mümkün değil
Ulusal Yeterlilikler Çerçevesi	Gelişme halinde
Yürürlükteki kredi sistemi	Ulusal sistem + ECTS
Diploma Eki	Tüm öğrencilere eğitim programlarının büyük çoğunluğunda, otomatik olarak, ücretsiz ve eğitim dilinde ve/veya İngilizce olarak verilmektedir
Ulusal hareketlilik ölçütleri ve/veya hedefleri	Yok
Öğrencileri çekmek için öncelikli bölgeler	Tüm ülkeler/bölgeler eşit önceliktedir.

MOLDOVA

Yükseköğretim yapısı – 2010

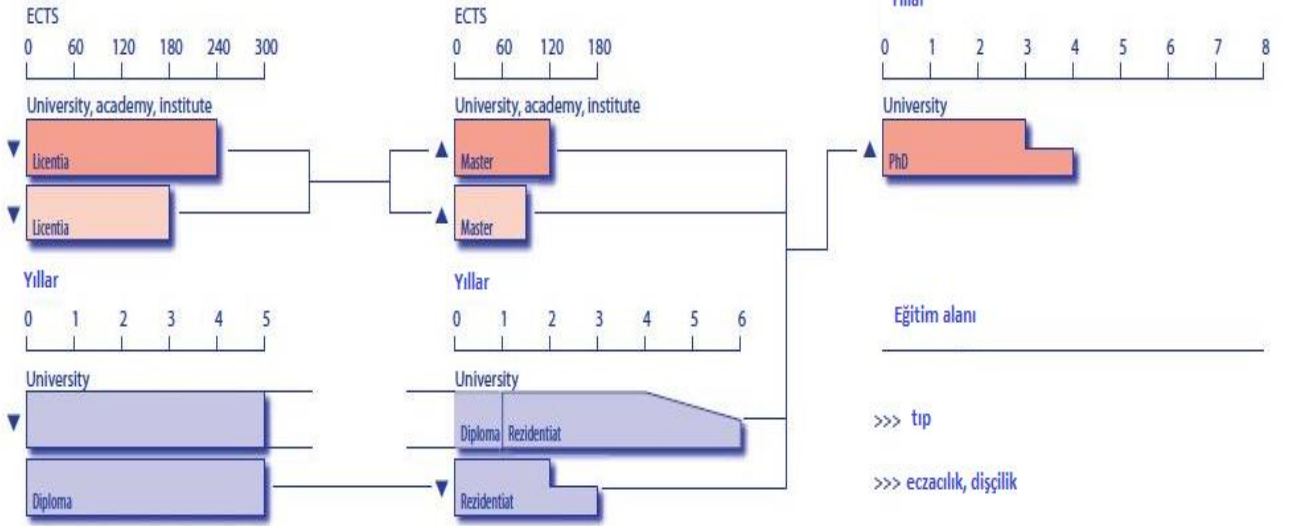

- Bir Bolonya aşamasının en yaygın uzunluğu
- Bir Bolonya aşamasının diğer uzunlukları
- Tipik Bolonya modeli dışındaki program
- Mesleki Program

ECTS
Avrupa Kredi Transfer ve
Biriktirme Sistemine göre
krediler

	Ulusal düzeyde düzenlenmiştir	Kurumsal düzeyde kararlaştırılmıştır...
Bütün	▼	▲
Bazı	▽	△

MOLDOVA

Sisteme genel bir bakış ve önemli bilgiler

Yükseköğretimdeki öğrenci sayısı 2008/09	122939
1. aşama öğrencilerinin en yaygın başlama yaşı	18-19
Sosyal boyut politikasının bir parçası olarak izlenen öğrencilerin ana kategorileri	<ul style="list-style-type: none">- Etnik yapı- Dil- Sosyo-ekonomik durum- Yetersizlik- Kimsesizler- Tek ebeveynli aileler
Tanınmış yükseköğretim kurumlarının sayısı	30
Kalite Güvence Ajansı'nın Avrupa Yükseköğretimde Kalite Güvence Birliği'ne üyeliği (ENQA)	Yok
Kalite Güvence Ajansı'nın Avrupa Kalite Güvence Kaydı'na üyeliğinin adı (EQAR)	Yok
Diğer Ulusal Kalite Güvence Ajansları	Moldova Cumhuriyeti Yükseköğretim Kurumları Akreditasyon Bölümü
Lizbon Tanıma Toplantısı	
Onaylama	23 Eylül 1999
Yürürlüğe Girme	01 Kasım 1999
Önceki Öğrenme'nin Tanınması'nın düzenlenmesi	Herhangi bir mevzuat yok
Önceki Öğrenme'nin Tanınması'nın konumu	İzin verilmiştir, fakat tam olarak değil
Ulusal Yeterlilikler Çerçevesi	Gelişme halinde
Yürürlükteki kredi sistemi	ECTS
Diploma Eki	Tüm öğrencilere, eğitim programlarının büyük çoğunluğunda, ücretsiz ve eğitim dilinde ve/veya İngilizce olarak verilmektedir
Ulusal hareketlilik ölçütleri ve/veya hedefleri	Yok
Öğrencileri çekmek için öncelikli bölgeler	AB, Avrupa ülkesi olmayan ülkeler, US/Kanada, Asya

KARADAĞ

Yükseköğretim yapısı – 2010

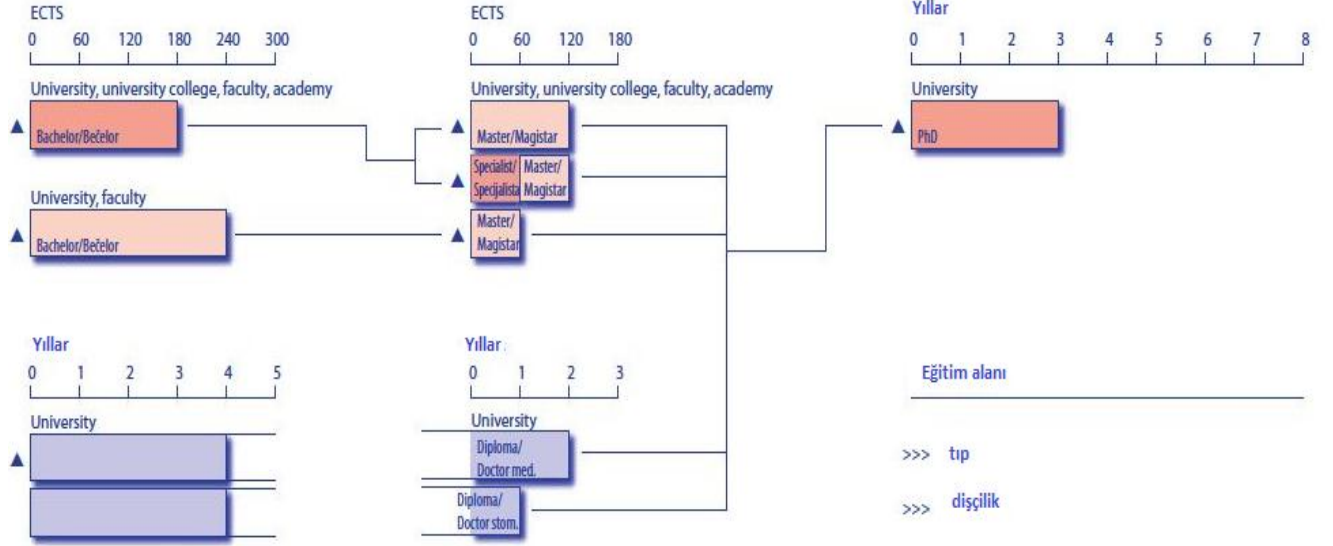

Uygulamalı eğitim programlarından lisansı olan öğrenciler yalnızca yüksek lisansa kadar eğitime devam etmeye yeterlidirler

- Bir Bolonya aşamasının en yaygın uzunluğu
- Bir Bolonya aşamasının diğer uzunlukları
- Tipik Bolonya modeli dışındaki program
- Mesleki Program

ECTS
Avrupa Kredi Transfer ve Biriktirme Sistemine göre krediler

	Ulusal düzeyde düzenlenmiştir	Kurumsal düzeyde kararlaştırılmıştır...
Bütün	▼	▲
Bazı	▽	△

KARADAĞ

Sisteme genel bir bakış ve önemli bilgiler

Yükseköğretimdeki öğrenci sayısı 2008/09	25400
1. aşama öğrencilerinin en yaygın başlama yaşı	18-19
Sosyal boyut politikasının bir parçası olarak izlenen öğrencilerin ana kategorileri	izleme yok
Tanınmış yükseköğretim kurumlarının sayısı	2 üniversite 9 fakülte birimi
Kalite Güvence Ajansı'nın Avrupa Yükseköğretimde Kalite Güvence Birliği'ne üyeliği (ENQA)	Yok
Kalite Güvence Ajansı'nın Avrupa Kalite Güvence Kaydı'na üyeliğinin adı (EQAR)	Yok
Diğer Ulusal Kalite Güvence Ajansları	Yok
Lizbon Tanıma Toplantısı	
Onaylama	03 Mart 2004
Yürürlüğe Girme	06 Haziran 2006
Önceki Öğrenme'nin Tanınması'nın düzenlenmesi	Herhangi bir mevzuat/düzenleme/politika yok
Önceki Öğrenme'nin Tanınması'nın konumu	Yasal hak
Ulusal Yeterlilikler Çerçevesi	Gelişme halinde
Yürürlükteki kredi sistemi	ECTS
Diploma Eki	Tüm öğrencilere eğitim programlarının büyük çoğunluğunda, ücretsiz ve eğitim dilinde ve İngilizce olarak verilmektedir
Ulusal hareketlilik ölçütleri ve/veya hedefleri	Yok
Öğrencileri çekmek için öncelikli bölgeler	AB, USA/Kanada

MAKEDONYA CUMHURİYETİ

Yükseköğretim yapısı – 2010

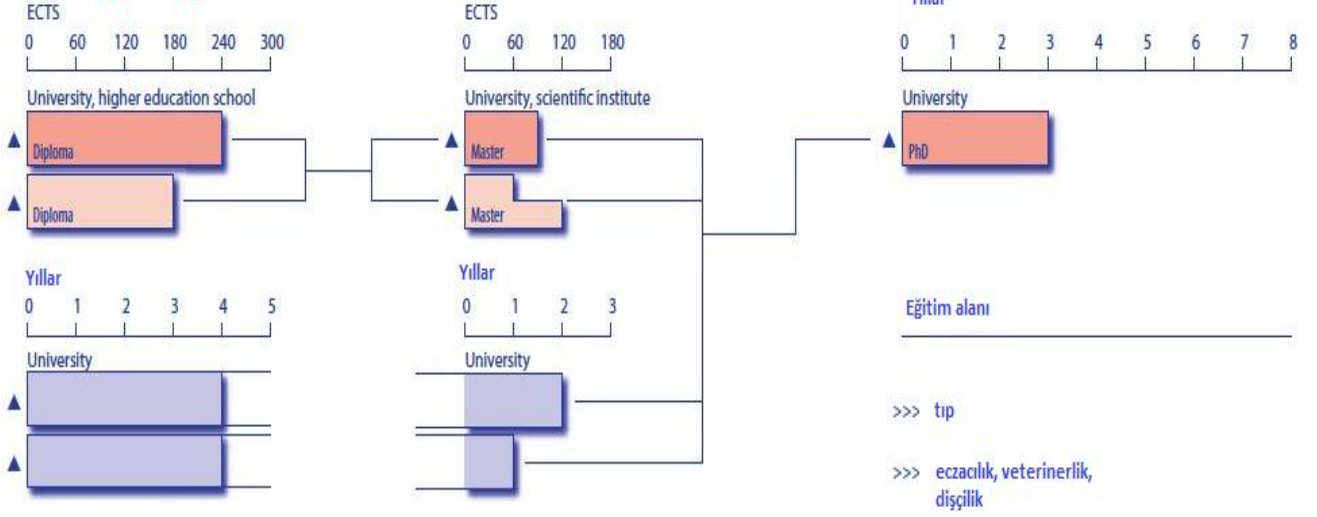

- Bir Bolonya aşamasının en yaygın uzunluğu
- Bir Bolonya aşamasının diğer uzunlukları
- Tipik Bolonya modeli dışındaki program
- Mesleki Program

ECTS
Avrupa Kredi Transfer ve Biriktirme Sistemine göre krediler

Bütün Bazı
Bazı programların kabul koşulları

	Ulusal düzeyde düzenlenmiştir	Kurumsal düzeyde kararlaştırılmıştır...
Bütün	▼	▲
Bazı	▽	△

MAKEDONYA CUMHURİYETİ

Sisteme genel bir bakış ve önemli bilgiler

Yükseköğretimdeki öğrenci sayısı 2008/09	19082
1. aşama öğrencilerinin en yaygın başlama yaşı	18-19
Sosyal boyut politikasının bir parçası olarak izlenen öğrencilerin ana kategorileri	- Yetersiz öğrenciler - Kimsesizler
Tanınmış yükseköğretim kurumlarının sayısı	23
Kalite Güvence Ajansı'nın Avrupa Yükseköğretimde Kalite Güvence Birliği'ne üyeliği (ENQA)	Yok
Kalite Güvence Ajansı'nın Avrupa Kalite Güvence Kaydı'na üyeliğinin adı (EQAR)	Yok
Diğer Ulusal Kalite Güvence Ajansları	Akreditasyon Değerlendirme Ajansı Kurulu www.board.edu.mk
Lizbon Tanıma Toplantısı Onaylama Yürürlüğe Girme	29 Kasım 2002 01 Ocak 2003
Önceki Öğrenme'nin Tanınması'nın düzenlenmesi	Mevcut Yükseköğretim Yasası'na göre (Makedonya Cumhuriyeti'nin Resmi Dergisi, nr. 35/08), önceki öğrenme yetişkinler tarafından üstlenilen ve genellikle öğrenmeye geri dönme olarak anlaşılan bir süreç olarak belirtilmektedir.
Önceki Öğrenme'nin Tanınması'nın konumu	İzin verilmiştir, fakat tam olarak değil
Ulusal Yeterlilikler Çerçevesi	Gelişme halinde
Yürürlükteki kredi sistemi	ECTS
Diploma Eki	Tüm öğrencilere eğitim programlarının büyük çoğunluğunda, ücretsiz olarak, eğitim dilinde ve/veya İngilizce olarak verilmektedir
Ulusal hareketlilik ölçütleri ve/veya hedefleri	Veri yok
Öğrencileri çekmek için öncelikli bölgeler	Batı Balkan ülkelerinden gelen öğrenciler

MALTA

Yükseköğretim yapısı - 2010

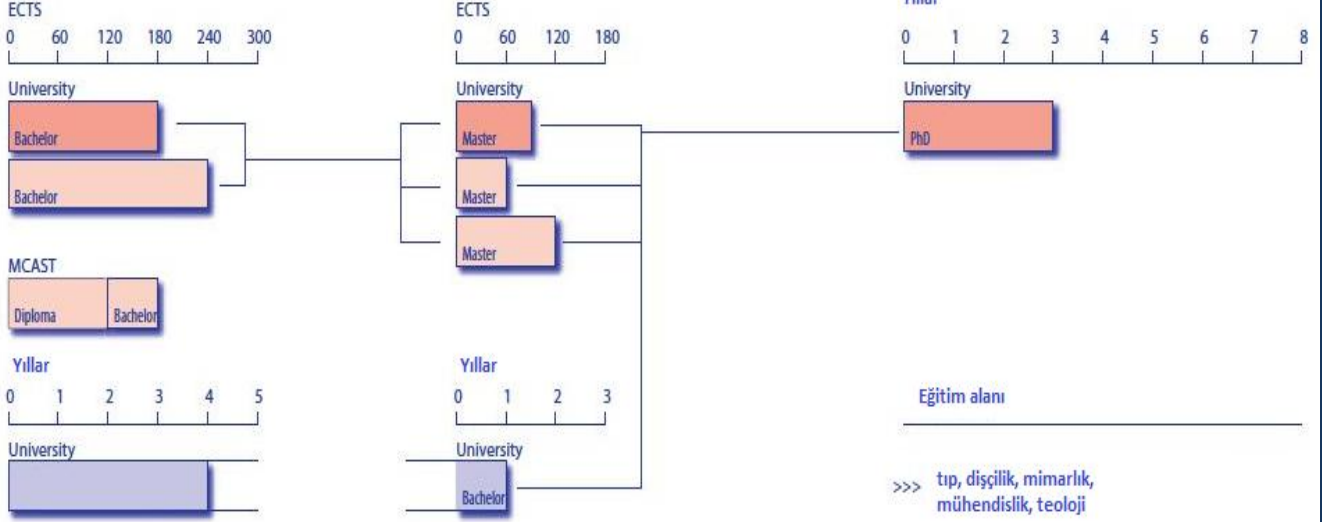

- Bir Bolonya aşamasının en yaygın uzunluğu
- Bir Bolonya aşamasının diğer uzunlukları
- Tipik Bolonya modeli dışındaki program
- Mesleki Program

ECTS
Avrupa Kredi Transfer ve
Biriktirme Sistemine göre
krediler

	Ulusal düzeyde düzenlenmiştir	Kurumsal düzeyde kararlaştırılmıştır...
Bütün	▼	▲
Bazı	▽	△

MALTA

Sisteme genel bir bakış ve önemli bilgiler

Yükseköğretimdeki öğrenci sayısı 2008/09	11530
1. aşama öğrencilerinin en yaygın başlama yaşı	18
Sosyal boyut politikasının bir parçası olarak izlenen öğrencilerin ana kategorileri	<ul style="list-style-type: none">- Cinsiyet- Bölge- Okul geçmişi- Mezunların sosyo-ekonomik geçmişi
Tanınmış yükseköğretim kurumlarının sayısı	2
Kalite Güvence Ajansı'nın Avrupa Yükseköğretimde Kalite Güvence Birliği'ne üyeliği (ENQA)	Yok
Kalite Güvence Ajansı'nın Avrupa Kalite Güvence Kaydı'na üyeliğinin adı (EQAR)	Yok
Diğer Ulusal Kalite Güvence Ajansları	Yok
Lizbon Tanıma Toplantısı	
Onaylama	16 Kasım 2005
Yürürlüğe Girme	01 Ocak 2006
Önceki Öğrenme'nin Tanınması'nın düzenlenmesi	Herhangi bir mevzuat yok, süreç hala pilot aşamasındadır
Önceki Öğrenme'nin Tanınması'nın konumu	İzin verilmiştir, fakat tam olarak değil
Ulusal Yeterlilikler Çerçevesi	Gelişme halinde
Yürürlükteki kredi sistemi	ECTS
Diploma Eki	Tüm öğrencilere eğitim programlarının büyük çoğunluğunda, ücretsiz ve yalnızca İngilizce olarak verilmektedir
Ulusal hareketlilik ölçütleri ve/veya hedefleri	Giden hareketlilik: 2020 itibarıyla %20 Gelen hareketlilik: 2009 – 2020 arasında Malta'ya eğitim görmek için gelen 5000 öğrenci
Öğrencileri çekmek için öncelikli bölgeler	Veri yok

HOLLANDA

Yükseköğretim yapısı – 2010

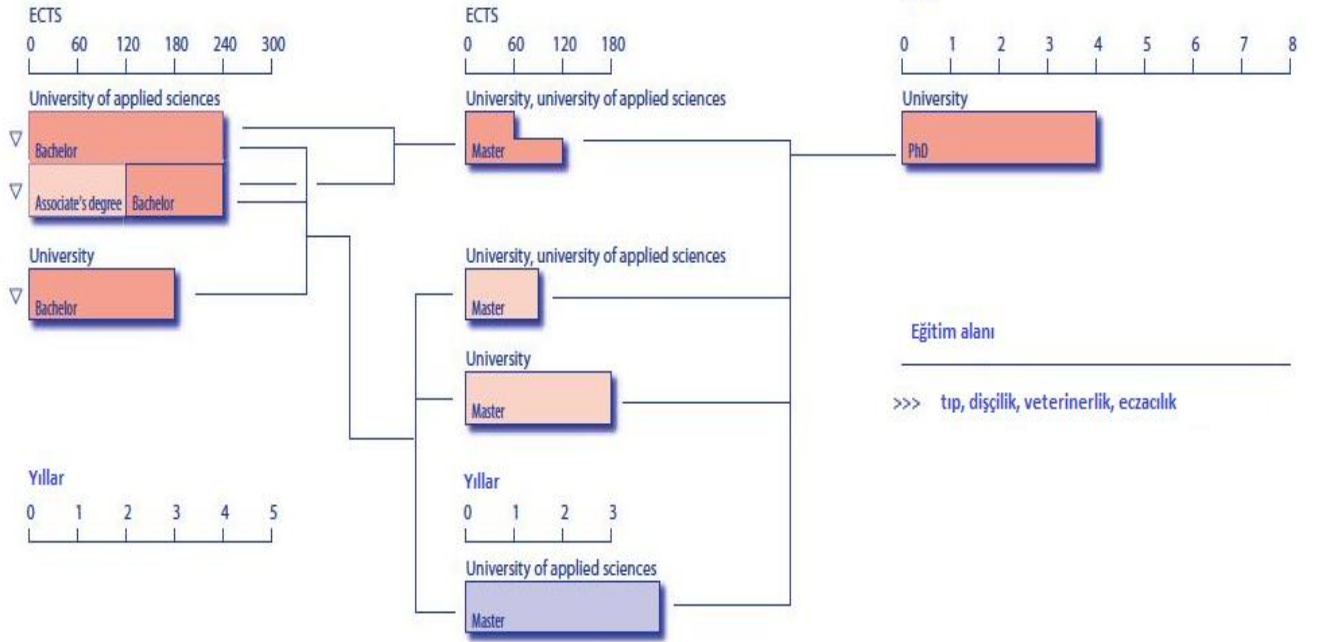

- Bir Bolonya aşamasının en yaygın uzunluğu
- Bir Bolonya aşamasının diğer uzunlukları
- Tipik Bolonya modeli dışındaki program
- Mesleki Program

ECTS
Avrupa Kredi Transfer ve
Birikirme Sistemine göre
krediler

	Ulusal düzeyde düzenlenmiştir	Kurumsal düzeyde kararlaştırılmıştır...
Bütün	▼	▲
Bazı	▽	△

HOLLANDA

Sisteme genel bir bakış ve önemli bilgiler

Yükseköğretimdeki öğrenci sayısı 2008/09	601900
1. aşama öğrencilerinin en yaygın başlama yaşı	18-19
Sosyal boyut politikasının bir parçası olarak izlenen öğrencilerin ana kategorileri	<ul style="list-style-type: none">- Sosyo-ekonomik geçmiş- Etnik azınlıklar (batılı ve batılı olmayan)- Yetersizlik
Tanınmış yükseköğretim kurumlarının sayısı	213
Kalite Güvence Ajansı'nın Avrupa Yükseköğretimde Kalite Güvence Birliği'ne üyeliği (ENQA)	QANU – Hollanda Üniversiteleri Kalite Güvencesi http://www.qanu.nl NQA – Hollanda Kalite Ajansı http://www.nqa.nl NVAO – Hollanda ve Flanders Akreditasyon Kuruluşu http://www.nvao.net
Kalite Güvence Ajansı'nın Avrupa Kalite Güvence Kaydı'na üyeliğinin adı (EQAR)	NVAO – Hollanda ve Flanders Akreditasyon Kuruluşu http://www.nvao.net
Diğer Ulusal Kalite Güvence Ajansları	Yok
Lizbon Tanıma Toplantısı	
Onaylama	19 Mart 2008
Yürürlüğe Girme	06 Mayıs 2008
Önceki Öğrenme'nin Tanınması'nın düzenlenmesi	Mevzuat (WHW art 7.29): 21 yaşın üstündekiler bir testle/sınavla kabul edilebilir. WHW art 7.13 lid 2 ad r: sınav komitelerinin düzenli bir muafiyet politikalarının olması gerekmektedir, ayrıca bir tane de RPL tabanlı. Bunun yükseköğretim programlarına yönelik Eğitim ve Sınav Düzenlemeleri'nde yayınlanması gerekmektedir.
Önceki Öğrenme'nin Tanınması'nın konumu	İzin verilmiştir, fakat tam olarak değil
Ulusal Yeterlilikler Çerçevesi	Tamamlanmış
Yürürlükteki kredi sistemi	ECTS
Diploma Eki	Tüm öğrencilere ücretsiz olarak eğitim dilinde ve/veya İngilizce olarak verilmektedir
Ulusal hareketlilik ölçütleri ve/veya hedefleri	Giden: 2013'te %25 (aktif öğrenci nüfusunun bir parçası olarak, mezuniyet sonrası değil). Gelen: Yükseköğretimler kendi hedeflerini belirlemiştir. Yine de, ulusal politika en yetenekli öğrenciler için burs sağlamayı amaçlamaktadır.
Öğrencileri çekmek için öncelikli bölgeler	Tüm ülkeler/bölgeler eşit önceliktedir.

NORVEÇ

Yükseköğretim yapısı – 2010

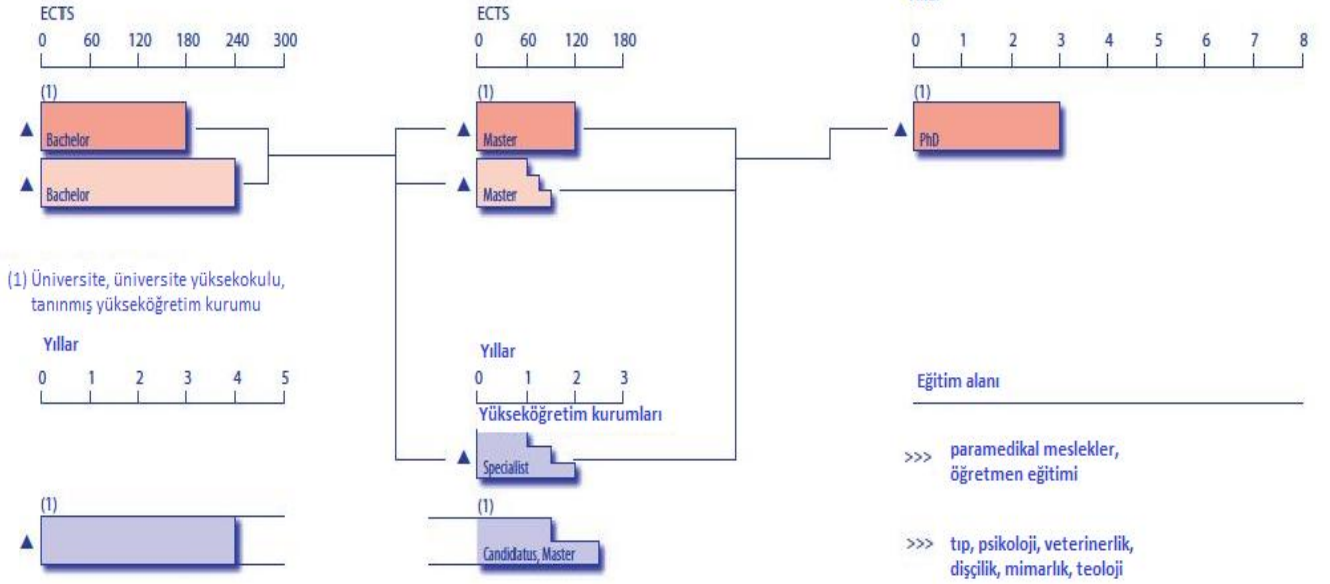

- Bir Bolonya aşamasının en yaygın uzunluğu
- Bir Bolonya aşamasının diğer uzunlukları
- Tipik Bolonya modeli dışındaki program
- Mesleki Program

ECTS
Avrupa Kredi Transfer ve
Biriktirme Sistemine göre
krediler

	Ulusal düzeyde düzenlenmiştir	Kurumsal düzeyde kararlaştırılmıştır...
Bütün	▼	▲
Bazı	▽	△

NORVEÇ

Sisteme genel bir bakış ve önemli bilgiler

Yükseköğretimdeki öğrenci sayısı 2008/09	206085
1. aşama öğrencilerinin en yaygın başlama yaşı	19
Sosyal boyut politikasının bir parçası olarak izlenen öğrencilerin ana kategorileri	Yok
Tanınmış yükseköğretim kurumlarının sayısı	75
Kalite Güvence Ajansı'nın Avrupa Yükseköğretimde Kalite Güvence Birliği'ne üyeliği (ENQA)	NOKUT – Norveç Eğitimde Kalite Güvence Ajansı http://www.nokut.no
Kalite Güvence Ajansı'nın Avrupa Kalite Güvence Kaydı'na üyeliğinin adı (EQAR)	Yok
Diğer Ulusal Kalite Güvence Ajansları	Yok
Lizbon Tanıma Toplantısı Onaylama Yürürlüğe Girme	29 Nisan 1999 01 Haziran 1999
Önceki Öğrenme'nin Tanınması'nın düzenlenmesi	Yükseköğretim Kanunu (http://www.regjeringen.no/upload/kilde/kd/reg/2006/0031/ddd/pdfv/273037-loven_higher_education_act_norway_010405.pdf)
Önceki Öğrenme'nin Tanınması'nın konumu	Yasal hak
Ulusal Yeterlilikler Çerçevesi	Gelişme halinde
Yürürlükteki kredi sistemi	ECTS
Diploma Eki	Tüm öğrencilere eğitim programlarının büyük çoğunluğunda, ücretsiz ve İngilizce olarak verilmektedir
Ulusal hareketlilik ölçütleri ve/veya hedefleri	Yok
Öğrencileri çekmek için öncelikli bölgeler	Veri yok

POLONYA

Yükseköğretim yapısı – 2010

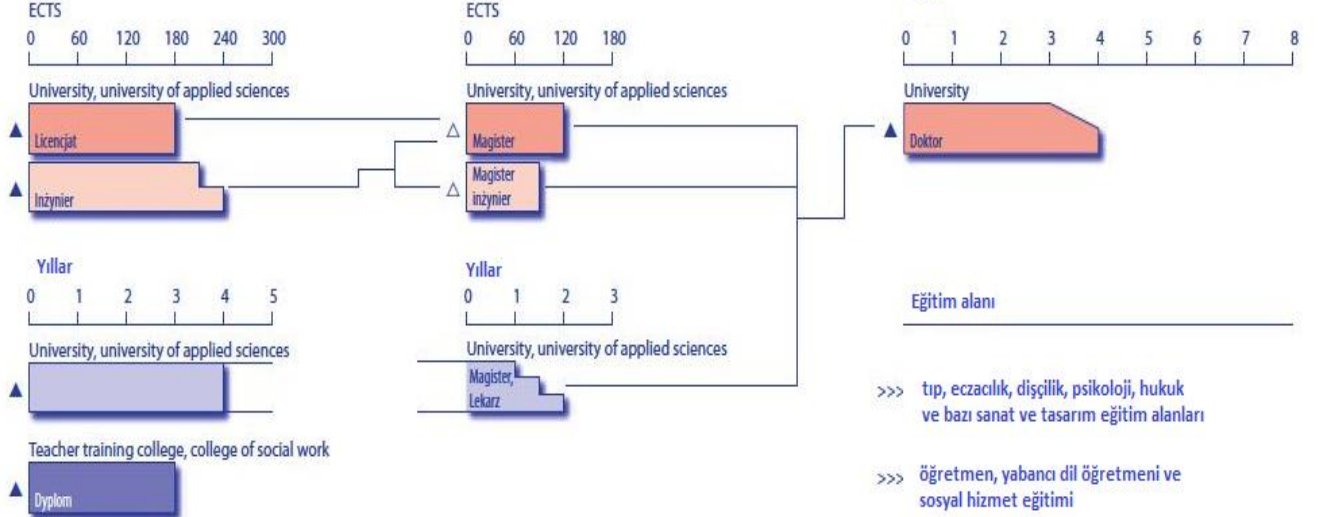

Programlar, farklı alanlarda farklı dereceler verir.

Diyagramdaki dereceler, yalnızca farklı aşamalara yönelik genel derece isimleridir.

- Bir Bolonya aşamasının en yaygın uzunluğu
- Bir Bolonya aşamasının diğer uzunlukları
- Tipik Bolonya modeli dışındaki program
- Mesleki Program

ECTS
Avrupa Kredi Transfer ve Biriktirme Sistemine göre krediler

Bütün
Bazı

Bezi programların kabul koşulları

Ulusal düzeyde düzenlenmiştir	Kurumsal düzeyde kararlaştırılmıştır...
▼	▲
▽	△

POLONYA

Sisteme genel bir bakış ve önemli bilgiler

Yükseköğretimdeki öğrenci sayısı 2008/09	1927762
1. aşama öğrencilerinin en yaygın başlama yaşı	19
Sosyal boyut politikasının bir parçası olarak izlenen öğrencilerin ana kategorileri	<ul style="list-style-type: none">- Kadınlar- Yetersizliği olan öğrenciler- Düşük sosyo-ekonomik durumu olan öğrenciler
Tanınmış yükseköğretim kurumlarının sayısı	455
Kalite Güvence Ajansı'nın Avrupa Yükseköğretimde Kalite Güvence Birliği'ne üyeliği (ENQA)	PKA – <i>Państwowa Komisja Akredytacyjna</i> (Devlet Akreditasyon Komitesi) http://www.pka.edu.pl
Kalite Güvence Ajansı'nın Avrupa Kalite Güvence Kaydı'na üyeliğinin adı (EQAR)	PKA – <i>Państwowa Komisja Akredytacyjna</i> (Devlet Akreditasyon Komitesi) http://www.pka.edu.pl
Diğer Ulusal Kalite Güvence Ajansları	KRASZM – Ulusal Tıp Eğitimi Akreditasyon Konseyi http://www.mz.gov.pl KAUT – Teknik Yükseköğretimler Akreditasyon Komisyonu http://www.kaut.agh.edu.pl UKA – Üniversite Akreditasyon Komisyonu http://www.uka.amu.edu.pl FPAKE – Ekonomik Eğitim Akreditasyon ve Tanıtım Kuruluşu http://www.fundacja.edu.pl SEM FORUM Yönetim Eğitimi Kuruluşu FORUM http://www.semforum.org.pl
Lizbon Tanıma Toplantısı	
Onaylama	17 Mart 2004
Yürürlüğe Girme	01 Mayıs 2004
Önceki Öğrenme'nin Tanınması'nın düzenlenmesi	<ul style="list-style-type: none">– 2005 Yükseköğretim Kanunu (Madde 165) – <i>Ustawa Prawo o szkolnictwie wyższym (Artykuł 165)</i>– Öğrenci başarılarının transferine yönelik gereksinimler ve prosedürler hakkında 3 Ekim 2006 tarihli Bilim ve Yükseköğretim Bakanı tarafından gerçekleştirilen düzenleme (<i>Rozporządzenie Ministra Nauki i Szkolnictwa Wyższego z dnia 3 października 2006 r. w sprawie warunków i trybu przenoszenia osiągnięć studenta</i>)
Önceki Öğrenme'nin Tanınması'nın konumu	İzin verilmiştir, fakat tam olarak değil
Ulusal Yeterlilikler Çerçevesi	Gelişme halinde
Yürürlükteki kredi sistemi	ECTS
Diploma Eki	Tüm öğrencilere eğitim programlarının büyük çoğunluğunda, ücretsiz olarak ve eğitim dilinde ve/veya İngilizce olarak verilmektedir
Ulusal hareketlilik ölçütleri ve/veya hedefleri	Yok
Öğrencileri çekmek için öncelikli bölgeler	Veri yok

PORTEKİZ

Yükseköğretim yapısı – 2010

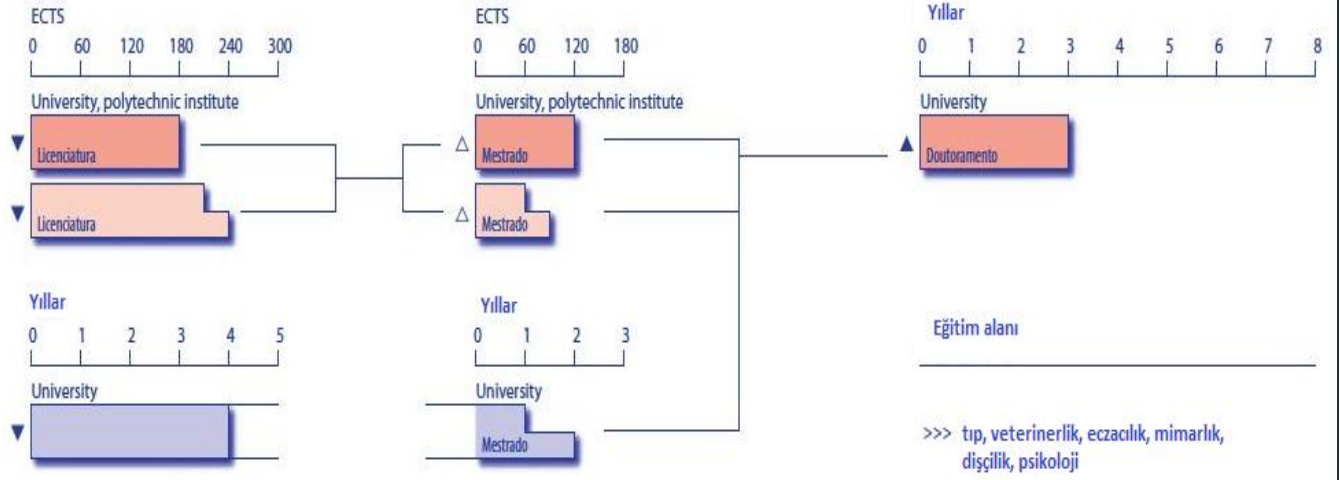

- Bir Bolonya aşamasının en yaygın uzunluğu
- Bir Bolonya aşamasının diğer uzunlukları
- Tipik Bolonya modeli dışındaki program
- Mesleki Program

ECTS
Avrupa Kredi Transfer ve Biriktirme Sistemine göre krediler

	Ulusal düzeyde düzenlenmiştir	Kurumsal düzeyde kararlaştırılmıştır...
Bütün	▼	▲
Bazı	▽	△

PORTEKİZ

Sisteme genel bir bakış ve önemli bilgiler

Yükseköğretimdeki öğrenci sayısı 2008/09	373002
1. aşama öğrencilerinin en yaygın başlama yaşı	17-18
Sosyal boyut politikasının bir parçası olarak izlenen öğrencilerin ana kategorileri	<ul style="list-style-type: none">- Yetişkinler (geleneksel olmayan öğrenciler)- Düşük gelirli ailelerden gelen öğrenciler
Tanınmış yükseköğretim kurumlarının sayısı	136
Kalite Güvence Ajansı'nın Avrupa Yükseköğretimde Kalite Güvence Birliği'ne üyeliği (ENQA)	Yok
Kalite Güvence Ajansı'nın Avrupa Kalite Güvence Kaydı'na üyeliğinin adı (EQAR)	Yok
Diğer Ulusal Kalite Güvence Ajansları	<i>Agência de Avaliação e Acreditação do Ensino Superior</i> (Yükseköğretim Değerlendirme ve Akreditasyon Ajansı)
Lizbon Tanıma Toplantısı Onaylama Yürürlüğe Girme	15 Ekim 2001 01 Aralık 2001
Önceki Öğrenme'nin Tanınması'nın düzenlenmesi	<ul style="list-style-type: none">- Kanun 49/2005- Kararname 74/2006- Kararname 64/2006- Kararname 88/2006
Önceki Öğrenme'nin Tanınması'nın konumu	İzin verilmiştir, fakat tam olarak değil
Ulusal Yeterlilikler Çerçevesi	Gelişme halinde
Yürürlükteki kredi sistemi	ECTS
Diploma Eki	Tüm öğrencilere eğitim programlarının büyük çoğunluğunda, ücretsiz olarak eğitim dilinde ve/veya İngilizce olarak verilmektedir
Ulusal hareketlilik ölçütleri ve/veya hedefleri	Erasmus burslarını iki katına çıkarmak
Öğrencileri çekmek için öncelikli bölgeler	Tüm ülkeler/bölgeler eşit önceliktedir.

ROMANYA

Yükseköğretim yapısı - 2010

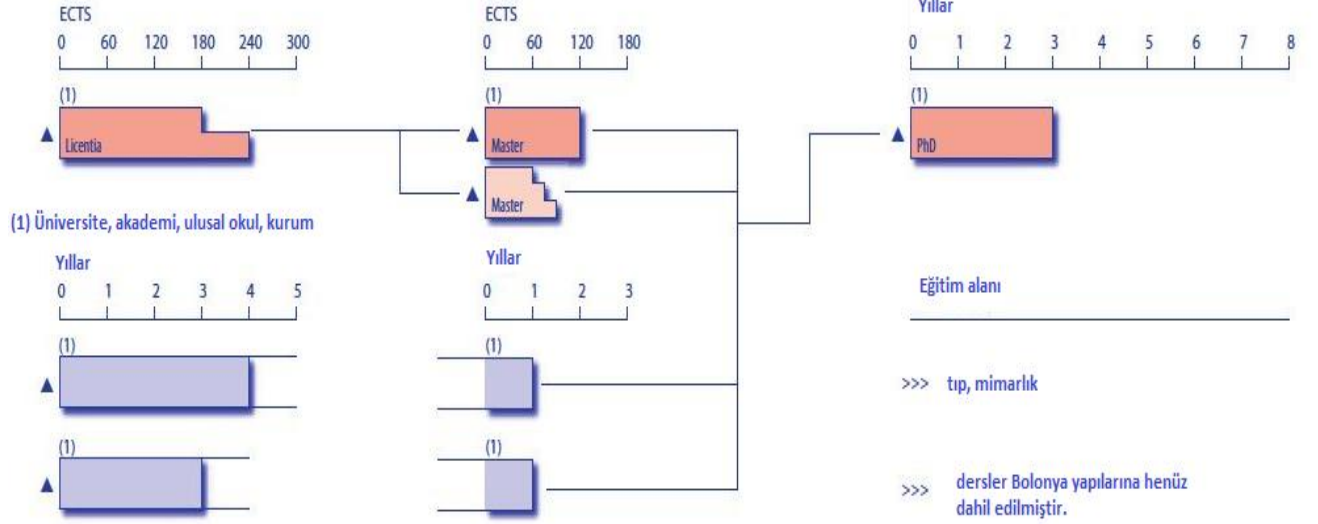

- Bir Bolonya aşamasının en yaygın uzunluğu
- Bir Bolonya aşamasının diğer uzunlukları
- Tipik Bolonya modeli dışındaki program
- Mesleki Program

ECTS
Avrupa Kredi Transfer ve Biriktirme Sistemine göre krediler

	Ulusal düzeyde düzenlenmiştir	Kurumsal düzeyde kararlaştırılmıştır...
Bütün	▼	▲
Bazı	▽	△

ROMANYA

Sisteme genel bir bakış ve önemli bilgiler

Yükseköğretimdeki öğrenci sayısı 2008/09	891098
1. aşama öğrencilerinin en yaygın başlama yaşı	18
Sosyal boyut politikasının bir parçası olarak izlenen öğrencilerin ana kategorileri	<ul style="list-style-type: none">- Çingene topluluğu- Gelişmemiş bölgelerden gelenler- İşsiz kişiler- Yetersiz kişiler
Tanınmış yükseköğretim kurumlarının sayısı	115
Kalite Güvence Ajansı'nın Avrupa Yükseköğretimde Kalite Güvence Birliği'ne üyeliği (ENQA)	ARACIS – <i>Agentia Româna de Asigurare a Calitatii în Invatamântul Superior</i> (Romanya Yükseköğretimde Kalite Güvence Ajansı) http://www.aracis.ro
Kalite Güvence Ajansı'nın Avrupa Kalite Güvence Kaydı'na üyeliğinin adı (EQAR)	ARACIS – <i>Agentia Româna de Asigurare a Calitatii în Invatamântul Superior</i> (Romanya Yükseköğretimde Kalite Güvence Ajansı) http://www.aracis.ro
Diğer Ulusal Kalite Güvence Ajansları	Yok
Lizbon Tanıma Toplantısı	
Onaylama	12 Ocak 1999
Yürürlüğe Girme	01 Mart 1999
Önceki Öğrenme'nin Tanınması'nın düzenlenmesi	Herhangi bir mevzuat/düzenleme/politika yoktur. Yine de, Romanya kanunları örgün eğitimden ziyade diğer bağlamlarda kazanılan mesleki yeterliklere yönelik değerlendirme ve sertifikalandırma mekanizmalarının oluşumunu öngörmüştür.
Önceki Öğrenme'nin Tanınması'nın konumu	Yükseköğretimde mümkün değil
Ulusal Yeterlilikler Çerçevesi	Gelişme halinde
Yürürlükteki kredi sistemi	ECTS
Diploma Eki	Tüm öğrencilere eğitim programlarının büyük çoğunluğunda, ücretsiz olarak eğitim dilinde ve/veya İngilizce olarak verilmektedir
Ulusal hareketlilik ölçütleri ve/veya hedefleri	Uluslar arasıcilik ve performansla ilgili göstergeler bulunmaktadır, bu göstergeler gelen öğrenci ve personel hareketliliğini arttırmayı hedeflemektedir. Giden hareketliliğe yönelik ölçütler ve hedefler bulunmamaktadır.
Öğrencileri çekmek için öncelikli bölgeler	AB, AB üyesi olmayan ülkeler, Orta Doğu, Afrika

SIRBİSTAN

Yükseköğretim yapısı – 2010

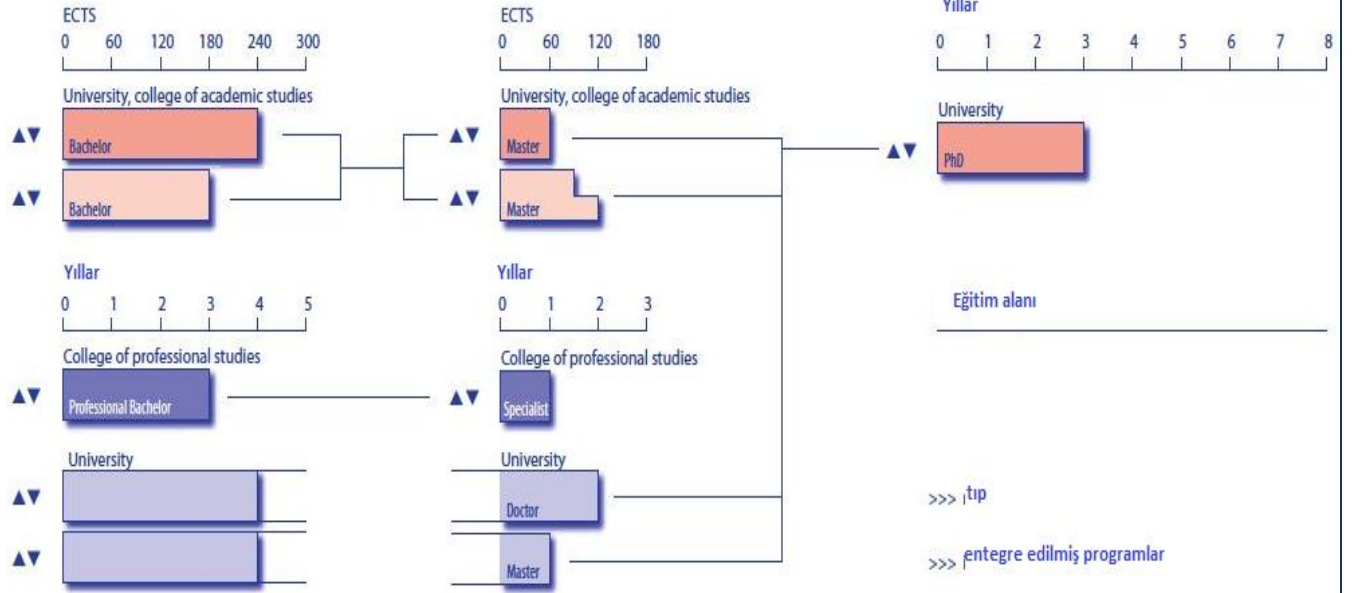

- Bir Bolonya aşamasının en yaygın uzunluğu
- Bir Bolonya aşamasının diğer uzunlukları
- Tipik Bolonya modeli dışındaki program
- Mesleki Program

ECTS
Avrupa Kredi Transfer ve Biriktirme Sistemine göre krediler

		Ulusal düzeyde düzenlenmiştir	Kurumsal düzeyde kararlaştırılmıştır...
Bütün	Sizi programların kabul koşulları	▼	▲
Bazı		▽	△

SIRBİSTAN

Sisteme genel bir bakış ve önemli bilgiler

Yükseköğretimdeki öğrenci sayısı 2008/09	235940
1. aşama öğrencilerinin en yaygın başlama yaşı	18-19
Sosyal boyut politikasının bir parçası olarak izlenen öğrencilerin ana kategorileri	<ul style="list-style-type: none">- Çingene öğrenciler- Yetersizliği olan öğrenciler- Düşük geliri ve/veya düşük eğitim düzeyi olan ailelerden gelen öğrenciler
Tanınmış yükseköğretim kurumlarının sayısı	88
Kalite Güvence Ajansı'nın Avrupa Yükseköğretimde Kalite Güvence Birliği'ne üyeliği (ENQA)	Yok
Kalite Güvence Ajansı'nın Avrupa Kalite Güvence Kaydı'na üyeliğinin adı (EQAR)	Yok
Diğer Ulusal Kalite Güvence Ajansları	Yükseköğretim Akreditasyon ve Kalite Güvence Komisyonu Ulusal Konseyi CAQA
Lizbon Tanıma Toplantısı	
Onaylama	03 Nisan 2004
Yürürlüğe Girme	01 Mayıs 2004
Önceki Öğrenme'nin Tanınması'nın düzenlenmesi	Yok
Önceki Öğrenme'nin Tanınması'nın konumu	Yükseköğretimde mümkün değil
Ulusal Yeterlilikler Çerçevesi	Gelişme halinde
Yürürlükteki kredi sistemi	ECTS
Diploma Eki	Tüm öğrencilere eğitim programlarının büyük çoğunluğunda, ücretsiz olarak eğitim dilinde ve/veya İngilizce olarak verilmektedir
Ulusal hareketlilik ölçütleri ve/veya hedefleri	Yok
Öğrencileri çekmek için öncelikli bölgeler	AB üyesi olmayan Avrupa ülkeleri, Orta Doğu, Latin Amerika, Afrika, Asya

RUSYA

Yükseköğretim yapısı - 2010

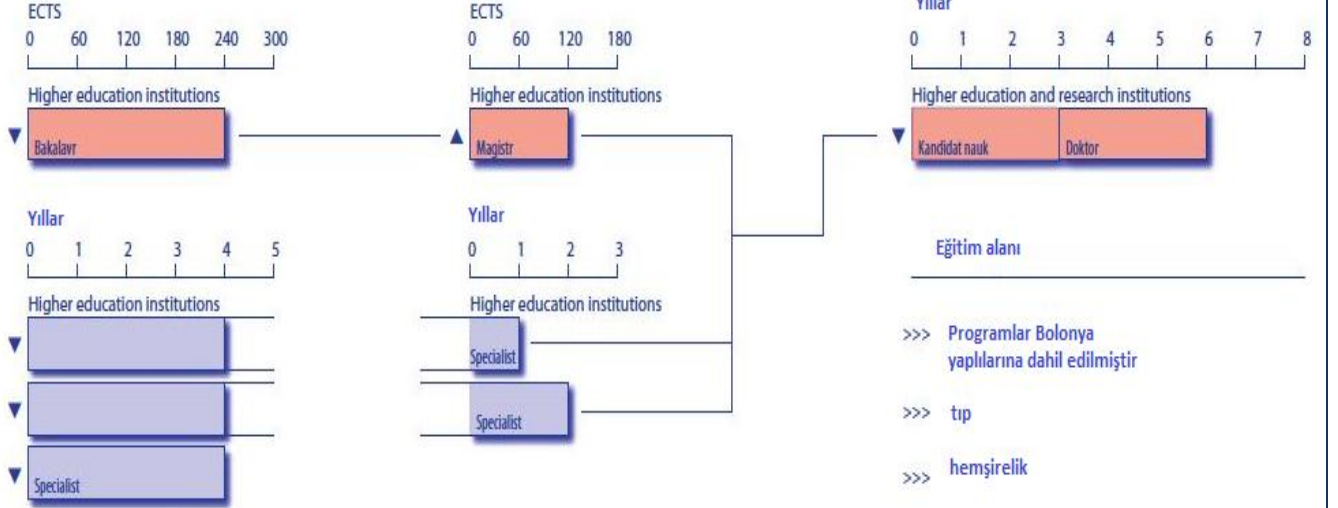

- Bir Bolonya aşamasının en yaygın uzunluğu
- Bir Bolonya aşamasının diğer uzunlukları
- Tipik Bolonya modeli dışındaki program
- Mesleki Program

ECTS
Avrupa Kredi Transfer ve Biriktirme Sistemine göre krediler

	Ulusal düzeyde düzenlenmiştir	Kurumsal düzeyde kararlaştırılmıştır...
Bütün	▼	▲
Bazı	▽	△

RUSYA

Sisteme genel bir bakış ve önemli bilgiler

Yükseköğretimdeki öğrenci sayısı 2008/09	7696359
1. aşama öğrencilerinin en yaygın başlama yaşı	17
Sosyal boyut politikasının bir parçası olarak izlenen öğrencilerin ana kategorileri	<ul style="list-style-type: none">- Yetersiz kişiler- Çernobil bölgesinden gelen kişiler- Kimsesizler- Vatandaş olamayan kişiler- Bağımsız milletler topluluğundan gelen göçmenler- Yabancı öğrenciler
Tanınmış yükseköğretim kurumlarının sayısı	1046
Kalite Güvence Ajansı'nın Avrupa Yükseköğretimde Kalite Güvence Birliği'ne üyeliği (ENQA)	NAA – Ulusal Rusya Federasyonu Akreditasyon Ajansı http://www.nica.ru
Kalite Güvence Ajansı'nın Avrupa Kalite Güvence Kaydı'na üyeliğinin adı (EQAR)	Yok
Diğer Ulusal Kalite Güvence Ajansları	<ul style="list-style-type: none">– Eğitim alanında Ulusal Akreditasyon Ajansı– Eğitimin Değerlendirilmesi üzerine Ana Devlet Uzman Merkezi– Eğitim Kurumlarının Değerlendirilmesi üzerine Enformasyonel ve Yöntembilimsel Merkez
Lizbon Tanıma Toplantısı	
Onaylama	25 Mayıs 2000
Yürürlüğe Girme	01 Temmuz 2000
Önceki Öğrenme'nin Tanınması'nın düzenlenmesi	Veri yok
Önceki Öğrenme'nin Tanınması'nın konumu	Yasal hak
Ulusal Yeterlilikler Çerçevesi	Gelişme halinde
Yürürlükteki kredi sistemi	ECTS
Diploma Eki	Kısmi ve aşamalı tanıtım ücretsiz ve eğitim dilinde ve/veya İngilizce olarak ücret karşılığında verilmektedir
Ulusal hareketlilik ölçütleri ve/veya hedefleri	Yok
Öğrencileri çekmek için öncelikli bölgeler	AB, AB üyesi olmayan Avrupa ülkeleri, USA/Kanada

İSVEÇ

Yükseköğretim yapısı - 2010

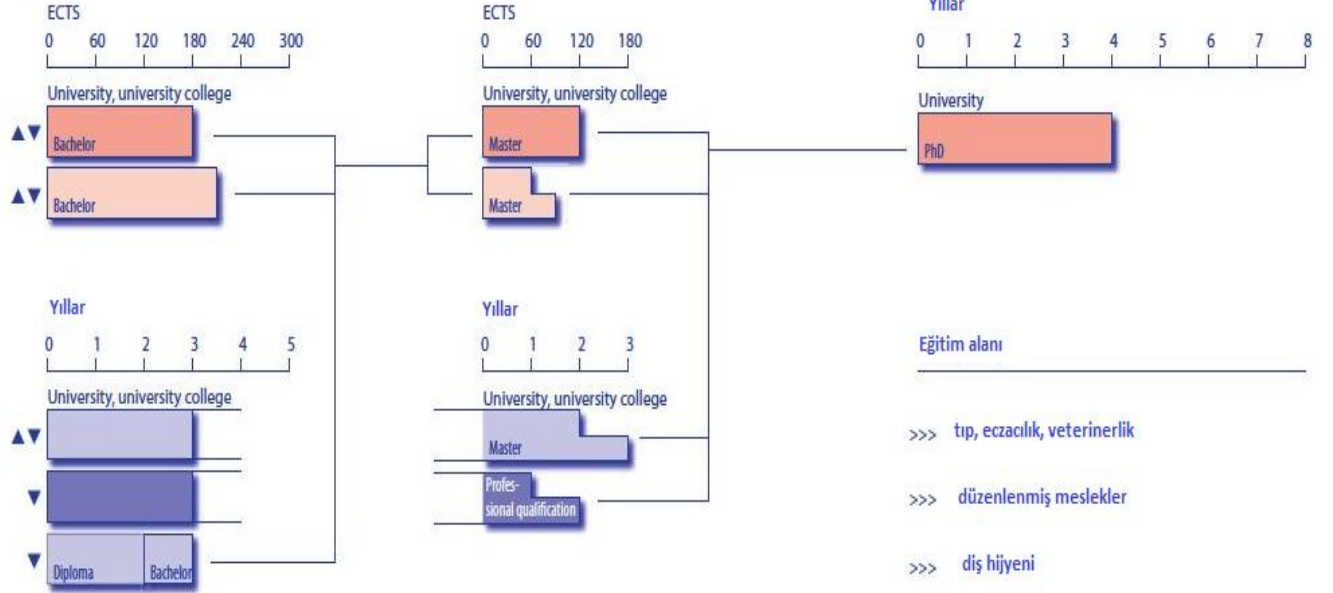

- Bir Bolonya aşamasının en yaygın uzunluğu
- Bir Bolonya aşamasının diğer uzunlukları
- Tipik Bolonya modeli dışındaki program
- Mesleki Program

ECTS
Avrupa Kredi Transfer ve Biriktirme Sistemine göre krediler

Bütün
Bazı

Bezi programların kabul koşulları

Ulusal düzeyde düzenlenmiştir	Kurumsal düzeyde kararlaştırılmıştır...
▼	▲
▽	△

İSVEÇ

Sisteme genel bir bakış ve önemli bilgiler

Yükseköğretimdeki öğrenci sayısı 2008/09	348000
1. aşama öğrencilerinin en yaygın başlama yaşı	22
Sosyal boyut politikasının bir parçası olarak izlenen öğrencilerin ana kategorileri	Sosyo-ekonomik statü
Tanınmış yükseköğretim kurumlarının sayısı	49
Kalite Güvence Ajansı'nın Avrupa Yükseköğretimde Kalite Güvence Birliği'ne üyeliği (ENQA)	Ulusal Yükseköğretim Ajansı (NAHE) http://english.hsv.se/
Kalite Güvence Ajansı'nın Avrupa Kalite Güvence Kaydı'na üyeliğinin adı (EQAR)	Yok
Diğer Ulusal Kalite Güvence Ajansları	Yok
Lizbon Tanıma Toplantısı Onaylama Yürürlüğe Girme	28 Eylül 2001 01 Kasım 2001
Önceki Öğrenme'nin Tanınması'nın düzenlenmesi	Yükseköğretim Tüzüğü, bölüm 7
Önceki Öğrenme'nin Tanınması'nın konumu	Yasal hak
Ulusal Yeterlilikler Çerçevesi	Gelişme halinde
Yürürlükteki kredi sistemi	Ulusal sistem
Diploma Eki	Tüm öğrencilere eğitim programlarının büyük çoğunluğunda, ücretsiz ve İngilizce olarak verilmektedir
Ulusal hareketlilik ölçütleri ve/veya hedefleri	Yok
Öğrencileri çekmek için öncelikli bölgeler	Tüm ülkeler/bölgeler eşit önceliktedir.

SLOVENYA

Yükseköğretim yapısı – 2010

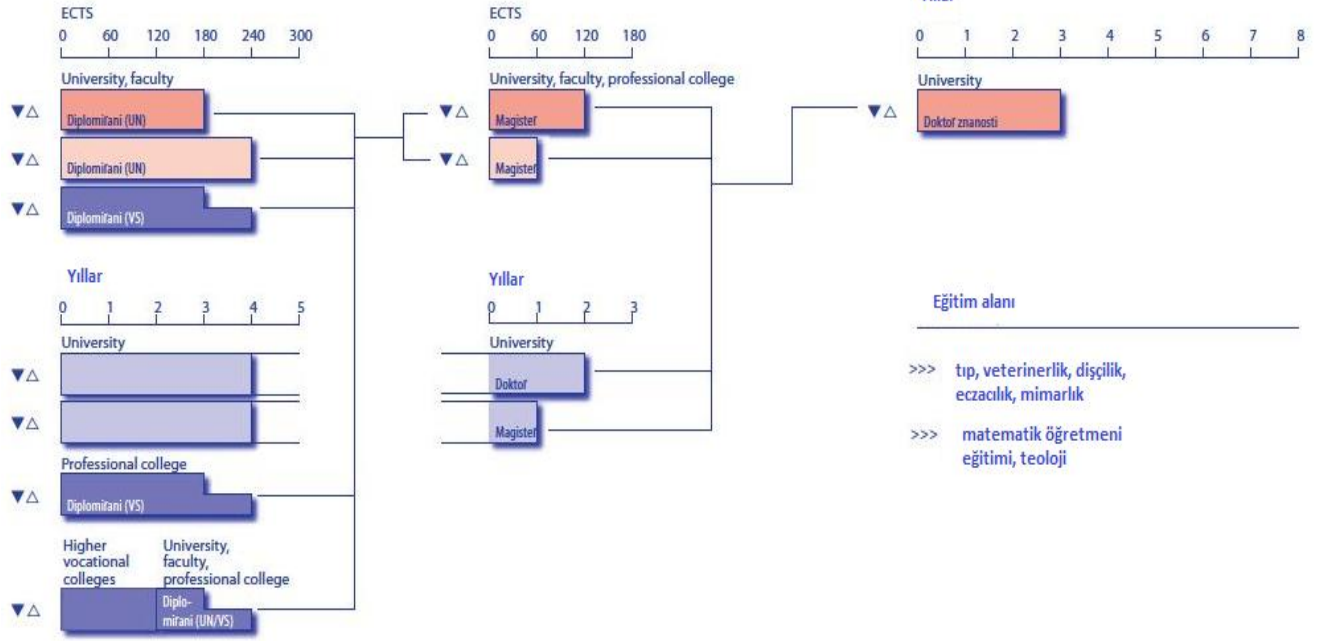

- Bir Bolonya aşamasının en yaygın uzunluğu
- Bir Bolonya aşamasının diğer uzunlukları
- Tipik Bolonya modeli dışındaki program
- Mesleki Program

ECTS
Avrupa Kredi Transfer ve Biriktirme Sistemine göre krediler

		Ulusal düzeyde düzenlenmiştir	Kurumsal düzeyde kararlaştırılmıştır...
Bütün	Bezi programların kabul koşulları	▼	▲
Bazı		▽	△

SLOVENYA

Sisteme genel bir bakış ve önemli bilgiler

Yükseköğretimdeki öğrenci sayısı 2008/09	95933
1. aşama öğrencilerinin en yaygın başlama yaşı	19
Sosyal boyut politikasının bir parçası olarak izlenen öğrencilerin ana kategorileri	<ul style="list-style-type: none">- Cinsiyet- Gelişmemiş bölgelerden gelen öğrenciler- Çingene öğrenciler- Özel ihtiyaca gereksinim duyan öğrenciler
Tanınmış yükseköğretim kurumlarının sayısı	32
Kalite Güvence Ajansı'nın Avrupa Yükseköğretimde Kalite Güvence Birliği'ne üyeliği (ENQA)	Yok
Kalite Güvence Ajansı'nın Avrupa Kalite Güvence Kaydı'na üyeliğinin adı (EQAR)	Yok
Diğer Ulusal Kalite Güvence Ajansları	Slovenya Yükseköğretim Kalite Güvence Ajansı (SQAA), Mart 2010'dan bu yana faal
Lizbon Tanıma Toplantısı	
Onaylama	21 Temmuz 1999
Yürürlüğe Girme	01 Eylül 1999
Önceki Öğrenme'nin Tanınması'nın düzenlenmesi	Yükseköğretim kurumları ve eğitim programlarının akreditasyonuna yönelik kriterler, Yükseköğretim Kurulu tarafından kabul edilmiştir
Önceki Öğrenme'nin Tanınması'nın konumu	Yasal hak
Ulusal Yeterlilikler Çerçevesi	Gelişme halinde
Yürürlükteki kredi sistemi	ECTS
Diploma Eki	Tüm öğrencilere, ücretsiz olarak, eğitim dilinde ve/veya daha resmi AB dillerinde verilmektedir
Ulusal hareketlilik ölçütleri ve/veya hedefleri	Yok
Öğrencileri çekmek için öncelikli bölgeler	Batı Balkan ve Avrupa-Akdeniz bölgesi

SLOVAKYA

Yükseköğretim yapısı – 2010

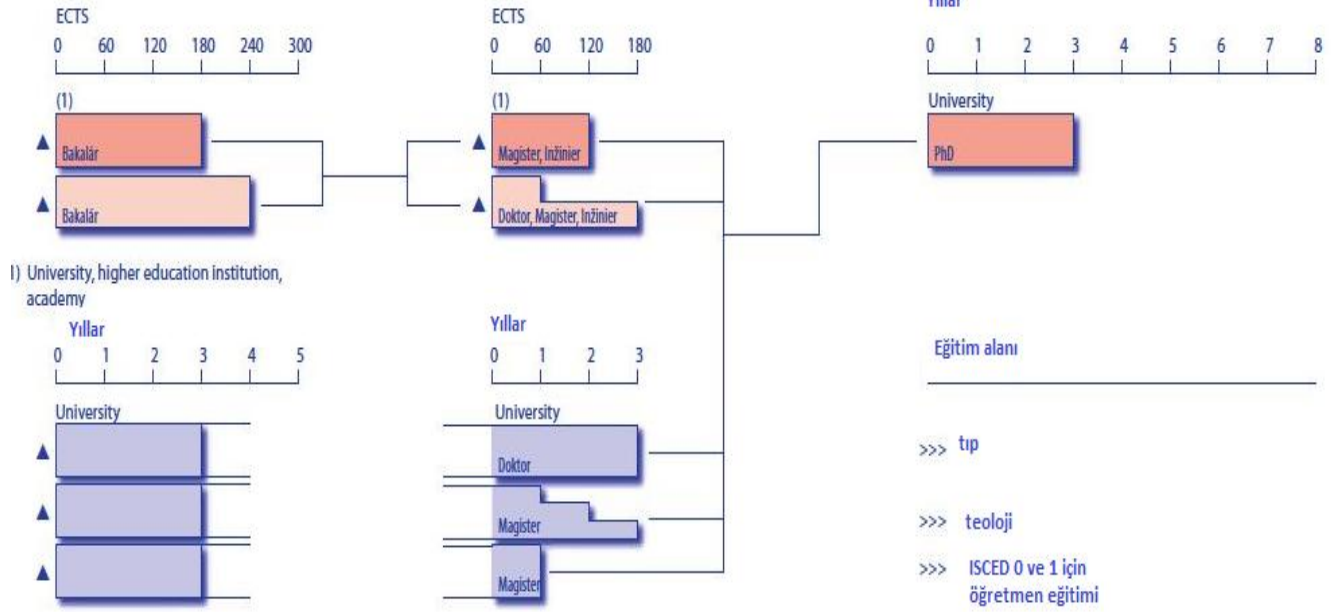

- Bir Bolonya aşamasının en yaygın uzunluğu
- Bir Bolonya aşamasının diğer uzunlukları
- Tipik Bolonya modeli dışındaki program
- Mesleki Program

ECTS
Avrupa Kredi Transfer ve Biriktirme Sistemine göre krediler

Bütün Bazı programların kabul koşulları

Ulusal düzeyde düzenlenmiştir	Kurumsal düzeyde kararlaştırılmıştır...
▼	▲
▽	△

SLOVAKYA

Sisteme genel bir bakış ve önemli bilgiler

Yükseköğretimdeki öğrenci sayısı 2008/09	230519
1. aşama öğrencilerinin en yaygın başlama yaşı	19-20
Sosyal boyut politikasının bir parçası olarak izlenen öğrencilerin ana kategorileri	Yok
Tanınmış yükseköğretim kurumlarının sayısı	33
Kalite Güvence Ajansı'nın Avrupa Yükseköğretimde Kalite Güvence Birliği'ne üyeliği (ENQA)	Slovakya Cumhuriyeti Akreditasyon Komisyonu http://www.akredkom.sk/
Kalite Güvence Ajansı'nın Avrupa Kalite Güvence Kaydı'na üyeliğinin adı (EQAR)	Yok
Diğer Ulusal Kalite Güvence Ajansları	Yok
Lizbon Tanıma Toplantısı Onaylama Yürürlüğe Girme	13 Temmuz 1999 01 Eylül 1999
Önceki Öğrenme'nin Tanınması'nın düzenlenmesi	Yaşamboyu öğrenme üzerine Kanun no. 568/2009
Önceki Öğrenme'nin Tanınması'nın konumu	Gelişme halinde
Ulusal Yeterlilikler Çerçevesi	Gelişme halinde
Yürürlükteki kredi sistemi	ECTS
Diploma Eki	Tüm öğrencilere, ücretsiz olarak eğitim dilinde ve İngilizce olarak verilmektedir
Ulusal hareketlilik ölçütleri ve/veya hedefleri	Erasmus programı altında öğrenci hareketliliğinde %5'lik yıllık artış
Öğrencileri çekmek için öncelikli bölgeler	Veri yok

TÜRKİYE

Yükseköğretim yapısı - 2010

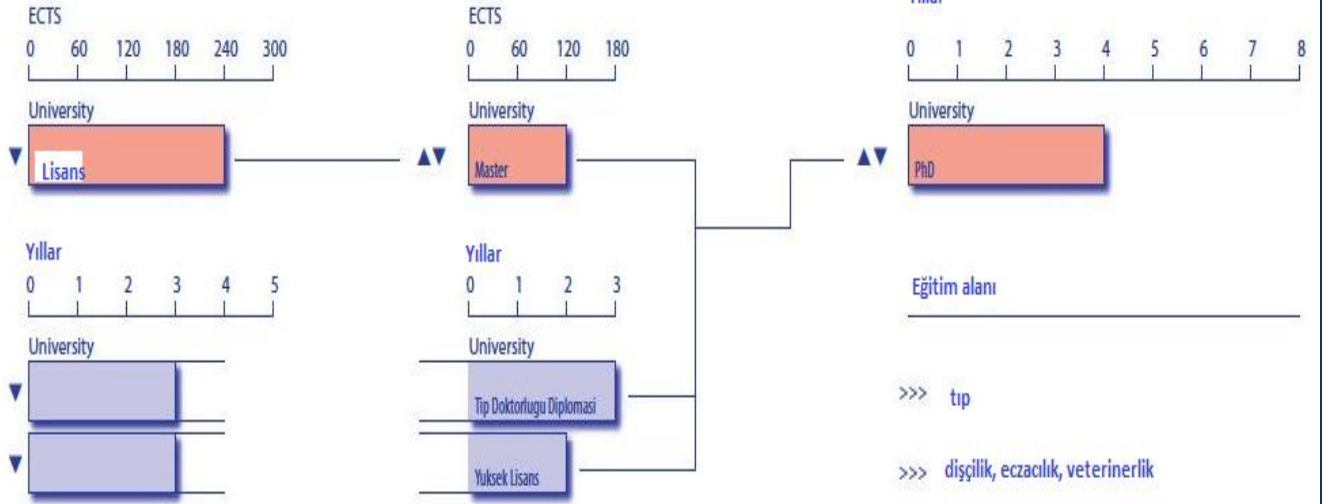

- Bir Bolonya aşamasının en yaygın uzunluğu
- Bir Bolonya aşamasının diğer uzunlukları
- Tipik Bolonya modeli dışındaki program
- Mesleki Program

ECTS
Avrupa Kredi Transfer ve Biriktirme Sistemine göre krediler

Bütün Bazı programların kabul koşulları

Ulusal düzeyde düzenlenmiştir	Kurumsal düzeyde kararlaştırılmıştır...
▼	▲
▽	△

TÜRKİYE

Sisteme genel bir bakış ve önemli bilgiler

Yükseköğretimdeki öğrenci sayısı 2008/09	2924281
1. aşama öğrencilerinin en yaygın başlama yaşı	17-18
Sosyal boyut politikasının bir parçası olarak izlenen öğrencilerin ana kategorileri	Yok
Tanınmış yükseköğretim kurumlarının sayısı	139
Kalite Güvence Ajansı'nın Avrupa Yükseköğretimde Kalite Güvence Birliği'ne üyeliği (ENQA)	Yükseköğretim Akademik Değerlendirme ve Kalite Geliştirme Komisyonu (YODEK) (ortak üye) http://www.yodek.org.tr
Kalite Güvence Ajansı'nın Avrupa Kalite Güvence Kaydı'na üyeliğinin adı (EQAR)	Yok
Diğer Ulusal Kalite Güvence Ajansları	Mühendislik Eğitim Programları Değerlendirme ve Akreditasyon Derneği (MUDEK) (www.mudek.org.tr)
Lizbon Tanıma Toplantısı	
Onaylama	08 Ocak 2007
Yürürlüğe Girme	01 Mart 2007
Önceki Öğrenme'nin Tanınması'nın düzenlenmesi	Herhangi bir mevzuat/düzenleme/politika yok
Önceki Öğrenme'nin Tanınması'nın konumu	Herhangi bir mevzuat yok
Ulusal Yeterlilikler Çerçevesi	Yükseköğretim Kurulu tarafından 21 Ocak 2010'da onaylanmıştır
Yürürlükteki kredi sistemi	Ulusal sistem + ECTS
Diploma Eki	Tüm öğrencilere, istek üzerine ve ücretsiz olarak, eğitim dilinde ve İngilizce, Almanca ya da Fransızca olarak verilmektedir
Ulusal hareketlilik ölçütleri ve/veya hedefleri	Yok
Öğrencileri çekmek için öncelikli bölgeler	AB, giden öğrenciler için USA/Kanada. Gelen öğrenciler için Türk dillerini konuşan ülkeler, Orta Doğu ülkeleri ve tüm komşu ülkeler.

UKRAYNA

Yükseköğretim yapısı - 2010

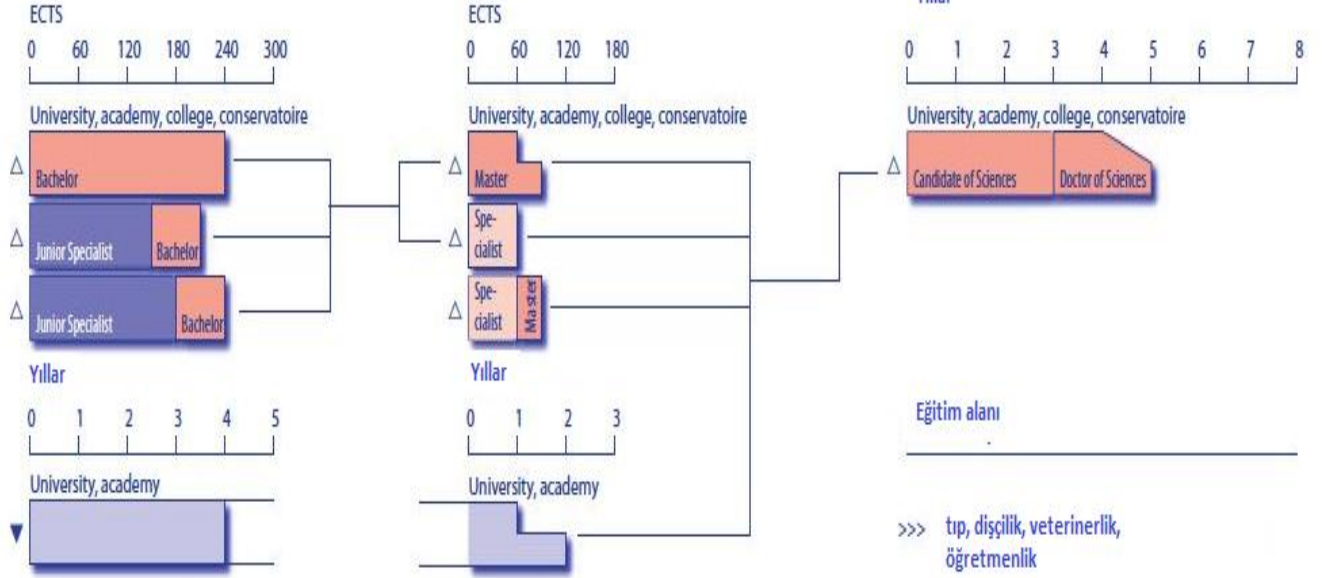

- Bir Bolonya aşamasının en yaygın uzunluğu
- Bir Bolonya aşamasının diğer uzunlukları
- Tipik Bolonya modeli dışındaki program
- Mesleki Program

ECTS
Avrupa Kredi Transfer ve Biriktirme Sistemine göre krediler

Bütün	Bazı	Ulusal düzeyde düzenlenmiştir		Kurumsal düzeyde kararlaştırılmıştır...	
		▼	▲	▼	▲
Bütün	Bazı	▼	▲	▼	▲

UKRAYNA

Sisteme genel bir bakış ve önemli bilgiler

Yükseköğretimdeki öğrenci sayısı 2008/09	2763900
1. aşama öğrencilerinin en yaygın başlama yaşı	17
Sosyal boyut politikasının bir parçası olarak izlenen öğrencilerin ana kategorileri	<ul style="list-style-type: none">- Yetersizliği olan öğrenciler- Kimsesizler- Sosyal açıdan dezavantajlı kişiler- Kırsal bölgelerden gelen öğrenciler
Tanınmış yükseköğretim kurumlarının sayısı	881
Kalite Güvence Ajansı'nın Avrupa Yükseköğretimde Kalite Güvence Birliği'ne üyeliği (ENQA)	Yok
Kalite Güvence Ajansı'nın Avrupa Kalite Güvence Kaydı'na üyeliğinin adı (EQAR)	Yok
Diğer Ulusal Kalite Güvence Ajansları	<ul style="list-style-type: none">- Ukrayna Eğitim ve Bilim Bakanlığı Belgelendirme, Akreditasyon ve Denklik verme Bölümü- Devlet Akreditasyon Komisyonu- Devlet Yükseköğretimleri Denetleme Kurulu- Yüksek Tasdik Kurulu
Lizbon Tanıma Toplantısı	
Onaylama	25 Mayıs 2003
Yürürlüğe Girme	01 Temmuz 2003
Önceki Öğrenme'nin Tanınması'nın düzenlenmesi	Veri yok
Önceki Öğrenme'nin Tanınması'nın konumu	Mümkün değil
Ulusal Yeterlilikler Çerçevesi	Gelişme halinde
Yürürlükteki kredi sistemi	ECTS
Diploma Eki	Henüz tanıtılmamıştır
Ulusal hareketlilik ölçütleri ve/veya hedefleri	Yok
Öğrencileri çekmek için öncelikli bölgeler	Yok

BİRLEŞİK KRALLIK – İNGİLTERE, GALLER VE KUZAY İRLANDA

Yükseköğretim yapısı – 2010

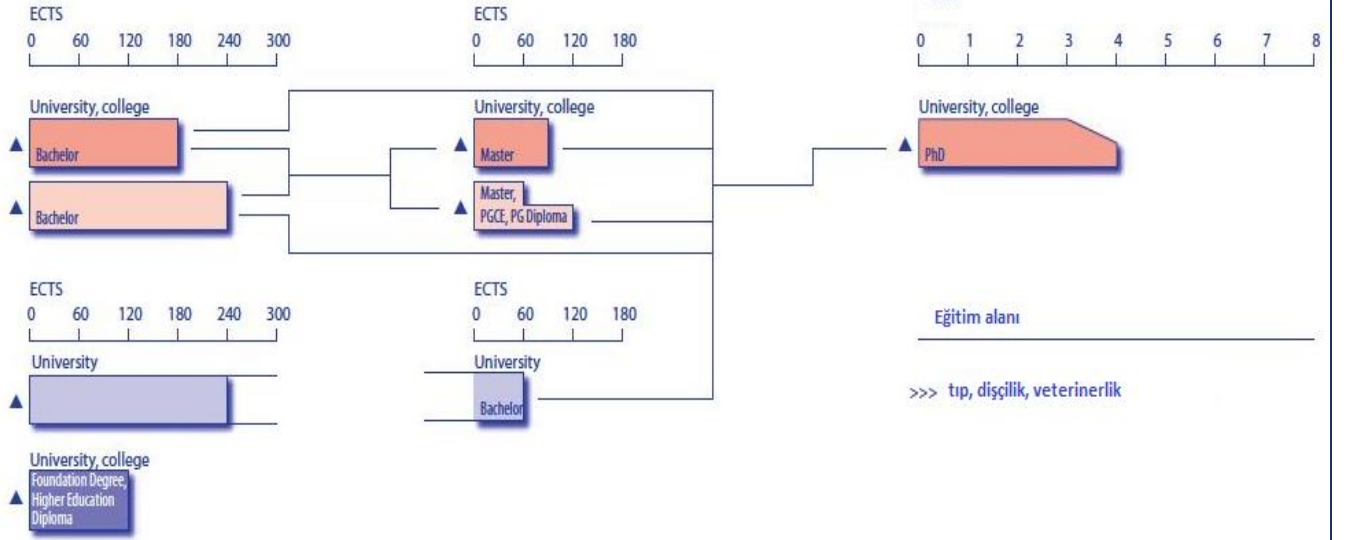

- Bir Bolonya aşamasının en yaygın uzunluğu
- Bir Bolonya aşamasının diğer uzunlukları
- Tipik Bolonya modeli dışındaki program
- Mesleki Program

ECTS
Avrupa Kredi Transfer ve
Birikirme Sistemine göre
krediler

	Ulusal düzeyde düzenlenmiştir	Kurumsal düzeyde kararlaştırılmıştır...
Bütün	▼	▲
Bazı	▼	▲

1 Bazı programların kabul koşulları

BİRLEŞİK KRALLIK – İNGİLTERE, GALLER VE KUZAY İRLANDA

Sisteme genel bir bakış ve önemli bilgiler

Yükseköğretimdeki öğrenci sayısı 2008/09	2010000
1. aşama öğrencilerinin en yaygın başlama yaşı	18
Sosyal boyut politikasının bir parçası olarak izlenen öğrencilerin ana kategorileri	<ul style="list-style-type: none">- Sosyo-ekonomik sınıf- Düşük gelirli için Ücretsiz Okul Yemekleri (FSM)- Coğrafya – düşük katımlı mahalleler- Cinsiyet- Etnik yapı- Yetersizlik- Gidilen okul türü
Tanınmış yükseköğretim kurumlarının sayısı	144
Kalite Güvence Ajansı'nın Avrupa Yükseköğretimde Kalite Güvence Birliği'ne üyeliği (ENQA)	Yükseköğretim Kalite Güvence Ajansı http://www.qaa.ac.uk/
Kalite Güvence Ajansı'nın Avrupa Kalite Güvence Kaydı'na üyeliğinin adı (EQAR)	Yok
Diğer Ulusal Kalite Güvence Ajansları	Yok
Lizbon Tanıma Toplantısı Onaylama Yürürlüğe Girme	23 Mayıs 2003 01 Temmuz 2003
Önceki Öğrenme'nin Tanınması'nın düzenlenmesi	İngiltere, Galler ve Kuzey İrlanda'da önceki öğrenmenin tanınmasını düzenleyen mevzuat bulunmamaktadır, fakat yetişkin öğrencilerin yükseköğretime gitmelerini teşvik etmek için önceki öğrenmenin tanınmasının uzun bir geleneği vardır. Önceki öğrenmenin tanınması, her yükseköğretim kurumunun kendi konusudur fakat Yükseköğretim Kalite Güvence Ajansı (QAA), kurumları desteklemeye yönelik ayrıntılı yönergeler yayınlamıştır. www.qaa.ac.uk/academicinfrastructure/apl/APL.pdf
Önceki Öğrenme'nin Tanınması'nın konumu	İzin verilmiştir, fakat tam olarak değil
Ulusal Yeterlilikler Çerçevesi	Tamamlanmış
Yürürlükteki kredi sistemi	Ulusal sistem ve ECTS
Diploma Eki	Kısmi ve aşamalı tanıtım, ücretsiz ve İngilizce olarak verilmektedir. Galler'deki bazı yükseköğretim kurumları Diploma Eki'ni istek üzerine Galce olarak vermektedir.
Ulusal hareketlilik ölçütleri ve/veya hedefleri	Giden: hedef yok Gelen: 2006'yla karşılaştırıldığında, 2011 yılı için 70000 fazladan uluslararası öğrenci.
Öğrencileri çekmek için öncelikli bölgeler	USA/Kanada, Orta Doğu, Latin Amerika, Afrika, Asya

BİRLEŞİK KRALLIK – İSKOÇYA

Yükseköğretim yapısı - 2010

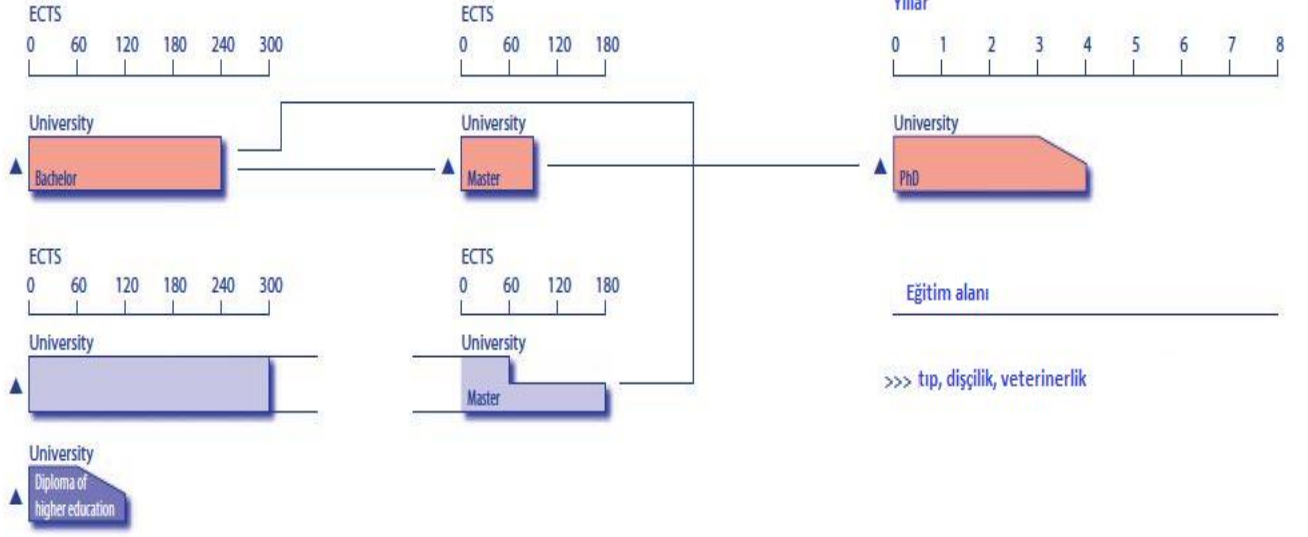

- Bir Bolonya aşamasının en yaygın uzunluğu
- Bir Bolonya aşamasının diğer uzunlukları
- Tipik Bolonya modeli dışındaki program
- Mesleki Program

ECTS
Avrupa Kredi Transfer ve Biriktirme Sistemine göre krediler

	Ulusal düzeyde düzenlenmiştir	Kurumsal düzeyde kararlaştırılmıştır...
Bütün	▼	▲
Bazı	▽	△

BİRLEŞİK KRALLIK – İSKOÇYA

Sisteme genel bir bakış ve önemli bilgiler

Yükseköğretimdeki öğrenci sayısı 2008/09	224855
1. aşama öğrencilerinin en yaygın başlama yaşı	18
Sosyal boyut politikasının bir parçası olarak izlenen öğrencilerin ana kategorileri	<ul style="list-style-type: none">- Sosyo-ekonomik açıdan dezavantajlılar- Cinsiyet- Etnik yapı- Yetersizlik- Bir aile üyesinin önceden yükseköğretime katılımı- Yaş
Tanınmış yükseköğretim kurumlarının sayısı	20
Kalite Güvence Ajansı'nın Avrupa Yükseköğretimde Kalite Güvence Birliği'ne üyeliği (ENQA)	Yükseköğretim Kalite Güvence Ajansı (UK) QAA İskoçya http://www.qaa.ac.uk/
Kalite Güvence Ajansı'nın Avrupa Kalite Güvence Kaydı'na üyeliğinin adı (EQAR)	Yok
Diğer Ulusal Kalite Güvence Ajansları	Yok
Lizbon Tanıma Toplantısı Onaylama Yürürlüğe Girme	23 Mayıs 2003 01 Temmuz 2003
Önceki Öğrenme'nin Tanınması'nın düzenlenmesi	Herhangi bir mevzuat bulunmamaktadır, fakat RPL için İskoçya Müfredat ve Yeterlilikler Çerçevesi Yönergeleri tüm eğitim imkanlarına uygulanmaktadır www.scqf.org.uk/Resources/Downloads.aspx (SCQF başlıklı bölüm E1 kitabı Cilt 2). Yükseköğretim Kalite Güvence Ajansı (QAA), kurumları desteklemeye yönelik ayrıntılı yönergeler yayınlamıştır: www.qaa.ac.uk/academicinfrastructure/apl/APL.pdf
Önceki Öğrenme'nin Tanınması'nın konumu	İzin verilmiştir, fakat tam olarak değil
Ulusal Yeterlilikler Çerçevesi	Tamamlanmış
Yürürlükteki kredi sistemi	Ulusal sistem ve ECTS
Diploma Eki	Eğitim programlarının büyük çoğunluğunda, ücretsiz ve yalnızca İngilizce olarak verilmektedir
Ulusal hareketlilik ölçütleri ve/veya hedefleri	Herhangi bir sayısal hedef belirlenmemiştir, fakat tüm paydaşların ortak amacı, gelen ve giden öğrenci ve personel hareketliliğini önemli ölçüde arttırmaktır.
Öğrencileri çekmek için öncelikli	AB, AB üyesi olmayan Avrupa ülkeleri, USA/Kanada,

VATIKAN

Yükseköğretim yapısı - 2010

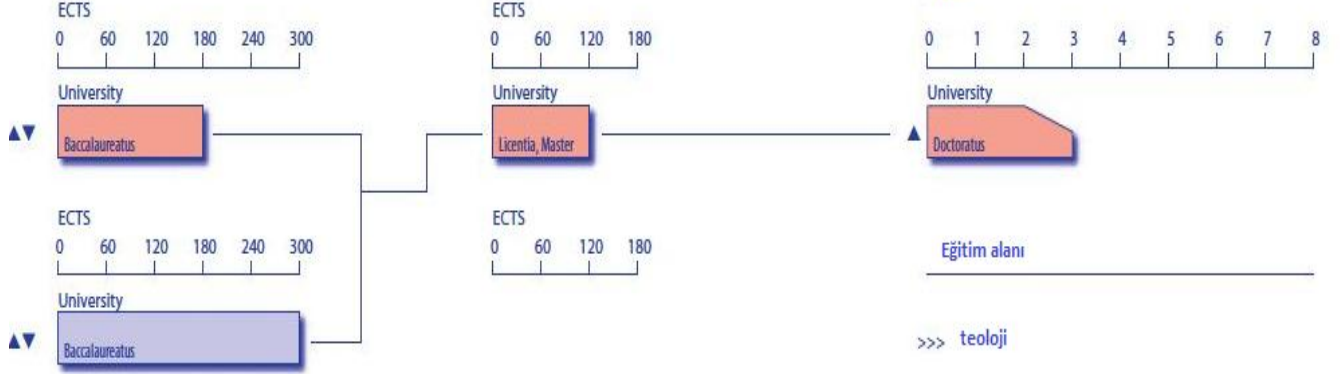

- Bir Bolonya aşamasının en yaygın uzunluğu
- Bir Bolonya aşamasının diğer uzunlukları
- Tipik Bolonya modeli dışındaki program
- Mesleki Program

ECTS
Avrupa Kredi Transfer ve
Biriktirme Sistemine göre
krediler

		Ulusal düzeyde düzenlenmiştir	Kurumsal düzeyde kararlaştırılmıştır...
Bütün	Bezi programların kabul koşulları	▼	▲
Bazı		▽	△

VATİKAN

Sisteme genel bir bakış ve önemli bilgiler

Yükseköğretimdeki öğrenci sayısı 2008/09	20'den fazla Avrupa ülkesinde kurum olduğundan tam sayı vermek zordur
1. aşama öğrencilerinin en yaygın başlama yaşı	19
Sosyal boyut politikasının bir parçası olarak izlenen öğrencilerin ana kategorileri	Yok
Tanınmış yükseköğretim kurumlarının sayısı	Yaklaşık 500
Kalite Güvence Ajansı'nın Avrupa Yükseköğretimde Kalite Güvence Birliği'ne üyeliği (ENQA)	Kilise Fakültelerinde Kaliteyi Değerlendirme ve İlerletme Ajansı (AVERPO): ortak üye
Kalite Güvence Ajansı'nın Avrupa Kalite Güvence Kaydı'na üyeliğinin adı (EQAR)	Yok
Diğer Ulusal Kalite Güvence Ajansları	Yok
Lizbon Tanıma Toplantısı Onaylama Yürürlüğe Girme	28 Şubat 2001 01 Nisan 2001
Önceki Öğrenme'nin Tanınması'nın düzenlenmesi	Apostolic Constitution Sapientia Christiana, Roma, 15 Nisan 1979
Önceki Öğrenme'nin Tanınması'nın konumu	İzin verilmiştir, fakat tam olarak değil
Ulusal Yeterlilikler Çerçevesi	Gelişme halinde
Yürürlükteki kredi sistemi	ECTS
Diploma Eki	Kısmi ve aşamalı tanıtım; eğitim dilinde ve/veya daha resmi AB dillerinde (genellikle İngilizce) ücretsiz olarak verilmektedir
Ulusal hareketlilik ölçütleri ve/veya hedefleri	Yok
Öğrencileri çekmek için öncelikli bölgeler	Tüm ülkeler/bölgeler eşit önceliktedir.

SÖZLÜKÇE

Ülke kodları

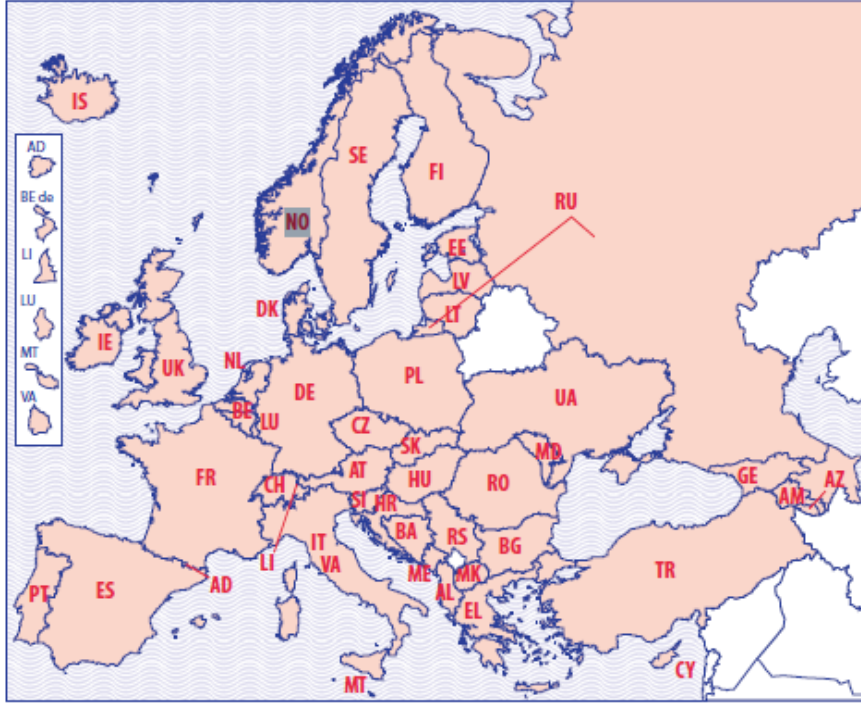

AD	Andora	BG	Bulgaristan	FI	Finlandiya
AL	Arnavutluk	CH	İsviçre	FR	Fransa
AM	Ermenistan	CY	Kıbrıs	GE	Gürcistan
AT	Avusturya	CZ	Çek Cumhuriyeti	HR	Hırvatistan
AZ	Azerbaycan	DE	Almanya	HU	Macaristan
BA	Bosna Hersek	DK	Danimarka	IE	İrlanda
BE de	Belçika – Almanca Konuşan Topluluk	EE	Estonya	IS	İzlanda
BE fr	Belçika – Fransız Topluluğu	EL	Yunanistan	IT	İtalya
BE nl	Belçika – Flaman Topluluğu	ES	İspanya	LI	Lihtenştayn
LT	Litvanya	NO	Norveç	TR	Türkiye
LU	Lüksemburg	PL	Polonya	UA	Ukrayna
LV	Letonya	PT	Portekiz	UK-ENG	Birleşik Krallık – İngiltere
MD	Moldova	RO	Romanya	UK-NIR	Birleşik Krallık – Kuzey İrlanda
ME	Karadağ	RS	Sırbistan		
MK*	Makedonya Cumhuriyeti	RU	Rusya	UK-SCT	Birleşik Krallık – İskoçya
SE	İsveç	UK-WLS	Birleşik Krallık – Galler		
MT	Malta	SI	Slovenya	VA	Vatikan
NL	Hollanda	SK	Slovakya		

* ISO kodu 3166. Bu ülke için ne olursa olsun nihai adlar dizinine önceden hüküm vermeyen koşullu kod, şu anda Birleşmiş Milletler çatısı altında yer alan müzakerelerin tamamlanmasının ardından kabul edilecektir http://www.iso.org/iso/country_codes/iso_3166_code_lists.htm

Tanımlar

Bolonya İzleme Grubu (BFUG)

Bolonya İzleme Grubu, tam üye olarak 46 Bolonya imza sahibi ülkenin bakanlık temsilcilerinden ve Avrupa Komisyonu'ndan oluşmaktadır. Danışma üyeleri, Avrupa Konseyi, Avrupa Üniversite Birliği (EUA), Avrupa Öğrenciler Birliği (ESU), Avrupa Yükseköğretimde Kalite Güvence Birliği (ENQA), Avrupa Yükseköğretim Kurumlar Birliği (EURASHE), UNESCO Avrupa Yükseköğretim Merkezi (UNESCO-CEPES), İş Avrupa (eski adıyla UNICE olarak bilinirdi). BFUG yılda en az iki kez toplanır ve AB Başkanlığı tarafından başkanlık edilir, yardımcılığını ise eğitim bakanlarının bir sonraki konferansına ev sahipliği yapacak ülke üstlenir. BFUG'un rolü, bakanlar konferanslarında yapılan önerileri ve Bakanlar Bildirgesi kapsamındaki tüm konuların genel bir uygulamasını takip etmektir. Buna ek olarak, BFUG, Bolonya süreciyle ilgili bir dizi konferans ve diğer faaliyetleri içeren bir çalışma programı hazırlar. Ayrıca, bir sonraki ev sahibi ülkenin başkan yardımcılığını yaptığı AB Başkanlığı tarafından başkanlık edilen bir kurul, BFUG gündemini hazırlar ve BFUG toplantıları arasındaki gelişmeleri izler.

Genel izleme, bir sonraki bakanlar konferansına ev sahipliği yapacak ülke/ülkeler tarafından sağlanan bir sekreteryaya tarafından desteklenmektedir. Daha fazla bilgi için, ziyaret ediniz <http://www.ond.vlaanderen.be/hogeronderwijs/Bologna/>

Diploma Eki (DE)

Uluslararası şeffaflığı arttırmayı ve yeterliliklerin akademik ve mesleki olarak tanınmasını amaçlayan ve bir yükseköğretim diplomasına bağlı bir belge. Avrupa Komisyonu, Avrupa Konseyi ve UNESCO-CEPES tarafından geliştirilen DE, yaygın olarak konuşulan bir Avrupa dilinin doğasını, düzeyini, bağlamını, içeriğini ve takip edilen ve başarıyla tamamlanan çalışmaların durumunu açıklayan sekiz bölümden (1) oluşmaktadır. DE, ilgili ulusal yükseköğretim sistemi hakkında ek bilgi sağlar, böylece yeterlilik kendi eğitim bağlamıyla ilgili olarak ele alınır.

(1) Özellikle bu bölümler, yeterlilik sahibi hakkındaki bilgiyi, yeterliliğin özdeşliğini, düzeyini, işlevini, içeriğini ve elde edilen sonuçları, ek bilgiyi, ilgili ulusal yükseköğretim sistemini ve DE sertifikasını kapsamaktadır.

Avrupa Yükseköğretim Kalite Güvence Birliği (ENQA)

Avrupa Yükseköğretim Alanı'ndaki kalite güvence ajansları birliği, 2000 yılında kurulmuştur. Yükseköğretimdeki kalite güvencesi alanında bilginin, deneyimlerin ve iyi uygulamaların yaygınlaştırılmasını amaçlamaktadır. Birlik Üyeliği, Bolonya deklarasyonunun imza sahibi devletlerindeki kalite güvence ajanslarına açıktır. ENQA'ya tam üyelik, bir ajansın yükseköğretimdeki kalite güvencesi için Avrupa Standartları ve Yönergeleri'yle uyumlu olmasının tanınmasını temsil eder. Bu standartlara uyum, bağımsız bir inceleme ile her beş yılda bir kontrol edilmektedir. Daha fazla bilgi için, ziyaret ediniz <http://www.enqa.eu/about.lasso>

Avrupa Kredi Transferi ve Biriktirme Sistemi (ECTS)

Belirlenmiş öğrenme çıktılarına ulaşmak için gerekli olan öğrenci iş yükünü dayalı öğrenci-merkezli bir kredi sistemi. ECTS başlangıçta yurt dışında geçirilen çalışma zamanının tanınmasını kolaylaştırmak amacıyla 1989 yılında kurulmuştu. Daha yakın zamanda, kurumsal, bölgesel, ulusal ve Avrupa düzeylerindeki tüm programlarda uygulanacak bir biriktirme sistemine doğru gelişme olmuştur. Avrupa Komisyonu tarafından yayınlanan ECTS Kullanım Kılavuzu'ndan daha fazla bilgi elde edilebilir.

http://ec.europa.eu/education/lifelong-learning-policy/doc48_en.htm

Avrupa Yeterlilikler Çerçevesi (EQF)

Avrupa Yeterlilikler Çerçevesi, Avrupa ülkelerinin kendi yeterlilik sistemlerini birbirine bağlamalarına olanak sağlayan ortak bir Avrupa başvuru çerçevesidir. Avrupa Parlamentosu ve Konseyi tarafından 23 Nisan 2008 tarihinde kabul edilmiştir. EQF, bilgi, beceri ve yeterlilikler açısından tanımlanan öğrenme çıktılarına dayalı sekiz referans düzeyi kullanmaktadır. Odaklanmayı, girdiden (öğrenme deneyiminin uzunluğu, kurumun türü) belli bir yeterlilik taşıyan kişinin tam olarak ne bildiğine ve ne yapabileceğine kaydırır. Daha fazla bilgi için, bakınız

http://ec.europa.eu/education/lifelong-learningpolicy/doc44_en.htm#doc

Avrupa Yükseköğretim Kalite Güvence Kaydı (EQAR)

Kayıt, Avrupa çapında yükseköğretimdeki kalite güvencesinin şeffaflığını arttırmayı amaçlamaktadır. Avrupa Yükseköğretim Kalite Güvence Birliği (ENQA), Avrupa Öğrenciler Birliği (ESU), Avrupa Üniversite Birliği ve Avrupa Yükseköğretim Kurumlar Birliği (EURASHE) tarafından 2008 yılında kurulmuştur. EQAR, Avrupa'da faaliyet gösteren kalite güvence ajansları hakkında açık ve güvenilir bilgi sağlamak için Avrupa Kalite Güvence Standartları ve Yönergeleri'yle (ESG) uyumlu kalite güvence ajanslarının listesini yayınlar ve yönetir. Daha fazla bilgi için, ziyaret ediniz

<http://www.eqar.eu/>

Avrupa Yükseköğretim Alanı Yeterlilikler Çerçevesi (FQ-EHEA)

Bolonya sürecinde şu anda geliştirilmekte olan ulusal yükseköğretim yeterlilikler çerçeveleri arasındaki ilişkiyi ve kapladığı yeterlilikleri açıklayan tüm Avrupa Yükseköğretim Alanı için "kapsayıcı" bir çerçevedir. Bergen'de yükseköğretimden sorumlu Avrupa bakanları Konferansı'nda 2005 yılında kabul edilmiştir. FQ-EHEA'nın, her üç yeterlilik aşaması için tanımlayıcıları bulunmaktadır ve ilk iki aşama için ECTS kredi aralıklarını içermektedir.

Uluslararası Standart Eğitim Sınıflandırması (ISCED 1997)

Uluslar arası Standart Eğitim Sınıflandırması (ISCED), 1970'li yıllarda UNESCO tarafından tasarlanmış ve eğitimle ilgili istatistiklerin uluslar arası düzeyde derlenmesine elverişli bir dizi kriter sunmayı amaçlamaktadır. Mevcut sürüm 1997 yılına aittir ve yeni bir sürüm 2011'de geliştirilecektir.

Yayında ele alınan ISCED 97 düzeyleri:

- **ISCED 5: Üçüncül eğitim (birinci aşama)**

Bu programlara giriş normalde ISCED 3 veya 4 düzeylerinin başarılı olarak tamamlanmalarını gerektirir. ISCED 5 düzeyi, büyük ölçüde kuramsal olan akademik oryantasyonlu üçüncül programları (ISCED 5A) ve A türü programlardan genel olarak daha kısa olan ve iş piyasasına giriş için tasarlanmış mesleki oryantasyonlu üçüncül programları (ISCED 5B) içerir. Yalnızca ISCED 5A programları, ISCED 6 düzeyindeki doktora programlarına giriş izni verir.

- **ISCED 6: Üçüncül eğitim (ikinci aşama)**

Bu düzey, doğrudan ileri bir araştırma yeterliğine ulaştıran üçüncül programlar (örneğin, doktora) için ayrılmıştır.

Lizbon Tanıma Sözleşmesi

Avrupa Bölgesi'nde Yükseköğretim'le ilgili Yeterlilikleri Tanıma'ya yönelik sözleşme, Avrupa Konseyi ve UNESCO tarafından geliştirilmiş ve 1997 yılında Lizbon'da kabul edilmiştir. Bir Avrupa ülkesinden bir yeterliliğe sahip olanların başka bir Avrupa ülkesinde de tanınmasını sağlamayı hedeflemektedir. Daha fazla bilgi için, ziyaret ediniz

http://www.coe.int/t/dg4/highereducation/Recognition/LRC_en.asp

Ulusal Yeterlilikler Çerçevesi (Yükseköğretim)

Ulusal düzeyde ya da eğitimin belirli bir düzeyinde, yükseköğretim yeterlilikleri arasındaki ilişkiyi gösteren tek bir açıklama. Ulusal Yeterlilikler Çerçevesi, uluslar arası olarak anlaşılabilir ve yükseköğretimdeki tüm yeterlilikleri ve diğer öğrenme başarılarını açıkça tanımlar ve bunları birbirleriyle tutarlı olarak ilişkilendirir.

TEŐEKKÜR

A. EĐİTİM, GÖRSEL-İŐİTSEL VE KÜLTÜR İDARİ AJANSI

P9EURYDICE

Avenue du Bourget 1 (BOU2)
B-1140 Brussels
(<http://www.eurydice.org>)

Genel editör

Arlette Delhaxhe

Yazarlar

David Crosier (koordinatör), Simon Dalferth, Teodora Parveva

Tasarım ve grafikler

Patrice Brel

Üretim koordinatörü

Gisèle De Lel

B. EURYDICE ULUSAL BİRİMLER

BELÇİKA

Unité francophone d'Eurydice
Ministère de la Communauté française
Direction des Relations internationales
Boulevard Léopold II, 44 – Bureau 6A/002
1080 Bruxelles
Contribution of the Unit: Joint responsibility;
BFUG experts: Chantal Kaufmann, Kevin Guillaume
(*Direction générale de l'enseignement non obligatoire et de la recherche scientifique*)
Eurydice Vlaanderen / Afdeling Internationale Relaties
Ministerie Onderwijs
Hendrik Consciencegebouw 7C10
Koning Albert II – laan 15
1210 Brussel
Contribution of the Unit: expert: Erwin Malfroy
(Staff member of the Division for Higher Education, Flemish Ministry of Education and Training);
BFUG expert: Magalie Soenen
Eurydice-Informationsstelle der Deutschsprachigen Gemeinschaft
Agentur für Europäische Bildungsprogramme VoG
Postfach 72
4700 Eupen
Contribution of the Unit: Johanna Schröder

BULGARİSTAN

Eurydice Unit
European Integration and International Organisations Division
European Integration and International Cooperation Department
Ministry of Education and Science
15, Graf Ignatiev Str.
1000 Sofia
Contribution of the Unit: Vanya Tividosheva;
BFUG expert: Ivana Radonova

ÇEK CUMHURİYETİ

Eurydice Unit
Institute for Information on Education
Senovážné nám. 26
P.O. Box č.1
110 06 Praha 1
Contribution of the Unit: Joint responsibility; BFUG expert: Věra Šťastná

DANİMARKA

Eurydice Unit
Danish Agency for International Education
Fiolstræde 44

1171 København K
Contribution of the Unit: Joint responsibility

ALMANYA

Eurydice-Informationsstelle des Bundes
EU-Büro des Bundesministeriums für Bildung und Forschung
(BMBF) / PT-DLR
Carnotstr. 5
10587 Berlin
Eurydice-Informationsstelle der Länder im Sekretariat der Kultusministerkonferenz
Lennéstrasse 6
53113 Bonn
Contribution of the Unit: Brigitte Lohmar;
BFUG expert: Birger Hendricks

ESTONYA

Eurydice Unit
SA Archimedes
Koidula 13A
10125 Tallinn
Contribution of the Unit: Heli Aru (BFUG expert, Adviser,
Ministry of Education and Research)

İRLANDA

Eurydice Unit
Department of Education and Science
International Section
Marlborough Street
Dublin 1
Contribution of the Unit: Laura Byrne (expert);
BFUG expert: Laura Casey

YUNANİSTAN

Eurydice Unit
Ministry of Education, Lifelong Learning and Religious Affairs
Directorate for European Union Affairs
Section C 'Eurydice'
Andrea Papandreou Str. 37 (Office 2168)
15180 Maroussi (Attiki)
Contribution of the Unit: Athina Plessa-Papadaki
(Director of the Directorate for European Union Affairs),
Nikolaos Sklavenitis (Eurydice Unit)

İSPANYA

Unidad Española de Eurydice
Instituto de Formación del Profesorado,
Investigación e

Innovación Educativa (IFIIE)
Ministerio de Educación
Gobierno de España
c/General Oraa 55
28006 Madrid
Contribution of the Unit: experts: Rafael Bonete Perales,
José Ginés-Mora Ruiz and Laureano González Vega

FRANSA

Unité française d'Eurydice
Ministère de l'Éducation nationale, de
l'Enseignement
supérieur et de la Recherche
Direction de l'évaluation, de la prospective et de la
performance
Mission aux relations européennes et
internationales
61-65, rue Dutot
75732 Paris Cedex 15
Contribution of the Unit: Thierry Damour; expert:
Hélène
Bessières;
BFUG expert: Hélène Lagier

İZLANDA

Eurydice Unit
Ministry of Education, Science and Culture
Office of Evaluation and Analysis
Sölvhólgötu 4
150 Reykjavík
Contribution of the Unit: Margrét Harðardóttir;
BFUG expert: Einar Hreinsson

İTALYA

Unità italiana di Eurydice
Agenzia Nazionale per lo Sviluppo dell'Autonomia
Scolastica
(ex INDIRE)
Via Buonarroti 10
50122 Firenze
Contribution of the Unit: Simona Baggiani, Erika
Bartolini;
expert: Carlo Finocchietti (*Centro Informazione
Mobilità
Equivalenze Accademiche – CIMEA*)

KIBRIS

Eurydice Unit
Ministry of Education and Culture
Kimonos and Thoukydidou
1434 Nicosia
Contribution of the Unit: Christiana Haperi;
experts:
Efsthios Michael, Despina Martidou-Forcier,
Erato Ioannou-
Moustaka

LETONYA

Eurydice Unit
Valsts izglītības attīstības aģentūra
State Education Development Agency
Valņu street 1
1050 Riga
Contribution of the Unit: Joint responsibility;
expert: Andrejs Rauhvargers (Council of Rectors of
Latvia
and the Bologna Follow-up group Representative)

LIHTENŞTAYN

Informationsstelle Eurydice
Schulamt
Austrasse 79
9490 Vaduz
Contribution of the Unit: Eva-Maria Schädler;
experts: Helmut Konrad (Head of the Higher
Education
Department, Schulamt, Vaduz); Christoph Jenny
(Bologna
Expert, University of Applied Sciences in
Liechtenstein,
Vaduz)

LİTVANYA

Eurydice Unit
National Agency for School Evaluation
A. Volano g. 2/7
01516 Vilnius
Contribution of the Unit: Vilma Kardauskienė;
experts: Marius Zalieckas, Rimvydas Labanauskis

LÜKSEMBURG

Unité d'Eurydice
Ministère de l'Éducation nationale et de la
Formation
professionnelle (MENFP)
29, Rue Aldringen
2926 Luxembourg
Contribution of the Unit: Germain Dondelinger
(BFUG expert)

MACARİSTAN

Eurydice Unit
Ministry of Education and Culture
Szalay u. 10-14
1055 Budapest
Contribution of the Unit: Krisztina Olasz
(coordinator); expert:
Csilla Stéger; BFUG expert: János Csirik

MALTA

Eurydice Unit
Directorate for Quality and Standards in Education
Ministry of Education, Culture, Youth and Sport
Great Siege Rd.
Floriana VLT 2000

Contribution of the Unit: Raymond Camilleri (coordination);
experts: Jacques Sciberras (CEO National Commission for Higher Education), Veronica Grech (Registrar University of Malta), James Calleja (CEO Malta Qualifications Council)

HOLLANDA

Eurydice Nederland
Ministerie van Onderwijs, Cultuur en Wetenschap
Directie Internationaal Beleid
IPC 2300 / Kamer 08.047
Postbus 16375
2500 BJ Den Haag
Contribution of the Unit: Raymond van der Ree;
expert:
Marlies Leegwater (BFUG expert, Department for Higher Education, Ministry of Education, Culture and Science)

NORVEÇ

Eurydice Unit
Ministry of Education and Research
Department of Policy Analysis, Lifelong Learning and International Affairs
Akersgaten 44
0032 Oslo
Contribution of the Unit: Joint responsibility;
BFUG expert: Tone Flood Strøm

AVUSTURYA

Eurydice-Informationsstelle
Bundesministerium für Unterricht, Kunst und Kultur
Ref. I/6b
Minoritenplatz 5
1014 Wien
Contribution of the Unit: Joint responsibility;
BFUG expert: Gottfried Bacher

POLONYA

Eurydice Unit
Foundation for the Development of the Education System
Mokotowska 43
00-551 Warsaw
Contribution of the Unit: Anna Smoczynska (coordination),
Mariusz Luterek (expert), Maria Bołtruszko and Tomasz Saryusz-Wolski (consultation)

PORTEKİZ

Unidade Portuguesa da Rede Eurydice (UPRE)

Ministério da Educação
Gabinete de Estatística e Planeamento da Educação (GEPE)
Av. 24 de Julho, 134 – 4.º
1399-54 Lisboa
Contribution of the Unit: Joint responsibility;
expert:
Directorate General for Higher Education (DGES) and NARIC
Portugal; BFUG expert: Sebastião Feye de Azevedo

ROMANYA

Eurydice Unit
National Agency for Community Programmes in the Field of Education and Vocational Training
Calea Serban Voda, no. 133, 3rd floor
Sector 4
040205 Bucharest
Contribution of the Unit: Veronica - Gabriela Chirea in cooperation with experts from the Ministry of Education, Research, Youth and Sports: Ion Ciuca, Ovidiu Solonar and Camelia Sturza (as a member of BFUG)

SLOVENYA

Eurydice Unit
Ministry of Education and Sport
Department for Development of Education (ODE)
Masarykova 16/V
1000 Ljubljana
Contribution of the Unit: Tatjana Plevnik, Darinka Vrečko, Janja Komljenovič

SLOVAKYA

Eurydice Unit
Slovak Academic Association for International Cooperation
Svoradova 1
811 03 Bratislava
Contribution of the Unit: Joint responsibility with experts from the Ministry of Education of the SR Jaroslav Juriga, Jozef Maculak

FINLANDIYA

Eurydice Finland
Finnish National Board of Education
P.O. Box 380
00531 Helsinki
Contribution of the Unit: Joint responsibility;
BFUG expert: Maija Innola

İSVEÇ

Eurydice Unit
Vocational Training & Adult Education Unit
International Programme Office for Education and
Training
Kungsbroplan 3A
Box 22007
104 22 Stockholm
Contribution of the Unit: Joint responsibility;
BFUG expert: Åsa Petri

TÜRKİYE

Eurydice Unit Türkiye
MEB, Strateji Geliştirme Başkanlığı (SGB)
Eurydice Türkiye Birimi, Merkez Bina 4. Kat
B-Blok Bakanlıklar
06648 Ankara
Contribution of the Unit: Osman Yıldırım Uğur, Bilal
Aday, Dilek Güleçyüz

BİRLEŞİK KRALLIK

Eurydice Unit for England, Wales and Northern
Ireland
National Foundation for Educational Research
(NFER)
The Mere, Upton Park
Slough SL1 2DQ
Contribution of the Unit: Sigrid Boyd
Eurydice Unit Scotland
International Team
Schools Directorate
2B South
Victoria Quay
Edinburgh
EH6 6QQ
Contribution of the Unit: Gerard Madill (national
expert contracted by the National Unit)

DİĞER ÜLKELER

Arnavutluk

Ministry of Education & Science
Rruga e Durrës, Nr 23, Tirana
Contribution: Aleksandër Xhuvani, Arjan Xhelaj

Andora

Ministry of Higher Education and Research
C/Prada Casadet, s/n Baixos
Contribution: Enric Garcia Lopez, Mar Martinez,
Jordi
Llombart

Ermenistan

Ministry of Education and Science
0010, Main avenue, Government House 3, Yerevan
Contribution: Mher Melik-Bakhshyan

Azerbaycan

Ministry of Education of Azerbaijan Republic
prosp. Katai 49, Baku 370008
Contribution: Azad Akhundov

Bosna Hersek

Ministry of Civil Affairs of B&H, Education Sector
Vilsonovo setaliste 10, 71000 Sarajevo
Contribution: Aida Durić, Sanela Turković

Hırvatistan

Ministry of Science, Education and Sports
Donje Svetice 38, HR-10000 Zagreb
Contribution: Luka Juros

Makedonya Cumhuriyeti

Ministry of Education and Science
9 Dimitrie Cuposki Street. 9, MK-1000 Skopje
Contribution: Marija Krakutovska, Snezana Bilic-Sotiroska

Gürcistan

Ministry of Education and Science in Georgia
52 Dimitri Uznadze Str, Tbilisi 0102
Contribution: Lela Maisuradze, Nino Svanadze

Vatikan

Congregation for Catholic Education, University
Office
Città del Vaticano,
I-00120 Roma
Contribution: Padre Friedrich Bechina

Moldova

Ministry of Education and Youth
1 Piata Marii Adunari Nationale
2033 Chisinau
Contribution: Galina Bulat, Ludmila Pavlov and
Elena Petrov

Karadağ

Ministry of Education and Science of Montenegro
Rimski trg bb, 8100 Podgorica
Contribution: Biljana Misovic

Rusya

Ministry of Education of the Russian Federation
Mikluto-Maklaya St. 6 r.217
Moscow 117198
Contribution: Victor Chistokhvalov

Sırbistan

Ministry of Education and Sports of the Republic of
Serbia
Nemanjina 22-26, 11000 Belgrade
Contribution: Radivoje Mitrovic

İsviçre

State Secretariat for Education and Research
Hallwylstrasse 4
CH-3003 Bern
Contribution: François Grandjean

Ukrayna

Ministry of Education and Science
10, prosp. Peremogy
Kyiv 01135
Contribution: Ivan Babyn, Taras Finikov

DIĞER

Eurostat (Unit Education and Culture)
Bâtiment Joseph Bech,
5 Rue Alphonse Weicker,
L-2721 Luxembourg
Contribution: Fernando Reis

European Commission
Directorate-General for Education and Culture
Avenue du Bourget 1 (MADO)
B-1140 Brussels
Contribution: Barbara Nolan, Christian Tauch, Sophia
Eriksson Waterschoot

Bologna Secretariat
H. Conscience Building
Koning Albert II-laan 15
B-1210 Brussels
Contribution: Marlies Leegwater, Cornelia Racké

Avrupa'da Yükseköğretim 2010: Bolonya Süreci'nin Etkisi

Eurydice

Brussels: Eurydice

2010 – 158 p.

ISBN 978-92-9201-230-4

DOI 10.2797/75509

Tanımlayıcılar: Yükseköğretim, Bolonya Süreci, lisans diploması eğitimi, yüksek lisans diploması eğitimi, doktora, Diploma Eki, Avrupa Kredi Transfer Sistemi, ortak eğitim programı, yükseköğretim kurumu, kalite güvencesi, eğitim dalı, eğitim süresi, başvuru prosedürü, dezavantajlı geçmiş, eğitim reformu, bir eğitim kurumunun değerlendirilmesi, yaşamboyu öğrenme, ENQA, öğrenci hareketliliği, teşvik, karşılaştırmalı analiz, Avrupa Birliği, Arnavutluk, Andora, Ermenistan, Azerbaycan, Bosna Hersek, Hırvatistan, Gürcistan, İzlanda, Lihtenştayn, Makedonya Cumhuriyeti, Karadağ, Norveç, Moldova Cumhuriyeti, Rusya Federasyonu, Sırbistan, İsviçre, Türkiye, Ukrayna, Vatikan